

# Manuale dell'utente



SHOOT WOW!  
SHARE NOW!



## **NX500**

**ITA** Questo manuale dell'utente contiene istruzioni dettagliate per l'uso della fotocamera. Leggete attentamente questo manuale.

# Informazioni sul copyright

---

- Microsoft Windows e il logo Windows sono marchi registrati di Microsoft Corporation.
- Mac e Apple App Store sono marchi registrati della Apple Corporation.
- Google Play Store è un marchio registrato di Google, Inc.
- SD™, SDHC™ e SDXC™ sono marchi registrati della SD Association.
- HDMI, il logo HDMI e la dicitura “High Definition Multimedia Interface” sono marchi o marchi registrati di HDMI Licensing LLC. 
- Bluetooth® è un marchio commerciale registrato in tutto il mondo di Bluetooth SIG, Inc.
- Wi-Fi®, il logo Wi-Fi CERTIFIED e il logo Wi-Fi sono marchi registrati di Wi-Fi Alliance.
- I marchi e i nomi commerciali usati in questo manuale sono di proprietà dei rispettivi proprietari.
- Le specifiche della fotocamera o il contenuto di questo manuale potrebbero essere soggetti a modifiche senza preavviso al fine di migliorare le funzioni della fotocamera.
- Non potete riutilizzare o distribuire alcuna parte di questo manuale senza previa autorizzazione.
- Si raccomanda di utilizzare la fotocamera entro i confini del Paese in cui è stata acquistata.
- Utilizzate questa fotocamera responsabilmente e nel rispetto di tutte le leggi e normative che ne regolano l'uso.

# Informazioni sulla salute e la sicurezza

Attenetevi sempre alle seguenti precauzioni e consigli d'uso per evitare situazioni pericolose e garantire il perfetto funzionamento della fotocamera.



**Avvertenza - indica situazioni che potrebbero causare lesioni a voi o ad altri**

## **Non smontate e non cercate di riparare la fotocamera.**

Potreste danneggiare la fotocamera ed esporvi al rischio di folgorazione.

## **Non utilizzate la fotocamera in prossimità di gas o liquidi infiammabili o esplosivi.**

Ciò potrebbe causare un incendio o un'esplosione.

## **Non inserite materiali infiammabili nella fotocamera e non conservate tali materiali vicino alla fotocamera.**

Ciò potrebbe causare un incendio o folgorazione.

## **Non maneggiate la fotocamera con le mani bagnate.**

Ciò potrebbe causare folgorazione.

## **Evitate di danneggiare la vista dei soggetti fotografati.**

Non utilizzate il flash molto vicino (più vicino di 1 m) a persone o animali. Se posizionate il flash troppo vicino agli occhi del soggetto, potreste causare danni temporanei o permanenti alla sua vista.

## **Tenete la fotocamera lontana da bambini e animali.**

Tenete la fotocamera e tutti gli accessori fuori dalla portata di bambini e animali. Se ingoiate, le parti piccole possono provocare soffocamento o gravi lesioni. Anche le parti mobili e gli accessori potrebbero rappresentare un pericolo fisico.

## **Non esponete la fotocamera alla luce diretta del sole o ad alte temperature per lunghi periodi di tempo.**

La prolungata esposizione alla luce del sole o a temperature estreme può provocare danni permanenti ai componenti interni della fotocamera.

## **Evitate di coprire la fotocamera o il caricabatteria con coperte o abiti.**

L'eventuale surriscaldamento della fotocamera potrebbe deformare la fotocamera o provocare un incendio.

## **Non maneggiate il cavo di alimentazione e il caricabatteria durante un temporale.**

Ciò potrebbe causare folgorazione.

**Se liquidi od oggetti estranei dovessero penetrare nella fotocamera, scollegate immediatamente tutte le fonti di alimentazione, come batteria o caricabatteria, quindi contattate un centro assistenza Samsung.**

**Attenetevi a tutte le normative che limitano l'utilizzo della fotocamera in determinate aree.**

- Evitate qualsiasi interferenza con altri dispositivi elettronici.
- Spegnete la fotocamera quando vi trovate su un aereo. La fotocamera potrebbe interferire con le apparecchiature dell'aereo. Seguite tutti i regolamenti sugli aerei e spegnete la fotocamera quando il personale lo richiede.
- Spegnete la fotocamera vicino ad apparecchiature mediche. La fotocamera potrebbe interferire con le apparecchiature mediche negli ospedali o nei centri sanitari. Seguite tutti i regolamenti, gli avvisi affissi e le istruzioni del personale medico.

**Evitate le interferenze con i pacemaker.**

Mantenete la fotocamera ad una distanza di sicurezza dai pacemaker per evitare eventuali interferenze, come raccomandato dal produttore e dai gruppi di ricerca. Se avete motivo di ritenere che la fotocamera stia interferendo con un pacemaker o con altri dispositivi medici, spegnete la fotocamera immediatamente e contattate il produttore del pacemaker o del dispositivo medico per istruzioni.



**Attenzione - indica situazioni che potrebbero causare danni alla vostra fotocamera o ad altri apparecchi**

**Rimuovete le batterie dalla fotocamera se non la utilizzate per un lungo periodo di tempo.**

Le batterie inserite potrebbero perdere o corrodere il prodotto provocando gravi danni alla fotocamera.

**Utilizzate solo batterie di ricambio agli ioni di litio originali raccomandate dal produttore. Non danneggiate e non riscaldate la batteria.**

Batterie non originali, danneggiate o surriscaldate potrebbero causare un incendio o lesioni personali.

**Utilizzare solo batterie, caricabatteria, cavi e accessori approvati da Samsung.**

- Batterie, caricabatteria, cavi e accessori non approvati potrebbero provocare l'esplosione delle batterie, danneggiare la fotocamera o provocare lesioni.
- Samsung non è responsabile per danni o lesioni causati da batterie, caricabatteria, cavi e accessori non approvati.

**Utilizzate la batteria solo per lo scopo previsto.**

L'uso inappropriato della batteria potrebbe causare incendio o folgorazione.

**Non toccate il flash mentre si accende.**

Quando si accende, il flash è molto caldo e potrebbe ustionare la pelle.

**Quando utilizzate il caricabatteria AC, spegnete la fotocamera prima di scollegare l'alimentazione al caricabatteria AC.**

In caso contrario, potreste causare un incendio o folgorazione.

**Scollegate il caricabatteria dalla presa di corrente quando non in uso.**

In caso contrario, potreste causare un incendio o folgorazione.

**Durante il caricamento delle batterie, non utilizzate un cavo di alimentazione o una spina danneggiati o una presa allentata.**

Ciò potrebbe causare un incendio o folgorazione.

**Evitate il contatto tra il caricabatteria AC e i terminali +/- della batteria.**

Ciò potrebbe causare un incendio o folgorazione.

**Non fate cadere la fotocamera e non sottoponetela a forti urti.**

Ciò potrebbe danneggiare lo schermo o i componenti interni.

**Fate attenzione quando collegate i cavi e quando installate batterie e schede di memoria.**

Forzando i connettori, collegando i cavi o installando le batterie e le schede di memoria in modo incorretto, rischiate di danneggiare le porte, i connettori e gli accessori.

**Tenete le schede con bande magnetiche lontane dalla custodia della fotocamera.**

Le informazioni contenute nella scheda potrebbero venire danneggiate o cancellate.

**Non utilizzate mai una batteria o una scheda di memoria danneggiata.**

Ciò potrebbe causare folgorazione, malfunzionamento della fotocamera o un incendio.

**Non posizionate la fotocamera all'interno o nelle vicinanze di campi magnetici.**

Ciò potrebbe causare il malfunzionamento della fotocamera.

**Non utilizzate la fotocamera se lo schermo è danneggiato.**

Se le parti in vetro o acrilico si rompono, recatevi presso un centro assistenza Samsung per far riparare la fotocamera.

**Verificate il corretto funzionamento della fotocamera prima dell'uso.**

Il produttore non si assume alcuna responsabilità per perdita di file o danni risultanti da malfunzionamento o uso improprio della fotocamera.

### **Dovete collegare l'estremità piccola del cavo USB alla fotocamera.**

Se il cavo è inserito al contrario, i file potrebbero essere danneggiati. Il produttore non è responsabile per eventuali perdite di dati.

### **Non esponete l'obiettivo alla luce solare diretta.**

Ciò potrebbe scolorire il sensore immagini o causarne il malfunzionamento.

### **Se la fotocamera si surriscalda, rimuovete la batteria e lasciatela raffreddare.**

- L'utilizzo prolungato della fotocamera potrebbe surriscaldare la batteria e aumentare la temperatura interna della fotocamera. Se la fotocamera smette di funzionare, rimuovete la batteria e lasciatela raffreddare.
- Temperature interne elevate potrebbero essere causa di rumore nelle foto. Ciò é normale e non influisce sul funzionamento generale della fotocamera.

### **Evitate qualsiasi interferenza con altri dispositivi elettronici.**

La fotocamera emette segnali di frequenza radio (RF) che potrebbero interferire con attrezzature elettroniche non protette o con protezione inadeguata, come pacemaker, dispositivi acustici, dispositivi medici e altri dispositivi elettronici presenti all'interno di abitazioni o veicoli. Consultate i produttori dei dispositivi elettronici per risolvere eventuali problemi di interferenza riscontrati. Per evitare interferenze indesiderate, utilizzate solo dispositivi o accessori approvati da Samsung.

### **Utilizzate la fotocamera in posizione normale.**

Evitate il contatto con l'antenna interna della fotocamera.

### **Trasferimento dati e responsabilità personale**





- I dati trasferiti tramite Wi-Fi possono essere rubati, evitate dunque di trasferire dati sensibili in spazi pubblici o su reti aperte.
- Il produttore della fotocamera non è responsabile dei trasferimenti di dati che infrangono le norme sul diritto d'autore, sui marchi, le leggi sulla proprietà intellettuale o le disposizioni in materia di decoro pubblico.

### **Precauzioni Bluetooth**

- Il produttore non è responsabile di perdita, intercettazione o uso improprio dei dati inviati o ricevuti tramite Bluetooth.
- Verificate sempre di condividere e ricevere dati da dispositivi affidabili e adeguatamente protetti. In presenza di ostacoli tra i dispositivi, la distanza operativa potrebbe diminuire.
- Alcuni dispositivi, in particolare quelli che non sono stati collaudati o approvati da Bluetooth SIG, potrebbero essere incompatibili con il vostro dispositivo.
- Non utilizzate il Bluetooth per scopi illegali (ad esempio, copie pirata di file o registrazione illegale di comunicazioni a scopo commerciale). Il produttore non è responsabile per le ripercussioni di un utilizzo illegale del Bluetooth.
- Non connettetevi ad un altoparlante, auricolari o ad altri accessori Bluetooth.

# Indicazioni utilizzate nel manuale

## Icone utilizzate in questo manuale

Icona	Funzione
	Indica informazioni aggiuntive
	Indica avvertenze e precauzioni di sicurezza
[ ]	Indica i pulsanti della fotocamera. Ad esempio, <b>[Otturatore]</b> rappresenta il pulsante Otturatore.
( )	Indica il numero di pagina delle informazioni correlate
→	Indica l'ordine di selezione delle opzioni o dei menu per eseguire un passaggio; ad esempio: selezionate  → <b>Qualità</b> (indica selezionate  , quindi <b>Qualità</b> ).
*	Indica una nota

## Indicazioni modalità

Modalità	Indicazione
Auto	
Programma	P
Priorità apertura	A
Priorità otturatore	S
Manuale	M
Personalizzato	C
Scatto automatico Samsung	SAS
Smart	

# Contenuto

## Suggerimenti

### Concetti di fotografia

<b>Posizioni di scatto</b> .....	<b>13</b>
Come mantenere la fotocamera .....	13
Fotografia in posizione eretta .....	13
Fotografia in posizione inginocchiata .....	14
Utilizzo del display .....	14
Scatto con angolatura bassa .....	15
Scatto con angolatura alta .....	15
<b>Apertura</b> .....	<b>16</b>
Valore di apertura e profondità di campo .....	17
<b>Tempo di posa</b> .....	<b>18</b>
<b>Sensibilità ISO</b> .....	<b>19</b>
<b>Come l'impostazione dell'apertura, il tempo di posa e la sensibilità ISO controllano l'esposizione</b> .....	<b>20</b>
<b>Correlazione tra lunghezza focale, angolatura e prospettiva</b> .....	<b>21</b>
<b>Profondità di campo</b> .....	<b>22</b>
Cosa controlla gli effetti fuori fuoco? .....	22
Anteprima DOF .....	24
<b>Composizione</b> .....	<b>24</b>
Regola dei Terzi .....	24
Foto con due soggetti .....	25
<b>Flash</b> .....	<b>26</b>
Numero guida del flash .....	26
Fotografia Bounce .....	27

## Capitolo 1

### Fotocamera

<b>Operazioni preliminari</b> .....	<b>29</b>
Apertura dell'imballaggio .....	29
<b>Layout fotocamera</b> .....	<b>30</b>
Utilizzo del display .....	33
Utilizzo della modalità Autoscatto .....	33
<b>Inserimento della batteria e della scheda di memoria</b> .....	<b>34</b>
Rimozione della batteria e della scheda di memoria .....	34
Utilizzo dell'adattatore per schede di memoria .....	35
<b>Ricarica della batteria e accensione della fotocamera</b> .....	<b>36</b>
Ricarica della batteria .....	36
Accensione della fotocamera .....	36
<b>Configurazione iniziale</b> .....	<b>37</b>
<b>Selezione delle funzioni (opzioni)</b> .....	<b>39</b>
Utilizzo dei pulsanti e delle ghiera .....	39
Utilizzo dei pulsanti e delle ghiera personalizzate .....	39
Selezione tramite tocco .....	40
Uso MENU .....	40
Esempio. Selezione della dimensione foto nella modalità P .....	40
Utilizzo del pannello Smart .....	42
Esempio. Regolazione del valore di esposizione nella modalità P .....	42
Utilizzo di iFn .....	43
Utilizzo della funzione iFn standard .....	43
Utilizzo della funzione iFn Plus .....	45



<b>Icone del display</b> .....	<b>46</b>
Nella modalità Scatto.....	46
Scatto di una foto .....	46
Registrazione video .....	48
Informazioni sull'indicatore di livello .....	49
Nella modalità Riproduzione .....	50
Visualizzazione delle foto .....	50
Riproduzione dei video .....	50
Modifica delle informazioni visualizzate.....	51
Visualizzazione del pannello delle notifiche .....	52
<b>Obiettivi</b> .....	<b>53</b>
Layout obiettivo .....	53
Blocco e sblocco dell'obiettivo .....	54
Utilizzo della funzione Limitatore range di messa a fuoco personalizzato.....	56
Contrassegni obiettivo.....	57
<b>Accessori</b> .....	<b>58</b>
Layout flash esterno .....	58
Collegamento del flash esterno .....	59
<b>Modalità di scatto</b> .....	<b>60</b>
<b>AUTO</b> Modalità Auto.....	60
P Modalità Programma.....	62
Cambio programma .....	63
Tempo di posa minimo.....	63
A Modalità Priorità apertura .....	64
S Modalità Priorità otturatore .....	65
M Modalità Manuale .....	66
Utilizzo della funzione Bulb .....	66
C Modalità personalizzata .....	67
Salvataggio delle modalità personalizzate .....	67
Scaricamento delle modalità personalizzate.....	68

Selezione delle modalità personalizzate.....	68
Eliminazione delle modalità personalizzate .....	68
SAS Modalità Scatto automatico Samsung.....	69
<b>S</b> Modalità Smart.....	71
Scatto di foto panoramiche .....	72
Registrazione di un video.....	73
Modalità 3D.....	75
Funzioni disponibili in base alla modalità di scatto.....	76

## Capitolo 2

### Funzioni di scatto

<b>Formato e risoluzione</b> .....	<b>78</b>
Dimensione foto .....	78
Qualità .....	79
<b>Sensibilità ISO</b> .....	<b>80</b>
Personalizzazione delle impostazioni ISO .....	81
<b>Colore OLED</b> .....	<b>82</b>
<b>Bilanciamento del Bianco</b> .....	<b>83</b>
Personalizzazione delle opzioni predefinite di Bilanciamento del Bianco.....	84
<b>Foto Wizard (stili foto)</b> .....	<b>85</b>
<b>Filtro smart</b> .....	<b>86</b>
<b>Modalità AF</b> .....	<b>87</b>
AF singolo .....	88
AF continuo.....	88
AF attivo.....	89
Messa a fuoco manuale .....	89

<b>Area AF</b> .....	<b>90</b>	<b>Scatto a intervalli</b> .....	<b>105</b>
Selezione AF .....	90	<b>Flash</b> .....	<b>106</b>
Salvataggio della posizione Selezione AF .....	90	Riduzione dell'effetto occhi rossi.....	107
AF zona .....	91	Regolazione dell'intensità del flash .....	107
AF multiplo.....	91	Impostazioni del flash.....	108
<b>Rilevamento volto</b> .....	<b>92</b>	Impostazione del flash esterno .....	108
Normale .....	92	Impostazione della sincronizzazione wireless per il flash esterno .....	109
Rilevamento sorriso.....	93	Blocco dell'intensità del flash.....	110
Scatto occholino.....	93	<b>Misurazione</b> .....	<b>111</b>
<b>AF a tocco</b> .....	<b>94</b>	Multi .....	111
AF a tocco.....	94	Centrale.....	112
Punto AF .....	94	Spot.....	112
Tracciatura AF .....	94	Misurazione del valore di esposizione della zona messa	
Scatto tocco singolo.....	95	a fuoco auto .....	113
<b>Aiuto messa a fuoco</b> .....	<b>96</b>	<b>Range dinamico</b> .....	<b>114</b>
Aiuto MF .....	96	<b>Esposizione</b> .....	<b>115</b>
DMF (Messa a fuoco manuale diretta).....	97	Utilizzo della Modalità inquadratura .....	115
Impostazione della reattività MF e DMF.....	97	Utilizzo della guida per regolazione luminosità.....	116
Priorità rilascio AF .....	97	Visualizzazione della guida sovraesposizione.....	116
Focus Peaking.....	98	<b>Blocco Esposizione/Messa a fuoco</b> .....	<b>117</b>
<b>Stabilizzazione ottica delle immagini (OIS)</b> .....	<b>99</b>	<b>Separazione Esposizione/Messa a fuoco</b> .....	<b>118</b>
<b>Drive (metodo di scatto)</b> .....	<b>100</b>	<b>Funzioni video</b> .....	<b>119</b>
Singola .....	100	Dimensioni filmato .....	119
Continua.....	101	Quando Uscita video è impostata su NTSC.....	119
Multiscatto.....	101	Quando Uscita video è impostata su PAL .....	120
Timer .....	102	Qualità filmato.....	120
Bracketing esposizione auto (Bracketing AE) .....	102	Velocità di trasmissione in base alle dimensioni del filmato .....	121
Bracketing Bilanciamento del Bianco (Bracketing WB) .....	103	Filmato Veloce/Lento .....	122
Bracketing Foto Wizard (Bracketing Foto Wizard) .....	103	Reattività AF .....	122
Bracketing di profondità.....	104	Velocità cambio AF .....	123
Impostazioni Bracketing .....	104	Dissolvenza.....	123

Voce.....	124
Wind Cut.....	124
Livello microfono.....	124
Smart Range+.....	124

### Capitolo 3

## Riproduzione/Modifica

<b>Ricerca e gestione dei file.....</b>	<b>126</b>
Visualizzazione delle foto.....	126
Visualizzazione delle miniature delle immagini.....	126
Visualizzazione di file per categoria.....	127
Visualizzazione scatti continui o multipli.....	128
Protezione dei file.....	129
Blocco/sblocco di tutti i file.....	129
Eliminazione dei file.....	130
Eliminazione di un singolo file.....	130
Eliminazione di più file.....	130
Eliminazione di tutti i file.....	130
<b>Visualizzazione delle foto.....</b>	<b>131</b>
Ingrandimento di una foto.....	131
Visualizzazione di una presentazione.....	132
Visualizzazione della guida sovraesposizione.....	133
Visualizzazione degli scatti intervallati.....	133
Organizzazione dei file.....	133
Rotazione automatica.....	133
Conversione in JPEG.....	133

<b>Riproduzione dei video.....</b>	<b>134</b>
Ricerca indietro o in avanti.....	134
Regolazione della luminosità di un video.....	135
Regolazione del volume di un video.....	135
Taglio di un video durante la riproduzione.....	136
Acquisizione di un'immagine durante la riproduzione.....	136
<b>Modifica delle foto.....</b>	<b>137</b>
Ritaglio di una foto.....	137
Rotazione di una foto.....	138
Ridimensionamento delle foto.....	138
Regolazione delle foto.....	139
Ritocco dei volti.....	139
Applicazione degli effetti Filtro smart.....	140

### Capitolo 4

## Connessione e trasferimento

<b>Connessione ad uno smartphone.....</b>	<b>142</b>
Utilizzo della funzione NFC.....	142
Utilizzo delle funzionalità NFC nella modalità Scatto.....	142
Utilizzo delle funzionalità NFC nella modalità Riproduzione (Photo Beam).....	143
Utilizzo del Geo tagging GPS.....	143
Invio di file a uno smartphone.....	144
Controllo della fotocamera in remoto tramite smartphone.....	146
Utilizzo dello smartphone come dispositivo di rilascio otturatore remoto.....	148
Salvataggio automatico dei file su uno smartphone.....	149
Download delle modalità personalizzate tramite smartphone.....	151

<b>Invio di foto tramite e-mail .....</b>	<b>153</b>
Connessione a una rete Wi-Fi.....	153
Impostazione delle opzioni di rete.....	154
Impostazione manuale dell'indirizzo IP.....	154
Consigli per la connessione di rete.....	155
Inserimento di testo .....	156
Invio di foto tramite e-mail.....	157
Memorizzazione delle informazioni di un mittente.....	158
Impostazione di una password e-mail.....	159
Modifica della password e-mail.....	160
<b>Visualizzazione di foto o video su un TV .....</b>	<b>161</b>
Connessione in wireless.....	161
Connessione tramite cavo .....	163
Come visualizzare i file su un TV.....	163
Visualizzazione dei file su un TV 3D .....	164
<b>Collegamento a un computer.....</b>	<b>165</b>
Utilizzo di Auto Backup per foto o video .....	165
Installazione del programma per Auto Backup sul PC.....	165
Utilizzo della funzionalità Auto Backup.....	165
Collegamento della fotocamera come disco rimovibile .....	167
Trasferimento dei file su computer con SO Windows.....	167
Scollegamento della fotocamera (per Windows 7) .....	168
Trasferimento dei file su computer con Mac OS.....	168

## Capitolo 5

### Menu impostazioni della fotocamera

<b>Impostazioni dell'utente.....</b>	<b>171</b>
Gestisci la Modalità personalizzata.....	171
Compressione RAW .....	171
Riduzione rumore (NR).....	171
Spazio colore.....	172
Correzione distorsione .....	173
Display utente .....	173
Linea della griglia.....	173
Centraggio .....	174
Mappatura tasti.....	174
Personalizzato .....	174
AEL .....	175
EV .....	176
Ghiera di controllo.....	177
Impostazione iFn .....	177
Impostazioni Velocità Pulsante Obiettivo .....	178
Funzionamento touch.....	178
Autoscatto automatico .....	178
Luce AF.....	178
E-Shutter.....	179
Dimensione immagine MobileLink/NFC .....	179
<b>Impostazione .....</b>	<b>180</b>

Capitolo 6

**Appendice**

**Messaggi di errore ..... 186**

**Manutenzione della fotocamera..... 187**

    Pulizia della fotocamera..... 187

        Obiettivo e display della fotocamera ..... 187

        Sensore immagini..... 187

        Corpo della fotocamera..... 187

    Utilizzo e conservazione della fotocamera ..... 188

        Luoghi inadeguati per l'utilizzo o la conservazione della fotocamera... 188

        Utilizzo su spiagge o rive ..... 188

        Conservazione per lunghi periodi di tempo..... 188

        Precauzioni per l'utilizzo della fotocamera in ambienti umidi..... 189

        Altre precauzioni..... 189

    Informazioni sulle schede di memoria ..... 190

        Schede di memoria supportate..... 190

        Capacità della scheda di memoria ..... 191

        Precauzioni per l'utilizzo di schede di memoria ..... 193

    Informazioni sulla batteria ..... 194

        Specifiche della batteria..... 194

        Durata della batteria..... 195

        Messaggio batteria scarica..... 195

        Note sull'utilizzo della batteria ..... 195

        Precauzioni per la batteria..... 196

        Note sulla ricarica della batteria ..... 196

        Note sulla ricarica tramite un computer collegato..... 197

        Maneggiate e smaltite con cura le batterie e i caricabatteria ..... 197

**Utilizzo di programmi su un PC..... 198**

    Installazione di i-Launcher ..... 198

    Utilizzo di i-Launcher ..... 200

        Avvio di i-Launcher ..... 200

        Programmi disponibili ..... 200

        Requisiti..... 201

    Installazione di Samsung RAW Converter ..... 202

    Utilizzo di Samsung RAW Converter ..... 202

**Aggiornamento del firmware ..... 203**

    Connessione tramite cavo USB ..... 203

    Connessione tramite Wi-Fi ..... 204

**Prima di contattare un centro assistenza ..... 205**

**Specifiche della fotocamera..... 208**

**Glossario ..... 211**

**Accessori opzionali ..... 217**

**Indice ..... 218**

# Concetti di fotografia

## Posizioni di scatto

Una posizione corretta per stabilizzare la fotocamera è necessaria per scattare una buona foto. Anche se tenete una fotocamera correttamente, la posizione scorretta può determinare oscillazioni della fotocamera. State in piedi diritti e restate fermi per mantenere una base fissa per la fotocamera. Quando scattate foto con un tempo di posa lento, trattenete il respiro per ridurre al minimo il movimento del corpo.

### Come mantenere la fotocamera

Mantenete la fotocamera con la mano destra e posizionate l'indice destro sul pulsante Otturatore. Posizionate la mano sinistra sotto l'obiettivo come supporto.

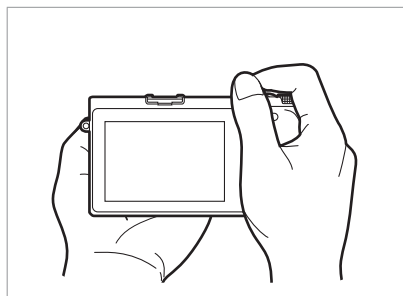
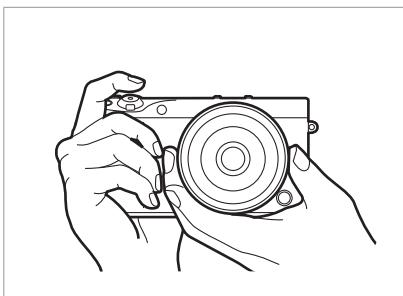

### Fotografia in posizione eretta

Componete lo scatto, tenete i piedi separati a una distanza pari alla larghezza delle spalle e tenete i gomiti puntati verso il basso.

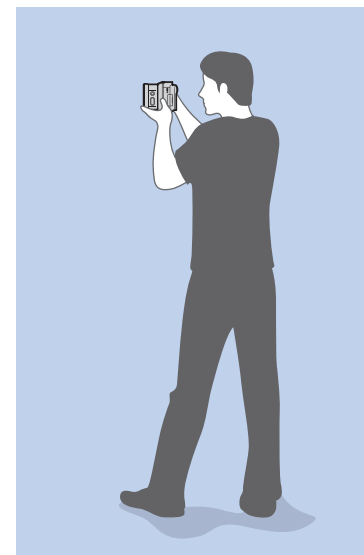

## Fotografia in posizione inginocchiata

Componete lo scatto, inginocchiatevi con un ginocchio a contatto del terreno e mantenete una postura diritta.



## Utilizzo del display

Per scattare foto con angolature dall'alto o dal basso, inclinate il display verso l'alto o verso il basso.

- 1 Fate scorrere con attenzione il display verso il basso.

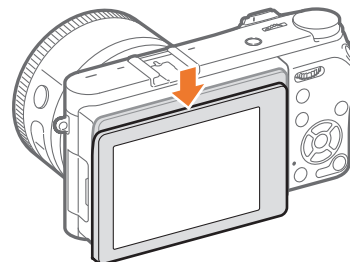

- 2 Inclinate il display da 180° verso l'alto fino a 45° verso il basso.

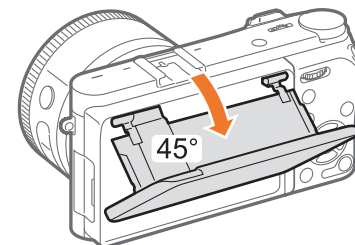
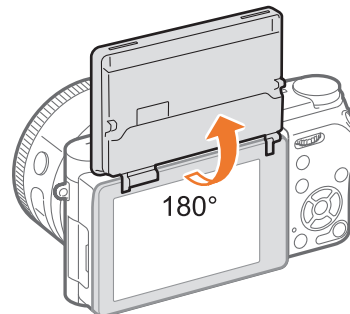

- Per scattare un autoritratto, impostate **Autoscatto automatico** su **Attivato**, capovolgete il display verso l'alto di 180° e toccate il soggetto sul display. (pag. 33)

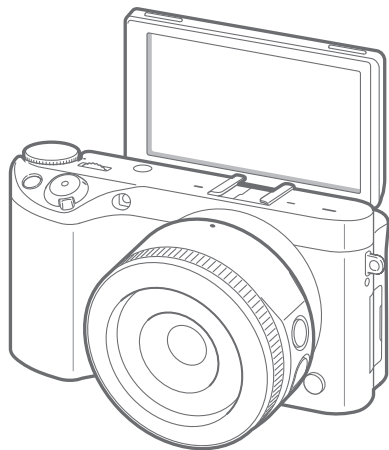

- Mantenete il display chiuso quando non utilizzate la fotocamera.
- Inclinate il display senza superare l'angolo consentito. In caso contrario, potreste danneggiare la fotocamera.
- Prestate attenzione a non danneggiare il display quando lo inclinate.
- Se la fotocamera non viene tenuta in mano e il display è capovolto verso l'alto, utilizzate un cavalletto. Altrimenti, la fotocamera potrebbe subire dei danni.
- Non capovolgete il display verso l'alto quando sulla fotocamera è montato un flash esterno. Altrimenti, la fotocamera potrebbe subire dei danni.

### Scatto con angolatura bassa

Uno scatto con angolatura bassa è uno scatto effettuato con una fotocamera posizionata al di sotto della linea dello sguardo, che guarda al soggetto verso l'alto.

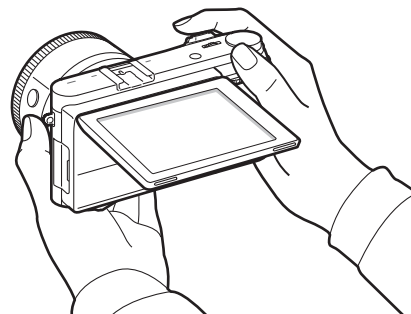

### Scatto con angolatura alta

Uno scatto con angolatura alta è uno scatto effettuato con una fotocamera posizionata al di sopra della linea dello sguardo, che guarda al soggetto verso il basso.

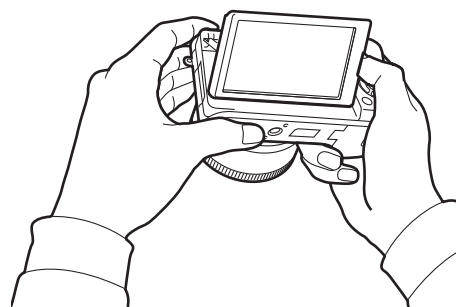



## Apertura

L'apertura è uno dei tre fattori che determinano l'esposizione. L'alloggiamento dell'apertura contiene sottili piastre metalliche che si aprono e chiudono per consentire alla luce di attraversare l'apertura e di entrare nella fotocamera. La dimensione dell'apertura è correlata alla quantità di luce: un'apertura maggiore lascia entrare più luce e un'apertura minore lascia entrare meno luce.

### Dimensioni dell'apertura

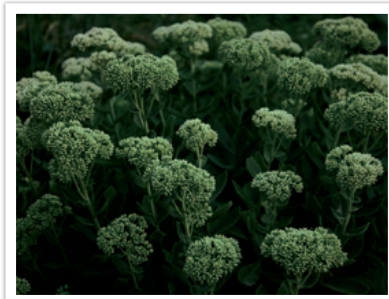
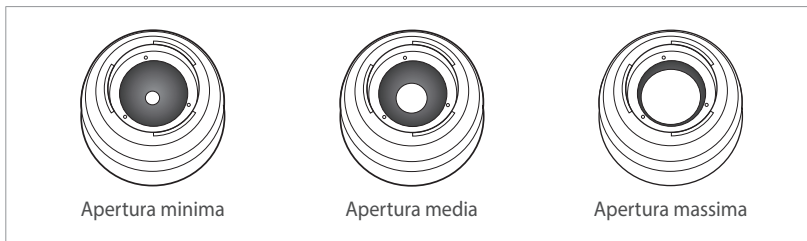

Apertura leggermente aperta



Apertura completamente aperta

La dimensione dell'apertura è rappresentata da un valore conosciuto come "numero f". Il numero f rappresenta la lunghezza focale divisa per il diametro dell'obiettivo. Ad esempio, se un obiettivo con lunghezza focale di 50 mm presenta un numero f di F2, il diametro dell'apertura è 25 mm ( $50 \text{ mm} / 25 \text{ mm} = F2$ ). Quanto più piccolo è il numero f, tanto maggiore è la dimensione dell'apertura.

La dimensione dell'apertura è definita Valore di esposizione (EV). L'aumento del Valore di esposizione (+1 EV) significa che la quantità della luce raddoppia. La diminuzione del Valore di esposizione (-1 EV) significa che la quantità della luce si dimezza. Inoltre, potete usare la funzionalità di esposizione per affinare la quantità di luce suddividendo i valori di esposizione in 1/2, 1/3 EV, e così via.

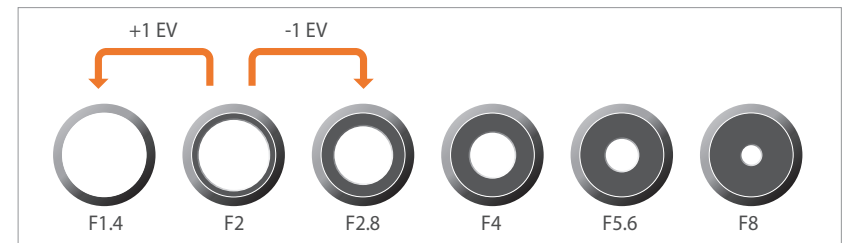

Incrementi del valore di esposizione

## Valore di apertura e profondità di campo

Potete sfocare o definire lo sfondo di una foto modificando la dimensione dell'apertura. Un'apertura ampia restituisce foto con una bassa profondità di campo (DOF). Gli oggetti immediatamente davanti o dietro il soggetto verranno sfocati, mentre il soggetto sarà a fuoco. Un'apertura ridotta restituisce foto con un'alta profondità di campo. Gli oggetti lontani davanti o dietro il soggetto ed il soggetto stesso saranno a fuoco.



Una foto con una DOF alta



Una foto con una DOF bassa



L'alloggiamento dell'apertura contiene diverse lamelle. Queste lamelle si muovono insieme e controllano la quantità di luce che passa attraverso il centro dell'apertura. Il numero di lamelle influenza anche la forma della luce quando vengono scattate foto di notte. Se un'apertura presenta un numero pari di lamelle, la luce si divide in un numero uguale di sezioni. Se il numero di lamelle è dispari, il numero delle sezioni è il doppio del numero di lamelle.

Ad esempio, un'apertura con 8 lamelle divide la luce in 8 sezioni e un'apertura con 7 lamelle in 14 sezioni.

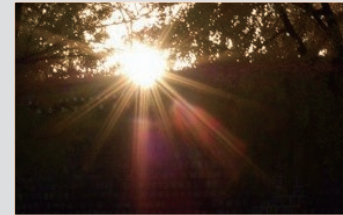

7 lamelle

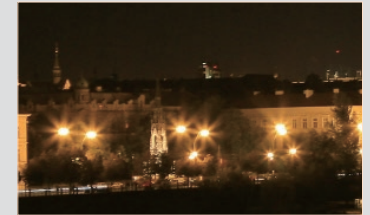

8 lamelle

## Tempo di posa

Il tempo di posa corrisponde alla quantità di tempo necessaria per aprire e chiudere l'otturatore. Controlla la quantità di luce che passa attraverso l'apertura prima che raggiunga il sensore immagini.

I tempi di posa vengono misurati in secondi e frazioni di secondo. Su molte fotocamere, i tempi di posa vengono all'incirca dimezzati ad ogni impostazione successiva - 1 s, 1/2 s, 1/4 s, 1/8 s, 1/15 s, ecc. Come le impostazioni successive di apertura, ciascuna impostazione successiva di tempo di posa consente l'accesso di circa metà della quantità di luce. Di conseguenza, ciascuna impostazione di tempo di posa equivale ad una variazione EV (Valore di esposizione) di circa 1 EV.

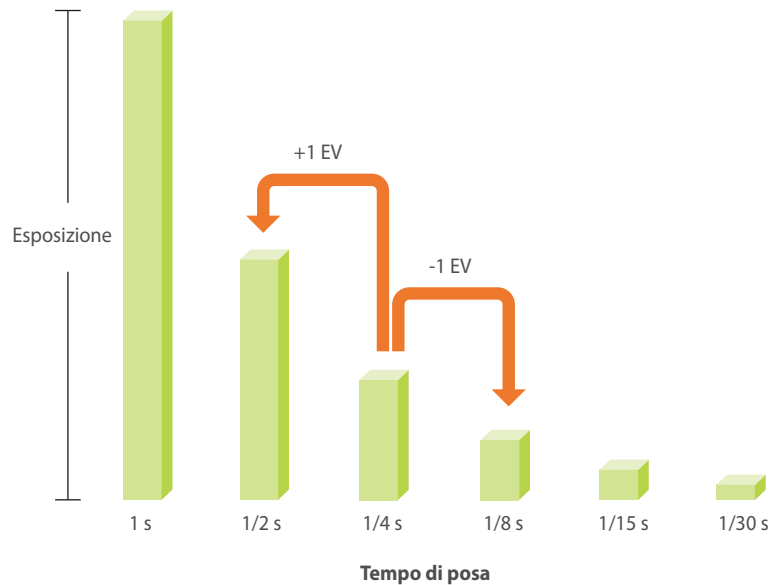

Pertanto, minore è il tempo di posa, meno luce entra. Allo stesso modo, maggiore è il tempo di posa, più luce entra.

Un tempo di posa lento consente l'accesso di una maggiore quantità di luce nella fotocamera per rendere le foto più luminose. Tuttavia, dato che l'otturatore resta aperto più a lungo, i soggetti in movimento appariranno sfocati. Un tempo di posa rapido consente l'accesso di una minore quantità di luce per rendere le foto più scure. Tuttavia, dato che l'otturatore resta aperto per minor tempo, i soggetti in movimento appariranno più nitidi e più a fuoco.

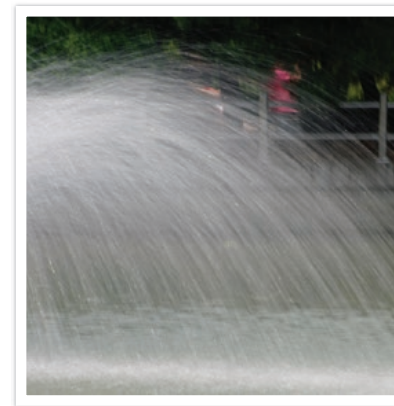

1 s

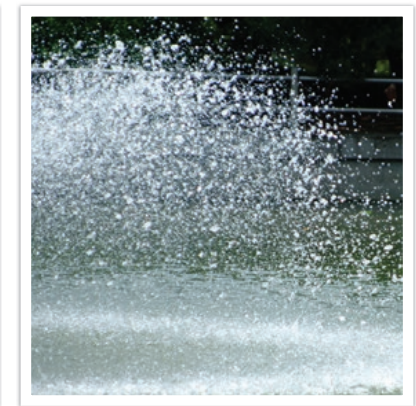

1/250 s

## Sensibilità ISO

L'esposizione di un'immagine è determinata dalla sensibilità della fotocamera. Questa sensibilità si basa sugli standard internazionali relativi alle pellicole, conosciuti come standard ISO. Sulle fotocamere digitali, questo valore della sensibilità viene utilizzato per indicare la sensibilità del meccanismo digitale che cattura l'immagine.

La sensibilità ISO raddoppia al raddoppiare del numero. Ad esempio, un'impostazione ISO 200 è in grado di catturare immagini a una velocità doppia rispetto a un'impostazione ISO 100. Tuttavia, impostazioni ISO più alte possono determinare "rumore" (piccoli granelli, macchie e altri fenomeni in una foto che fanno sembrare lo scatto sporco e distorto). Come regola generale, è meglio utilizzare una bassa impostazione ISO per prevenire il rumore nelle foto, a meno che non scattate foto in ambienti scuri o di notte.

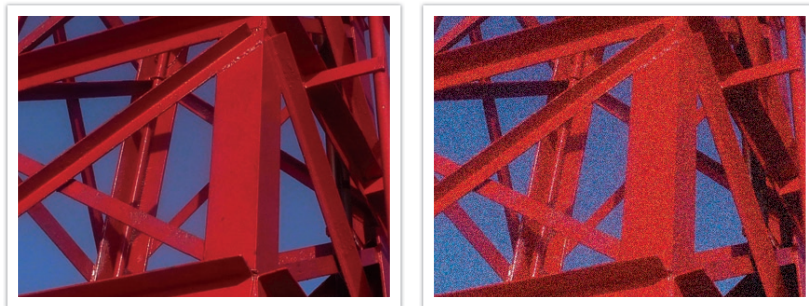

Modifiche della qualità e della luminosità secondo la sensibilità ISO

Una bassa sensibilità ISO significa che la fotocamera sarà meno sensibile alla luce, di conseguenza sarà necessaria più luce per avere un'esposizione ottimale. Quando usate una bassa sensibilità ISO, aprite di più l'apertura o riducete il tempo di posa per far entrare più luce nella fotocamera. Ad esempio, durante un giorno di sole, quando la luce è abbondante, una bassa sensibilità ISO non richiede un tempo di posa lento. Tuttavia, in un luogo buio o di notte, una bassa sensibilità ISO determinerà una foto sfocata. Pertanto, si raccomanda di aumentare moderatamente la sensibilità ISO.



Foto scattata con un cavalletto e alta sensibilità ISO



Foto sfocata con una bassa sensibilità ISO

## Come l'impostazione dell'apertura, il tempo di posa e la sensibilità ISO controllano l'esposizione

L'impostazione dell'apertura, il tempo di posa e la sensibilità ISO sono strettamente correlate in fotografia. L'impostazione dell'apertura controlla l'apertura che regola la luce che entra nella fotocamera, mentre il tempo di posa determina la quantità di tempo che la luce ha a disposizione per entrare. La sensibilità ISO determina la velocità alla quale la pellicola reagisce alla luce. Questi tre aspetti insieme sono definiti triangolo di esposizione.

Una modifica a tempo di posa, valore di apertura o sensibilità ISO può essere compensata dalle regolazioni apportate agli altri fattori per mantenere la quantità di luce. I risultati, tuttavia, cambiano in base alle impostazioni. Ad esempio, il tempo di posa è utile per riprodurre movimenti, l'apertura può controllare la profondità di campo e la sensibilità ISO la sgranatura di una foto.

	Impostazioni	Risultati
<b>Valore di apertura</b>	<p>Apertura ampia = più luce</p> <p>Apertura stretta = meno luce</p>	 <p>Ampia = bassa profondità di campo Stretta = alta profondità di campo</p>

	Impostazioni	Risultati
<b>Tempo di posa</b>	<p>Velocità alta = meno luce</p> <p>Velocità bassa = più luce</p>	 <p>Alta = definita Bassa = sfocata</p>
<b>Sensibilità ISO</b>	<p>Sensibilità alta = più sensibile alla luce</p> <p>Sensibilità bassa = meno sensibile alla luce</p>	 <p>Alta = più sgranata Bassa = meno sgranata</p>

## Correlazione tra lunghezza focale, angolatura e prospettiva

La lunghezza focale, misurata in millimetri, è la distanza tra il centro dell'obiettivo e il punto focale. Influisce sull'angolatura e la prospettiva delle immagini catturate. Una lunghezza focale bassa si traduce in un'ampia angolatura, che consente di catturare scatti ampi. Una lunghezza focale alta si traduce in un'angolatura stretta, che consente di catturare scatti teleobiettivo.

### Lunghezza focale bassa

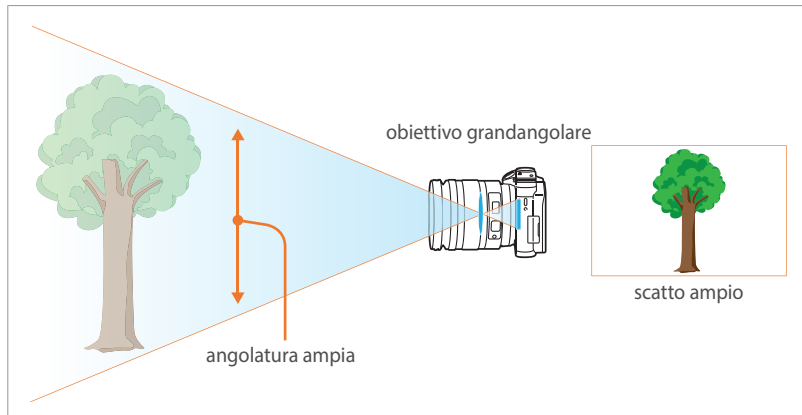

### Lunghezza focale alta

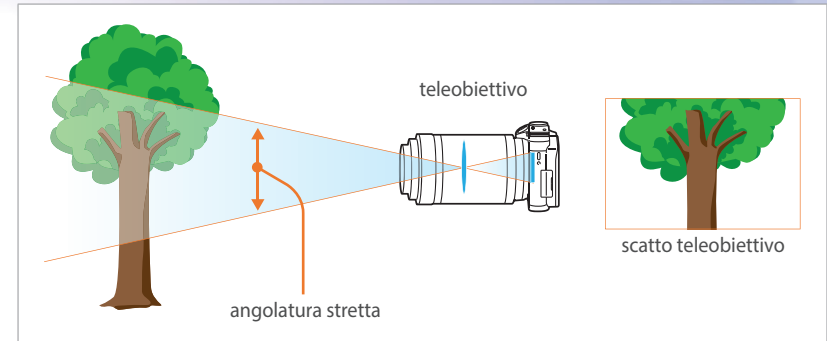

Guardate le foto di seguito e confrontate i cambiamenti.



angolatura 16 mm



angolatura 50 mm



angolatura 200 mm



Normalmente, un obiettivo con un'angolatura ampia è adatto per fotografare paesaggi e un obiettivo con un'angolatura stretta è consigliato per fotografare eventi sportivi o ritratti.

## Profondità di campo

La profondità di campo (DOF) è l'area a fuoco che circonda il soggetto.

In generale, la DOF può essere bassa o alta. Nelle foto con una DOF bassa, il soggetto è messo a fuoco in modo nitido, lo sfondo è sfocato ed il soggetto viene risaltato. Al contrario, nelle foto con una DOF alta, tutti gli elementi della foto sono messi a fuoco in modo nitido.

Potete creare una foto con una bassa DOF utilizzando un obiettivo telescopico o selezionando un valore di apertura basso. Potete creare una foto con un'alta DOF utilizzando un obiettivo grandangolare o selezionando un valore di apertura alto.



Bassa Profondità di campo

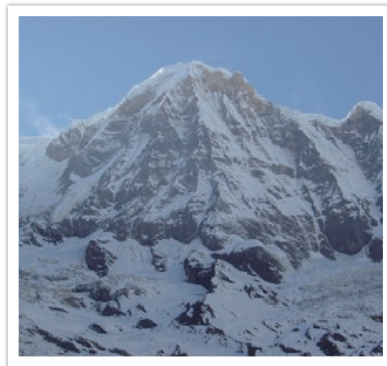

Alta Profondità di campo

## Cosa controlla gli effetti fuori fuoco?

### La DOF dipende dal valore di apertura

Un basso valore di apertura indica che l'apertura è ampia. Quanto più ampia è l'apertura, tanto più ridotta sarà la DOF. Al contrario, un alto valore di apertura indica che l'apertura è stretta. Quanto più stretta è l'apertura, tanto più alta sarà la DOF.



50 mm F5.7



50 mm F22

## La DOF dipende dalla lunghezza focale

Quanto più estesa è la lunghezza focale, tanto più ridotta sarà la DOF. Un obiettivo telescopico con lunghezza focale più estesa catturerà una miglior foto con DOF bassa rispetto ad un obiettivo con una lunghezza focale più breve.



Foto scattata con obiettivo grandangolare da 16 mm



Foto scattata con teleobiettivo da 100 mm

## La DOF dipende dalla distanza tra il soggetto e la fotocamera

Quanto minore è la distanza tra il soggetto e la fotocamera, tanto più ridotta sarà la DOF. Pertanto, scattare una foto vicino al soggetto generalmente determina una foto con DOF ridotta.

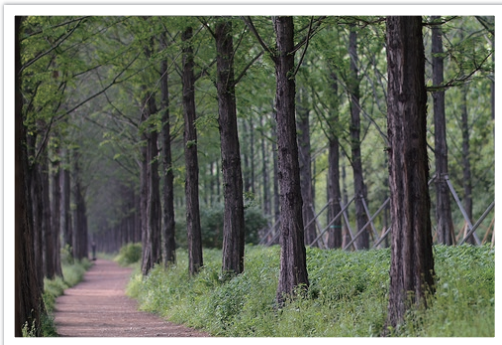

Foto scattata con teleobiettivo da 100 mm



Foto scattata vicino al soggetto

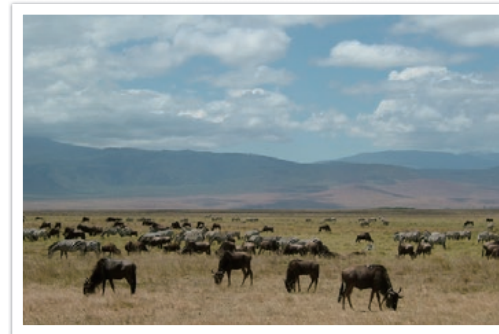

## Anteprima DOF

Potete premere il pulsante Personalizzato per avere un'idea dell'aspetto delle foto prima di scattare. La fotocamera regola l'apertura in base alle impostazioni predefinite e mostra i risultati sullo schermo. Impostate la funzione del pulsante Personalizzato su **Anteprima ottica**. (pag. 174)

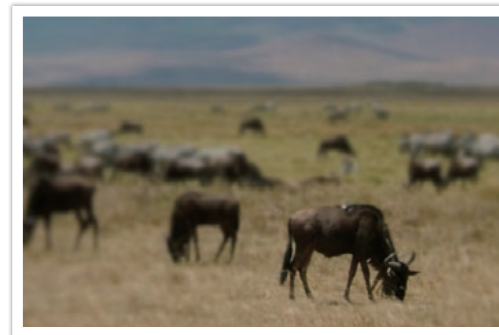
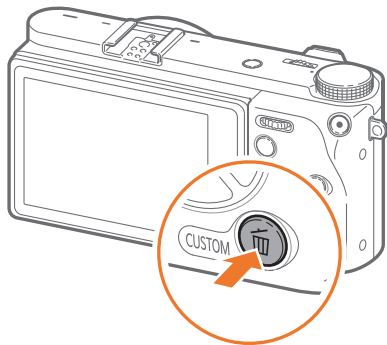

## Composizione

Il modo in cui gli oggetti sono organizzati in una foto si definisce composizione. Una buona composizione mette in risalto i soggetti della foto attirando l'attenzione su di loro e bilanciandoli con gli altri elementi della foto.

La regola dei terzi è un metodo che solitamente determina buone composizioni.

### Regola dei Terzi

Per usare la regola dei terzi, dividete l'immagine in uno schema 3x3 di rettangoli uguali.

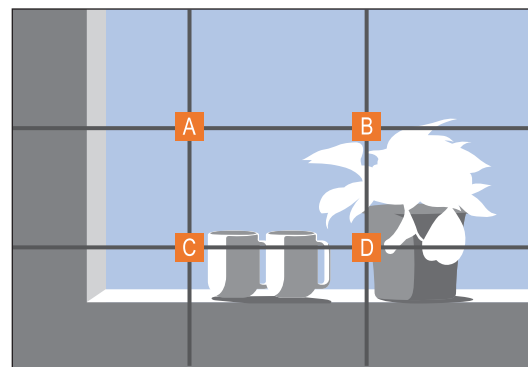

Per comporre foto che meglio mettono in risalto il soggetto, verificate che quest'ultimo si trovi in uno degli angoli del rettangolo centrale.

Utilizzando la regola dei terzi sarà possibile creare foto con composizioni stabili e interessanti. Di seguito trovate alcuni esempi.

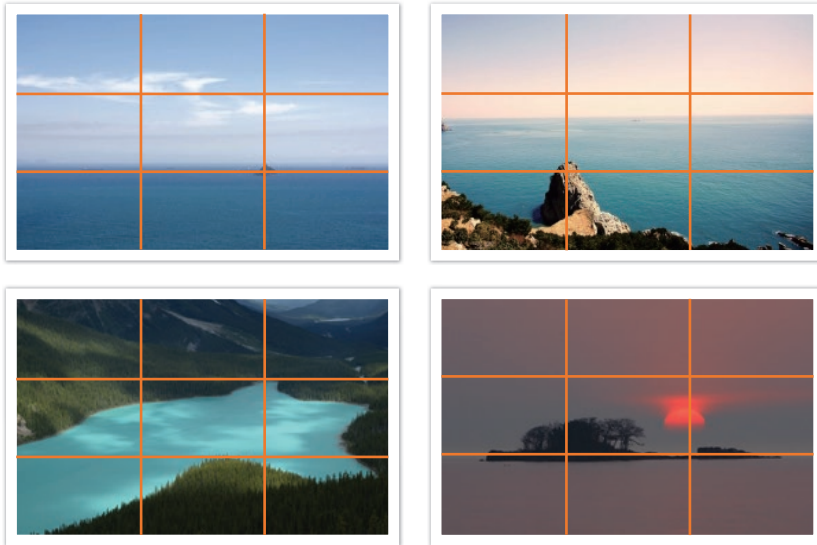

### Foto con due soggetti

Se il soggetto è in un angolo della foto, questo crea una composizione non bilanciata. Potete stabilizzare la foto catturando un secondo soggetto nell'angolo opposto per bilanciare il peso della foto.



Non stabile

Stabile

Quando scattate foto di paesaggi, centrare l'orizzonte consentirà di creare un effetto non bilanciato. Date maggiore peso alla foto spostando l'orizzonte in alto o in basso.



Non stabile

Stabile

## Flash

La luce è uno dei componenti più importanti nella fotografia. Tuttavia, non sempre disponete di una quantità di luce sufficiente in tutte le situazioni. L'utilizzo di un flash consente di compensare la mancanza di luce e di creare una varietà di effetti.

Il flash, conosciuto anche come luce stroboscopica o luce veloce, fornisce un'adeguata esposizione in condizioni di scarsa luminosità. È utile anche in situazioni molto luminose. Ad esempio, potete utilizzare il flash per ottenere luce quando un soggetto si trova all'ombra o utilizzarlo per catturare in modo chiaro sia il soggetto che lo sfondo in condizioni di controluce.



Soggetti in controluce senza flash



Soggetti in controluce con flash

### Numero guida del flash

Il numero del modello di un flash si riferisce alla potenza del flash e la quantità massima di luce creata è rappresentata da un valore noto come "numero guida". Un flash con un numero guida più alto emette una quantità maggiore di luce rispetto ad un flash con un numero guida più basso. Il numero guida si calcola moltiplicando la distanza dal flash al soggetto per il valore di apertura con sensibilità ISO impostata su 100.

**Numero guida = distanza dal flash al soggetto X valore di apertura**

**Valore di apertura = numero guida / distanza dal flash al soggetto**

**Distanza dal flash al soggetto = numero guida / valore di apertura**

Se conoscete il numero guida del flash, potete stimare una distanza flash-soggetto adeguata quando impostate il flash manualmente. Ad esempio, se un flash ha un numero guida di GN 20 ed è a 4 metri di distanza dal soggetto, il valore di apertura ottimale è F5.0.

## Fotografia Bounce

La fotografia bounce si riferisce al metodo di deviazione della luce verso il soffitto o le pareti in modo che la luce si diffonda in modo uniforme sul soggetto. Di solito, le foto scattate con il flash possono sembrare non naturali e proiettare ombre. I soggetti nelle foto scattate con fotografia bounce non proiettano ombre e sembrano regolari perché la luce si diffonde in modo uniforme.





Capitolo 1

# Fotocamera

---

Imparate il layout della fotocamera, le icone del display, l'obiettivo, gli accessori opzionali e le funzioni di base.

# Operazioni preliminari

## Apertura dell'imballaggio

Assicuratevi che nella confezione siano presenti i seguenti elementi.

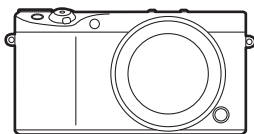

Fotocamera  
(compreso tappo corpo)

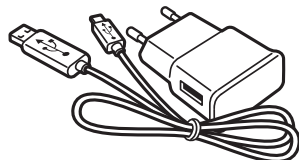

Adattatore AC/Cavo USB

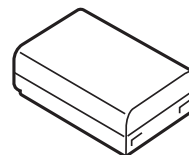

Batteria ricaricabile

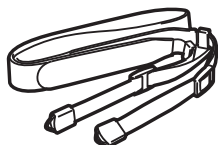

Tracolla



Flash esterno

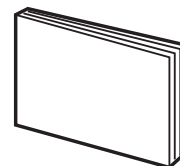

Guida rapida



- Le immagini potrebbero variare dagli elementi reali.
- Potete acquistare accessori opzionali presso un rivenditore Samsung. Samsung non è responsabile per problemi provocati dall'uso di accessori non autorizzati. Per informazioni relative agli accessori, fate riferimento a pagina 217.

## Layout fotocamera

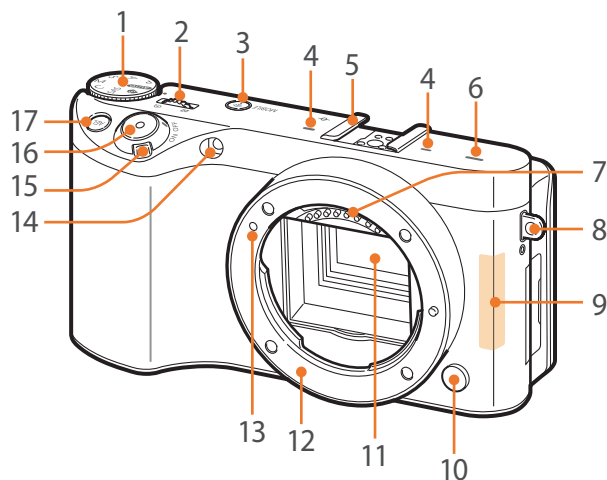



N.	Nome
1	<b>Ghiera di selezione</b> <ul style="list-style-type: none"> <li>• <b>AUTO</b>: modalità Auto (pag. 60)</li> <li>• <b>P</b>: Modalità Programma (pag. 62)</li> <li>• <b>A</b>: Modalità Priorità apertura (pag. 64)</li> <li>• <b>S</b>: Modalità Priorità otturatore (pag. 65)</li> <li>• <b>M</b>: Modalità Manuale (pag. 66)</li> <li>• <b>C</b>: modalità personalizzata (pag. 67)</li> <li>• <b>SAS</b>: modalità Scatto automatico Samsung (pag. 69)</li> <li>• <b>S</b>: modalità Smart (pag. 71)</li> </ul>

N.	Nome
2	<b>Ghiera di controllo 1</b> <ul style="list-style-type: none"> <li>• <b>Nella schermata Menu</b>: consente di passare all'elemento di menu desiderato.</li> <li>• <b>Nel pannello Smart</b>: consente di regolare un'opzione selezionata.</li> <li>• <b>Nella modalità Scatto</b>: consente di regolare il tempo di posa, il valore di apertura, le impostazioni Cambio programma, il valore di esposizione o la sensibilità ISO in alcune modalità di scatto, o di modificare la dimensione di una zona messa a fuoco auto. (pag. 177)</li> <li>• <b>Nella modalità Riproduzione</b>: consente di visualizzare le miniature o di ingrandire o diminuire una foto. Consente di aprire o chiudere un bundle di foto nella modalità Riproduzione. Consente di cercare indietro o in avanti in un video.</li> </ul>
3	<b>Pulsante MOBILE</b> Consente di selezionare una funzione Wi-Fi.
4	<b>Microfono</b>
5	<b>Hot-shoe</b>
6	<b>Altoparlante</b>
7	<b>Contatti obiettivo</b> * Evitate di toccarli e prevenite danni ai contatti obiettivo.

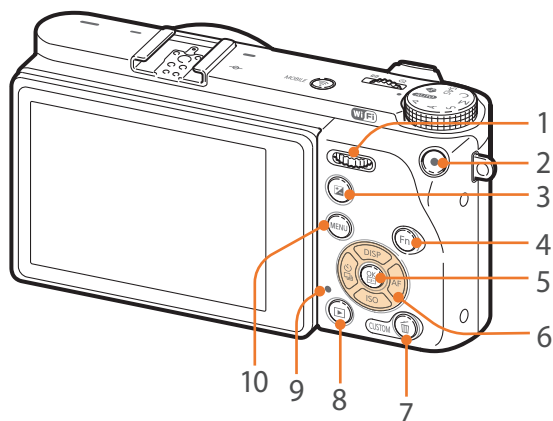
N.	Nome
8	<b>Occhiello per il cinturino della fotocamera</b>
9	<b>Antenna interna</b> * Evitate il contatto con l'antenna interna durante l'utilizzo di una rete wireless.
10	<b>Pulsante di rilascio obiettivo</b>
11	<b>Sensore immagini</b> * Evitate di toccarlo e impedite danni al sensore immagini.
12	<b>Montaggio obiettivo</b>
13	<b>Indice montaggio obiettivo</b>
14	<b>Luce AF/Spia timer</b>
15	<b>Interruttore Power</b>
16	<b>Pulsante Otturatore</b>
17	<b>Pulsante AEL (pag. 117)</b> <ul style="list-style-type: none"> <li>• <b>Nella modalità Scatto</b>: consente di bloccare il valore di esposizione o il fuoco regolati o di eseguire la funzione assegnata.</li> <li>• <b>Nella modalità Riproduzione</b>: consente di proteggere il file selezionato.</li> </ul>



N.	Nome
1	<p><b>Ghiera di controllo 2</b></p> <ul style="list-style-type: none"> <li>• <b>Nella schermata Menu:</b> consente di passare all'elemento di menu desiderato.</li> <li>• <b>Nel pannello Smart:</b> consente di passare ad un'opzione desiderata.</li> <li>• <b>Nella modalità Scatto:</b> consente di regolare il tempo di posa, il valore di apertura, le impostazioni Cambio programma, il valore di esposizione o la sensibilità ISO in alcune modalità di scatto, o di spostare la zona messa a fuoco auto. (pag. 177)</li> <li>• <b>Nella modalità Riproduzione:</b> consente di visualizzare il file precedente o successivo. Consente di cercare indietro o in avanti in un video.</li> </ul>

N.	Nome
2	<b>Pulsante registrazione video</b>
3	<p><b>Pulsante EV</b></p> <ul style="list-style-type: none"> <li>• Tenete premuto il pulsante, quindi ruotate la ghiera di controllo 1 per regolare il valore di esposizione. (pag. 115)</li> <li>• Consente di eseguire la funzione assegnata. (pag. 176)</li> </ul>
4	<p><b>Pulsante Fn</b></p> <ul style="list-style-type: none"> <li>• <b>Quando scattate una foto:</b> consente di accedere al pannello Smart per affinare le impostazioni.</li> <li>• <b>Quando registrate un video:</b> consente di passare da AF a MF e viceversa.</li> </ul>
5	<p><b>Pulsante </b></p> <ul style="list-style-type: none"> <li>• <b>Nella schermata Menu:</b> consente di salvare le opzioni selezionate.</li> <li>• <b>Nella modalità Scatto:</b> consente di selezionare manualmente una zona messa a fuoco auto in alcune modalità di scatto.</li> </ul>
6	<p><b>Pulsante direzionale</b></p> <ul style="list-style-type: none"> <li>• <b>Nella modalità Scatto</b> <ul style="list-style-type: none"> <li>- DISP: consente di modificare le informazioni sul display.</li> <li>- ISO: consente di selezionare un valore ISO.</li> <li>- : consente di selezionare un metodo di scatto o di impostare il timer.</li> <li>- AF: consente di selezionare un modo AF.</li> </ul> </li> <li>• <b>In altre situazioni</b> Consente di spostarsi rispettivamente in alto, in basso, a sinistra, a destra.</li> </ul>

N.	Nome
7	<p><b>Pulsante Elimina/Personalizzato</b></p> <ul style="list-style-type: none"> <li>• <b>Nella modalità Scatto:</b> consente di passare alla modalità di standby di Registrazione video o di eseguire la funzione assegnata. (pag. 174)</li> <li>• <b>Nella modalità Riproduzione:</b> consente di eliminare i file.</li> </ul>
8	<p><b>Pulsante di riproduzione</b></p> <p>Consente di entrare nella modalità Riproduzione per visualizzare foto o video.</p>
9	<p><b>Spia di stato</b></p> <p>Indica lo stato della fotocamera.</p> <ul style="list-style-type: none"> <li>• <b>Lampeggia:</b> durante il salvataggio di foto, la registrazione di video, l'invio di dati a un computer, durante la connessione a una rete Wi-Fi o l'invio di una foto.</li> <li>• <b>Fissa:</b> in assenza di trasferimento dati, al completamento del trasferimento di file a un computer o durante la ricarica della batteria.</li> </ul>
10	<p><b>Pulsante MENU</b></p> <p>Consente di accedere a opzioni o menu.</p>



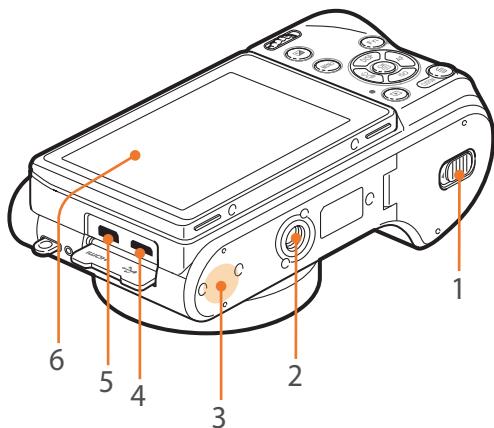

N.	Nome
1	<b>Coperchio vano batteria/Scheda di memoria</b>
2	<b>Attacco del cavalletto</b>
3	<b>Tag NFC</b>
4	<b>Porta USB e dispositivo di rilascio otturatore</b> Consente di collegare la fotocamera a un computer o a un dispositivo di rilascio otturatore. Utilizzate un cavo di rilascio otturatore e un cavalletto per ridurre al minimo il movimento della fotocamera.
5	<b>Porta HDMI</b>
6	<b>Touch screen</b> <ul style="list-style-type: none"> <li>• Per scattare foto con angolature dall'alto o dal basso, inclinate il display verso l'alto o verso il basso. (pag. 14, 33)</li> <li>• Toccate lo schermo per selezionare un menu o un'opzione. (pag. 40)</li> </ul>

## Utilizzo del display

Potete eseguire un autoritratto mentre guardate la vostra immagine sul display capovolgendo il display in alto.

### Utilizzo della modalità Autoscatto

Quando abilitate l'opzione Autoscatto automatico (pag. 178), capovolgendo il display verso l'alto viene attivata la modalità Autoscatto automatico.

Nella modalità Autoscatto, le funzioni timer (2 secondi), scatto tocco singolo, rilevamento volto e bellezza volto vengono attivate automaticamente.

1 Nella modalità Scatto, premete [MENU] →  → **Autoscatto automatico** → **Attivato**.

2 Capovolgete il display verso l'alto.

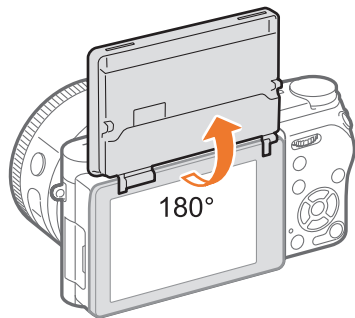

3 Toccate .



4 Trascinate il cursore o toccate le icone +/- per regolare **Ritocco volto**.

5 Premete  oppure toccate **Imposta**.

6 Toccate l'area della cornice sul display oppure premete **[Otturatore]**.

- Dopo 2 secondi, la fotocamera rilascia automaticamente l'otturatore.



- Se capovolgete il display per scattare un autoritratto, l'immagine catturata verrà capovolta orizzontalmente. Premete [MENU] →  → **Salva come Capovolta** → **Attivato** per attivare o disattivare la funzione.
- Per disattivare la modalità Autoscatto, toccate . La fotocamera è in grado di passare dalla modalità Autoscatto alla modalità precedente (abbassando il display).
- La fotocamera imposterà automaticamente la sensibilità ISO.
- Non potete regolare il tempo di posa e il valore di apertura desiderati.



- Mantenete il display chiuso quando non utilizzate la fotocamera.
- Inclinate il display senza superare l'angolo consentito. In caso contrario, potreste danneggiare la fotocamera.
- Prestate attenzione a non danneggiare il display quando lo inclinate.
- Se la fotocamera non viene tenuta in mano e il display è capovolto verso l'alto, utilizzate un cavalletto. Altrimenti, la fotocamera potrebbe subire dei danni.
- Non capovolgete il display verso l'alto quando sulla fotocamera è montato un flash esterno. Altrimenti, la fotocamera potrebbe subire dei danni.

# Inserimento della batteria e della scheda di memoria

Imparate come inserire la batteria e una scheda di memoria opzionale nella fotocamera.

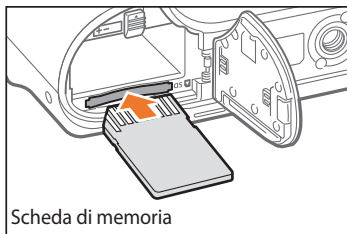
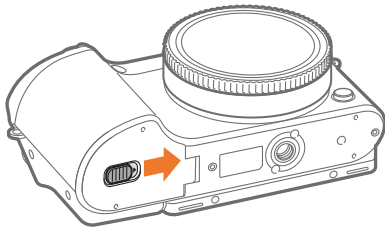

Inserite la scheda di memoria con i contatti dorati rivolti verso l'alto.

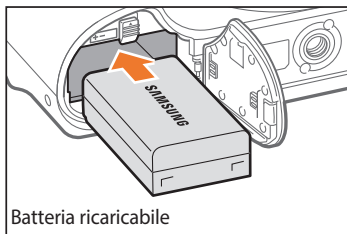

Inserite la batteria con il logo Samsung rivolto verso l'alto.

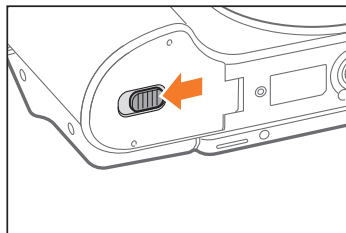
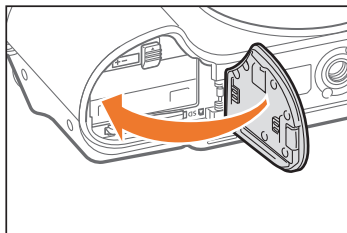

## Rimozione della batteria e della scheda di memoria

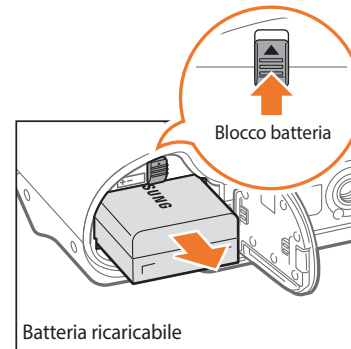

Fate scorrere il blocco verso l'alto per rilasciare la batteria.

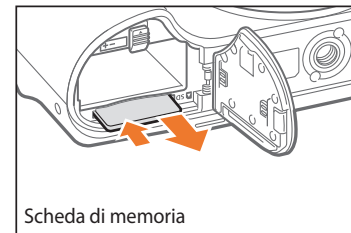

Spingete delicatamente la scheda fino a liberarla dalla fotocamera, quindi estraetela dallo slot.

## Utilizzo dell'adattatore per schede di memoria

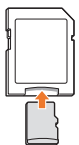

Per utilizzare schede di memoria micro con questo prodotto, un PC o un lettore di schede di memoria, inserite la scheda in un adattatore.



Mentre la spia di stato della fotocamera lampeggia, non rimuovete la scheda di memoria o la batteria. Ciò potrebbe danneggiare i dati memorizzati sulla scheda di memoria o nella fotocamera.



# Ricarica della batteria e accensione della fotocamera

## Ricarica della batteria

Prima di usare la fotocamera per la prima volta, dovete caricare la batteria. Inserite l'estremità piccola del cavo USB nella fotocamera, quindi inserite l'altra estremità del cavo USB nell'adattatore AC.

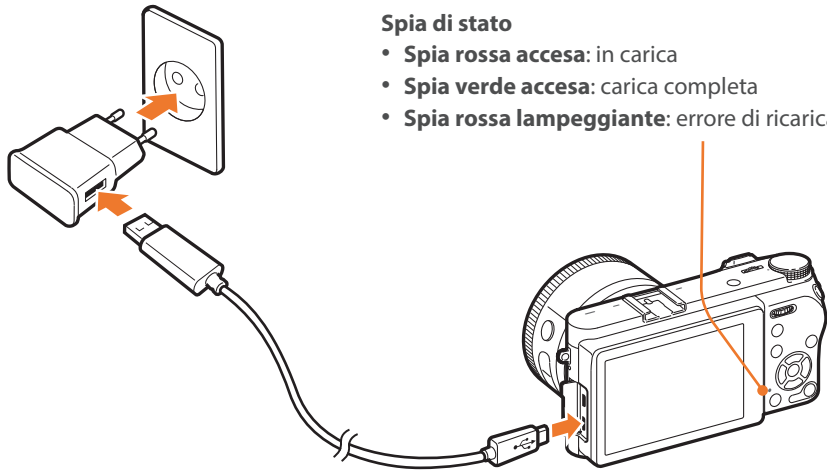

### Spia di stato

- **Spia rossa accesa:** in carica
- **Spia verde accesa:** carica completa
- **Spia rossa lampeggiante:** errore di ricarica



- Caricate la batteria a fotocamera è spenta.
- Utilizzate solo l'adattatore AC e il cavo USB forniti con la fotocamera. Se utilizzate un altro adattatore AC, la batteria della fotocamera potrebbe non caricarsi o non funzionare correttamente.

## Accensione della fotocamera

Impostate l'interruttore Power su **ON**.

- Per spegnere la fotocamera, impostate l'interruttore Power su **OFF**.
- La schermata di configurazione iniziale compare quando accendete la fotocamera per la prima volta. (pag. 37)

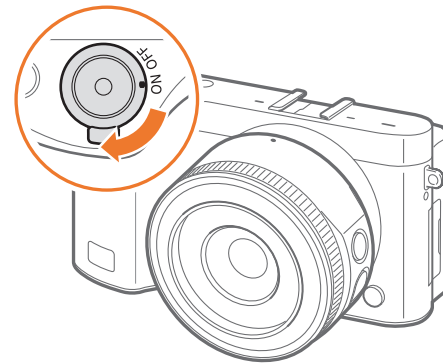

# Configurazione iniziale

Quando accendete la fotocamera per la prima volta, compare la schermata di configurazione iniziale. La lingua è quella predefinita per il Paese in cui viene venduta la fotocamera. Potete cambiare la lingua in base alle vostre esigenze. Inoltre, potete selezionare un elemento toccandolo sullo schermo.

1 Premete [ISO] per selezionare **Fasce orarie**, quindi premete [OK].

2 Premete [DISP/ISO] per selezionare un fuso orario, quindi premete [OK].

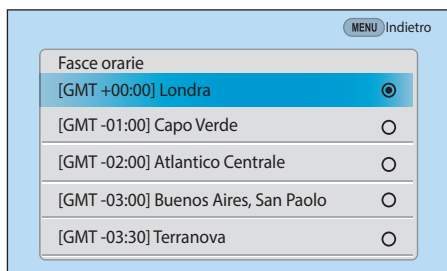

3 Premete [ISO] per selezionare **Impostazioni Data**, quindi premete [OK].

4 Premete [📅/AF] per selezionare un elemento (Anno/Mese/Giorno).

5 Premete [DISP/ISO] per impostare l'opzione, quindi premete [OK].

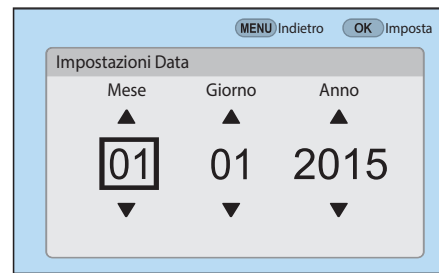

- La schermata potrebbe variare in base alla lingua selezionata.

6 Premete [ISO] per selezionare **Impostazione Ora**, quindi premete [OK].

7 Premete [📅/AF] per selezionare un elemento (Ora/Minuto/Ora legale).

8 Premete [DISP/ISO] per impostare l'opzione, quindi premete [OK].



9 Premete [ISO] per selezionare **Tipo data**, quindi premete [OK].

10 Premete [DISP/ISO] per selezionare un tipo di data, quindi premete [OK].

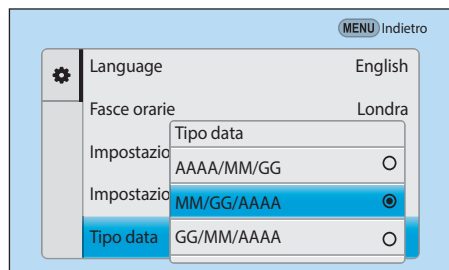

11 Premete [ISO] per selezionare **Tipo ora**, quindi premete [OK].

12 Premete [DISP/ISO] per selezionare un tipo di ora, quindi premete [OK].

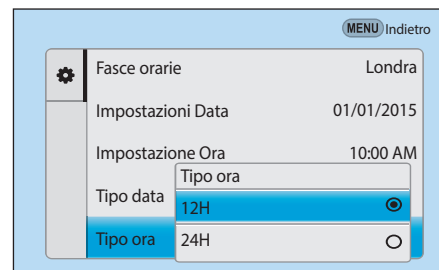

13 Premete [MENU] per concludere la configurazione iniziale.

# Selezione delle funzioni (opzioni)

## Utilizzo dei pulsanti e delle ghiera

Utilizzate uno dei seguenti metodi per selezionare un'opzione:

- Ruotate la ghiera di controllo 1, quindi premete [OK].
- Ruotate la ghiera di controllo 2, quindi premete [OK].
- Premete [DISP/ISO/AF], quindi premete [OK].

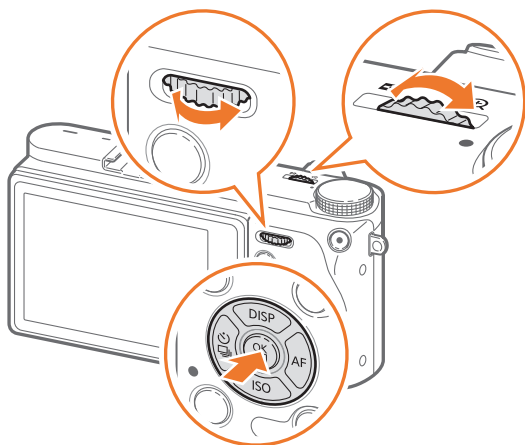

## Utilizzo dei pulsanti e delle ghiera personalizzate

Impostate i vari pulsanti e ghiera per lanciare le vostre azioni preferite. È possibile assegnare le funzioni ai tasti e alle ghiera seguenti: tasto Personalizzato, tasto AEL, tasto EV, ghiera di controllo 1 e 2.

- 1 Nella modalità Scatto, premete [MENU] → → **Mappatura tasti**.
- 2 Selezionate un pulsante dall'elenco.
- 3 Selezionate una funzione.
  - Potete cambiare le funzioni assegnate a ciascun pulsante e assegnarle ad una funzione desiderata.
- 4 Premete [MENU] per passare alla schermata precedente.
- 5 Impostate le opzioni di scatto utilizzando i pulsanti personalizzati, quindi scattate una foto.



## Selezione tramite tocco



Non utilizzate oggetti appuntiti, come penne o matite, per toccare lo schermo. Potreste danneggiare lo schermo.

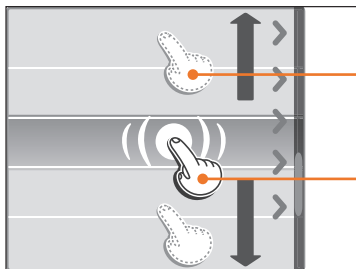

**Trascinare:** tenete premuta un'area sullo schermo, quindi trascinate il dito.

**Toccare:** toccate un'icona per selezionare un menu o un'opzione.

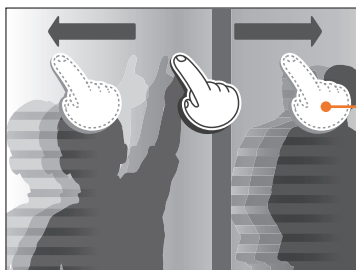

**Scorrere:** scorrete delicatamente il dito sul touch screen.





- Quando toccate o trascinate sullo schermo, potrebbe verificarsi uno scolorimento. Non si tratta di malfunzionamento ma di una caratteristica del touch screen. Toccate o trascinate leggermente per ridurre al minimo lo scolorimento.
- Il touch screen potrebbe non funzionare correttamente se utilizzate la fotocamera in ambienti estremamente umidi.
- Il touch screen potrebbe non funzionare correttamente se applicate una pellicola di protezione o altri accessori allo schermo.
- In base all'angolo di visione, lo schermo potrebbe apparire scuro. Regolate la luminosità o l'angolo di visione per migliorare la risoluzione.

## Uso MENU

Premete [MENU] o toccate **MENU** sullo schermo, quindi modificate le opzioni o le impostazioni di scatto.

### Esempio. Selezione della dimensione foto nella modalità P

- 1 Ruotate la ghiera di selezione su P.
- 2 Premete [MENU] oppure toccate **MENU**.

3 Ruotate la ghiera di controllo 1 o premete [DISP/ISO] per passare a , quindi premete .

- Inoltre, potete toccare  sullo schermo.

4 Ruotate la ghiera di controllo 2 o premete [DISP/ISO] per passare a **Dimensione foto**, quindi premete .

- Inoltre, potete trascinare l'elenco delle opzioni, quindi toccare un'opzione.

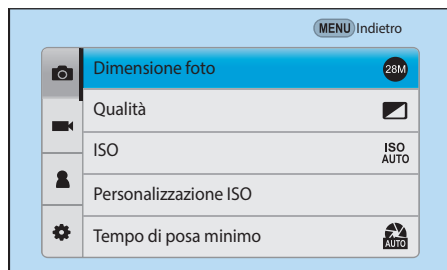

5 Ruotate la ghiera di controllo 2 o premete [DISP/ISO] per spostarvi su un'opzione, quindi premete .

- Inoltre, potete trascinare l'elenco delle opzioni, quindi toccare un'opzione.
- Premete [MENU] oppure toccate **Indietro** per tornare indietro al menu precedente.



6 Premete [MENU] oppure toccate **Indietro** per passare alla modalità Scatto.



Potete premere [MENU] oppure toccare **MENU** sullo schermo per modificare le opzioni di scatto anche nella modalità di standby di Registrazione video.

## Utilizzo del pannello Smart

Premete [Fn] oppure toccate **[Fn]** sullo schermo per accedere ad alcune funzioni, come Esposizione, ISO e Bilanciamento del Bianco.

### Esempio. Regolazione del valore di esposizione nella modalità P

1 Ruotate la ghiera di selezione su P.

2 Premete [Fn] oppure toccate **[Fn]**.

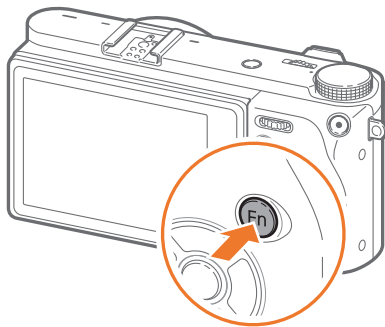

3 Ruotate la ghiera di controllo 2 o premete [DISP/ISO/☺/AF] per passare a **EV**, quindi premete **[OK]**.

- Potete direttamente selezionare un'opzione ruotando la ghiera di controllo 1 senza dover premere **[OK]**.

- Inoltre, potete selezionare un'opzione toccandola.

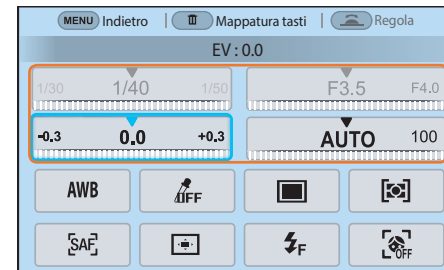

Potete regolare alcune opzioni trascinandole.

4 Ruotate la ghiera di controllo 1 o la ghiera di controllo 2, oppure premete **[☺/AF]** per regolare il valore di esposizione, quindi premete **[OK]**.

- Inoltre, potete trascinare la ghiera sul touch screen, quindi toccate **Imposta** per regolare l'opzione.

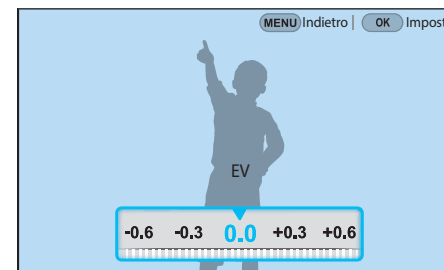

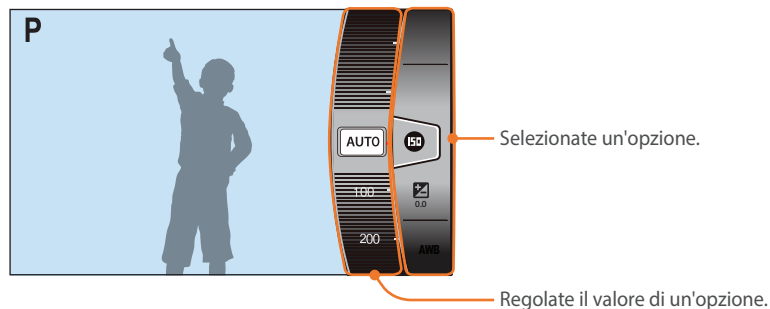

## Utilizzo di iFn

Premete [**i-Function**] su un obiettivo i-Function per selezionare e regolare manualmente il tempo di posa, il valore di apertura, il valore di esposizione, la sensibilità ISO e il Bilanciamento del Bianco per l'obiettivo.



### Utilizzo della funzione iFn standard

Quando utilizzate il tasto [**i-Function**] su un obiettivo i-Function, potete selezionare e regolare manualmente il tempo di posa, il valore di apertura, il valore di esposizione, la sensibilità ISO e il Bilanciamento del Bianco per l'obiettivo. Inoltre, potete utilizzare la funzione Intelli Zoom.

- 1 Ruotate la ghiera di selezione su P, A, S, o M.
- 2 Premete [MENU] →  → **Impostazione iFn** → **Standard iFn**.
- 3 Premete [MENU] per tornare alla modalità Scatto.
- 4 Premete [**i-Function**] sull'obiettivo per selezionare un'impostazione.
  - Per selezionare gli elementi da far comparire, premete [MENU] →  → **Impostazione iFn** → toccate **Standard iFn** → selezionate un elemento.

- Inoltre, potete premere [**i-Function**], quindi premere [DISP/ISO] o trascinare la schermata per selezionare un'impostazione.

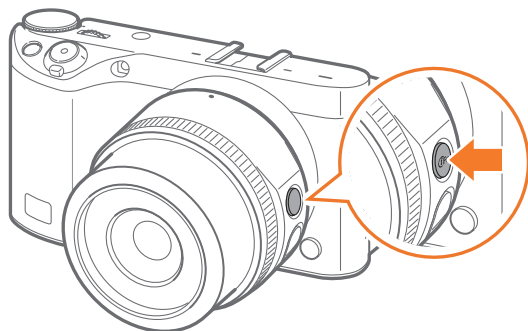

Opzione	Descrizione
<b>Apertura</b>	Consente di regolare il valore di apertura.
<b>Tempo di posa</b>	Consente di regolare il tempo di posa.
<b>EV</b>	Consente di regolare il valore di esposizione.
<b>ISO</b>	Consente di regolare la sensibilità ISO.
<b>Bilanciamento del Bianco</b>	Consente di selezionare un'opzione di Bilanciamento del Bianco.
<b>Intelli Zoom</b>	Consente di aumentare lo zoom su un soggetto senza perdere la qualità della foto rispetto allo zoom Digitale. Tuttavia, la risoluzione o la dimensione della foto potrebbero variare rispetto a quando aumentate lo zoom ruotando l'anello di zoom.

## 5 Regolate l'anello di messa a fuoco per selezionare un'opzione.

- Inoltre, potete ruotare la ghiera di controllo 2 o trascinare la schermata per selezionare un'opzione.

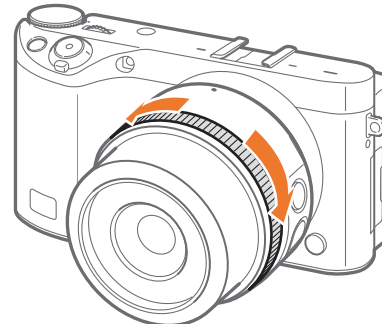

## 6 Premete a metà [**Otturatore**] per mettere a fuoco, quindi premete [**Otturatore**] per scattare la foto.

## Opzioni disponibili

Modalità Scatto	P	A	S	M	3D
Apertura	-	O	-	O	-
Tempo di posa	-	-	O	O	-
EV	O	O	O	-	O
ISO	O	O	O	O	-
Bilanciamento del Bianco	O	O	O	O	O
Intelli Zoom	O	O	O	O	-



- Questa funzione non è disponibile quando montate un obiettivo 3D e impostate **Modalità 3D Auto** nella modalità 3D.
- Intelli Zoom non è disponibile quando scattate foto nel formato file RAW.
- Intelli Zoom viene disattivato quando scattate foto in maniera continua.
- Intelli-Zoom è disattivato quando registrate video premendo il pulsante registrazione video.

## Utilizzo della funzione iFn Plus

Su un obiettivo i-Function, premete [**i-Function**], quindi premete [**AEL**] o [**☑**] sulla fotocamera. Con i-Function potete avviare le funzioni assegnate o aprire il menu Impostazioni.

Esempio. Assegnazione della funzione di qualità della foto al pulsante AEL

- 1 Ruotate la ghiera di selezione su P, A, S, o M.
- 2 Premete [MENU] →  → **Impostazione iFn**.
- 3 Toccate **iFn Plus**, quindi selezionate **AEL** → **Qualità**.
- 4 Premete [MENU] per tornare alla modalità Scatto.
- 5 Premete [**i-Function**] su un obiettivo i-Function, quindi premete [**AEL**] sulla fotocamera.
- 6 Selezionate un'opzione per la qualità delle foto.
- 7 Premete a metà [**Otturatore**] per mettere a fuoco, quindi premete [**Otturatore**] per scattare la foto.

# Icone del display

## Nella modalità Scatto

### Scatto di una foto

#### 1. Informazioni di scatto

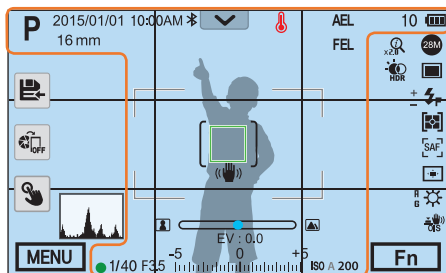

Icona	Descrizione
<b>P</b>	Modalità Scatto
2015/01/01	Data corrente
10:00AM	Ora corrente
	Bluetooth attivo
16 mm	Lunghezza focale*
	Barra pannello notifiche (Tocco)
	Spia avviso di surriscaldamento
	Scheda di memoria non inserita**
<b>AEL</b>	Blocco esposizione auto (pag. 117)
<b>AFL</b>	Blocco messa a fuoco auto (pag. 117)
<b>FEL</b>	Blocco intensità del flash (pag. 110)
10	Numero di foto disponibili
	Cornice di messa a fuoco auto
[ ]	Area di misurazione Spot
	<ul style="list-style-type: none"> <li>: carica completa</li> <li>: carica parziale</li> <li> (Rosso): vuota (ricaricate la batteria)</li> <li>: in carica</li> </ul>

Icona	Descrizione
	Oscillazioni della fotocamera
	Scala messa a fuoco manuale
	Indicatore di livello (pag. 49)
	Istogramma (pag. 116)
	Fuoco
1/40	Tempo di posa
F3,5	Valore di apertura
EV : 0.0	Valore di regolazione dell'esposizione
	Display del livello di esposizione
<b>ISO A 200</b>	Sensibilità ISO (pag. 80)

\* Questa icona compare quando montate l'obiettivo Power Zoom.

\*\* Le foto scattate senza aver inserito una scheda di memoria non possono essere trasferite a una scheda di memoria o a un computer.

## 2. Opzioni di scatto

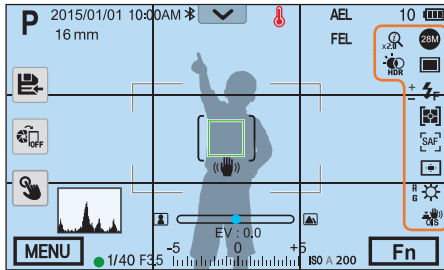

Icona	Descrizione
	Dimensione foto
	File RAW
	Modalità in sequenza
	Flash (pag. 106)
	Regolazione intensità del flash
	Misurazione (pag. 111)
	Modo AF (pag. 87)
	Zona messa a fuoco auto

Icona	Descrizione
	Rilevamento volto
	Bilanciamento del Bianco (pag. 83)
	Regolazione micro del Bilanciamento del Bianco
	Stabilizzazione ottica delle immagini (OIS) (pag. 99)
	Intelli Zoom attivo
	Rapporto Intelli Zoom
	Range dinamico (pag. 114)

## 3. Opzioni di scatto (Tocco)

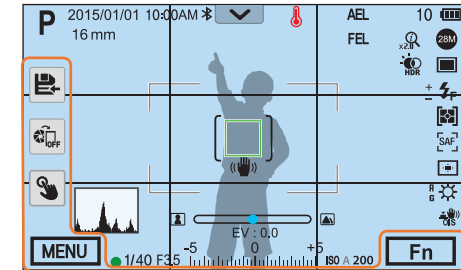

Icona	Descrizione
	Consente di cambiare modalità Smart*
	Consente di salvare una modalità personalizzata
	Quick Transfer (pag. 149)
	Opzioni Af a tocco
	Opzioni di scatto
	Pannello Smart

\* Questa icona compare solo quando selezionate la modalità Smart.



Le icone visualizzate cambiano in base alla modalità selezionata o alle opzioni impostate.



## Registrazione video

### 1. Informazioni di registrazione

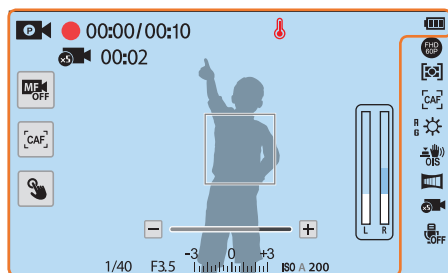

Icona	Descrizione
	Modalità Scatto
	Consente di passare da AF a MF e viceversa. (Tocco)
	Consente di passare da AF singolo ad AF continuo e viceversa. (Tocco)
	Opzione AF a tocco (Tocco)
00:00/ 00:10	Tempo di registrazione corrente/ Tempo di registrazione disponibile
	Filmato Veloce/Lento (pag. 122)
00:02	Durata di riproduzione dopo aver applicato la funzionalità Filmato Veloce/Lento
	Spia avviso di surriscaldamento

Icona	Descrizione
	<ul style="list-style-type: none"> <li>: carica completa</li> <li>: carica parziale</li> <li> (Rosso): vuota (ricaricate la batteria)</li> <li>: in carica</li> </ul>
	Indicatore di zoom*
	Valore di esposizione
ISO A 200	Sensibilità ISO (pag. 80)
	Livello del suono nel video

\* Questa icona compare quando montate l'obiettivo Power Zoom.

## 2. Opzioni di scatto

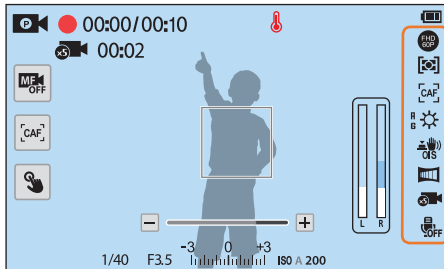

Icona	Descrizione
	Dimensione video
	Misurazione (pag. 111)
	Modo AF (pag. 87)
	Bilanciamento del Bianco (pag. 83)
	Regolazione micro del Bilanciamento del Bianco
	Stabilizzazione ottica delle immagini (OIS) (pag. 99)

Icona	Descrizione
	Dissolvenza (pag. 123)
	Filmato Veloce/Lento (pag. 122)
	Registrazione vocale disattivata (pag. 124)
	Pulsante Zoom*

\* Questa icona compare quando montate l'obiettivo Power Zoom.



Le icone visualizzate cambiano in base alla modalità selezionata o alle opzioni impostate.

## Informazioni sull'indicatore di livello

L'indicatore di livello vi aiuta ad allineare la fotocamera con le linee orizzontali e verticali sul display. Se l'indicatore di livello non è livellato, calibrate l'indicatore di livello utilizzando la funzione Calibrazione orizzontale. (pag. 180)

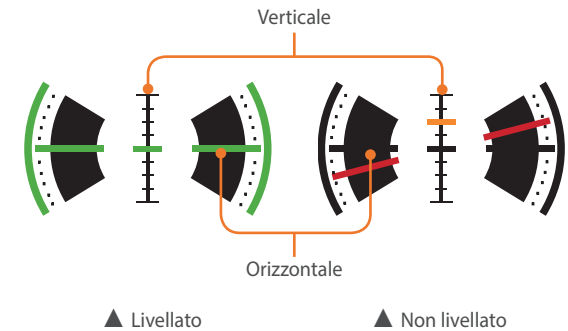

## Nella modalità Riproduzione

### Visualizzazione delle foto



Informazioni

Icona	Descrizione
	Consente di visualizzare le miniature delle immagini. (Tocco)
1/10	File corrente/Numero totale di file
	Barra pannello notifiche (Tocco)
	Consente di inviare foto tramite e-mail. (Tocco)
	Consente di condividere i file con altri dispositivi. (Tocco)
MENU	Menu Riproduzione/Modifica/Impostazioni (Tocco)
	File RAW
3D	File 3D
	File protetto

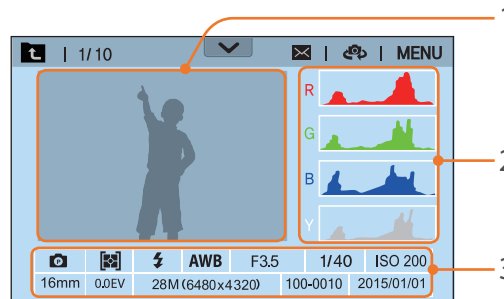

N.	Descrizione
1	Foto scattata
2	Istogramma RGB (pag. 116)
3	Modalità Scatto, Misurazione, Flash, Bilanciamento del Bianco, Valore di apertura, Tempo di posa, ISO, Lunghezza focale, Valore di esposizione, Dimensione foto, Numero cartella-Numero file, Data



Informazioni di base Exif

### Riproduzione dei video

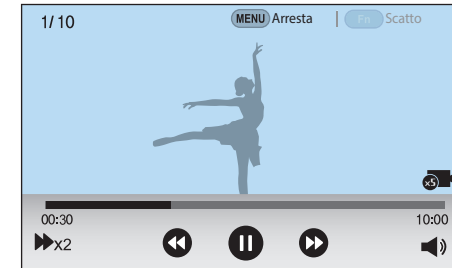

Icona	Descrizione
	Velocità riproduzione
00:30	Durata riproduzione corrente
10:00	Lunghezza del video
	Filmato Veloce/Lento
	Consente di visualizzare il file precedente/cercare indietro in un file. (A ogni tocco dell'icona per cercare indietro in un file, la velocità di ricerca viene modificata con il seguente ordine: 2X, 4X, 8X.)
	Consente di mettere in pausa o di riprendere la riproduzione.
	Consente di visualizzare il file successivo/cercare in avanti in un file. (A ogni tocco dell'icona per cercare in avanti in un file, la velocità di ricerca viene modificata con il seguente ordine: 2X, 4X, 8X.)
	Consente di regolare il volume o disattivare il suono.

## Modifica delle informazioni visualizzate

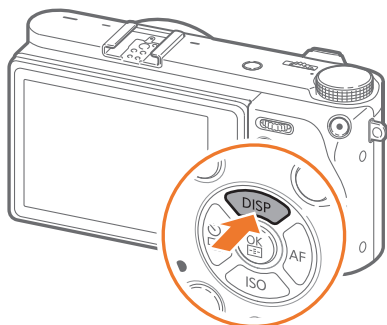

Premete ripetutamente [DISP] per cambiare il tipo di display.

Modalità	Tipo schermo
<b>Scatto</b>	<ul style="list-style-type: none"> <li>• Informazioni base di scatto + pulsanti delle opzioni di scatto + informazioni relative alle opzioni correnti di scatto</li> <li>• Informazioni base di scatto (Modalità Scatto, Tempo di posa, Valore di apertura, Valore di esposizione, Sensibilità ISO, ecc.)</li> <li>• Informazioni base di scatto + pulsanti delle opzioni di scatto (MENU, Fn, Quick Transfer, AF a tocco, Salva modalità personalizzata) + informazioni relative alle opzioni correnti di scatto (Dimensione foto, Modalità in sequenza, Flash, Misurazione, Modo AF, ecc.) + Istogramma</li> <li>• Informazioni base di scatto + pulsanti delle opzioni di scatto + informazioni relative alle opzioni correnti di scatto + regolatore di livello</li> <li>• Nessuna informazione (se connessa ad un TV o monitor che supporta HDMI)</li> </ul>
<b>Riproduzione</b>	<ul style="list-style-type: none"> <li>• Informazioni di base</li> <li>• Consente di visualizzare tutte le informazioni sul file corrente.</li> <li>• Consente di visualizzare tutte le informazioni sul file corrente, compreso l'istogramma RGB.</li> </ul>

## Visualizzazione del pannello delle notifiche

Toccate  nella parte superiore del display per visualizzare il pannello delle notifiche. Potete regolare la luminosità display o visualizzare le informazioni relative a data e ora correnti, durata della batteria e memoria dati. Inoltre, potete visualizzare lo stato di una connessione Bluetooth o Wi-Fi e attivarla o disattivarla. Se, quando la fotocamera viene connessa ad una rete Wi-Fi è disponibile un nuovo firmware, il pannello delle notifiche lampeggia e compare una notifica nell'angolo in alto a destra del pannello delle notifiche. Toccate la parte inferiore del pannello delle notifiche oppure premete [MENU] o [Fn] per chiuderlo.

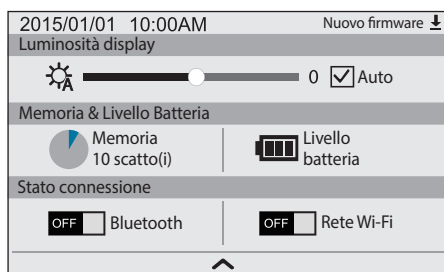

Potete acquistare obiettivi opzionali prodotti esclusivamente per la fotocamera serie NX.

Imparate le funzioni di ogni obiettivo e selezionatene uno che soddisfi al meglio i vostri bisogni e preferenze.

## Layout obiettivo

Obiettivo SAMSUNG 16-50mm F3.5-5.6 Power Zoom ED OIS (esempio)

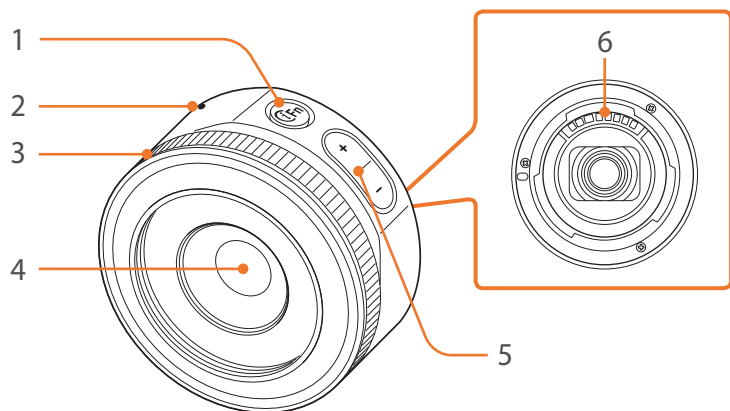

N.	Descrizione
1	Pulsante i-Function (pag. 43)
2	Indice montaggio obiettivo
3	Anello di messa a fuoco (pag. 96) <ul style="list-style-type: none"> <li>• Ruotate l'anello di messa a fuoco per regolare l'impostazione dello zoom quando utilizzate la funzione di messa a fuoco automatica.</li> </ul>
4	Obiettivo
5	Pulsante Zoom <ul style="list-style-type: none"> <li>• Premete il pulsante zoom per regolare il rapporto zoom.</li> </ul>
6	Contatti obiettivo*

\* Evitate di toccarli e prevenite danni ai contatti obiettivo.



Quando non utilizzate l'obiettivo, inserite il copriobiettivo e il copri-contatti obiettivo per proteggerlo da polvere e graffi.

Obiettivo SAMSUNG 20-50mm F3.5-5.6 ED II (esempio)

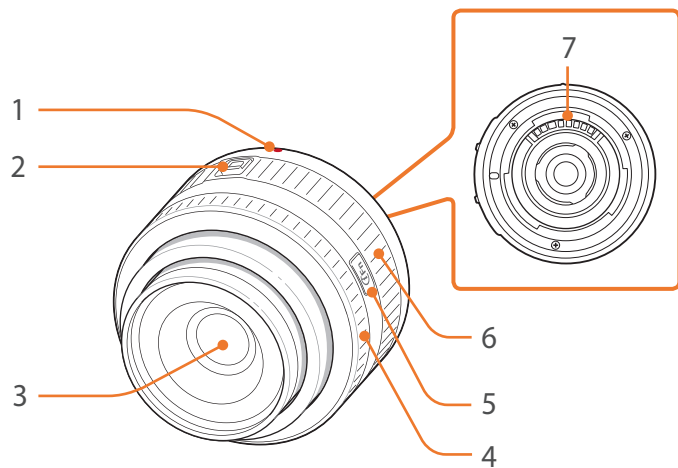

N.	Descrizione
1	Indice montaggio obiettivo
2	Interruttore blocco zoom
3	Obiettivo
4	Anello di messa a fuoco (pag. 96)
5	Pulsante i-Function (pag. 43)
6	Anello di zoom
7	Contatti obiettivo*

\* Evitate di toccarli e prevenite danni ai contatti obiettivo.

Blocco e sblocco dell'obiettivo

Per bloccare l'obiettivo, fate scorrere e tenete l'interruttore blocco zoom lontano dal corpo della fotocamera, quindi ruotate l'anello di zoom come mostrato nell'immagine.

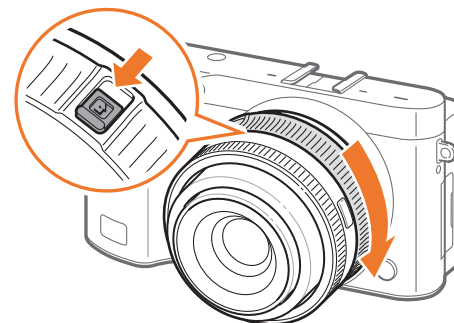

Per sbloccare l'obiettivo, ruotate l'anello di zoom come mostrato nell'immagine finché non sentite un clic.

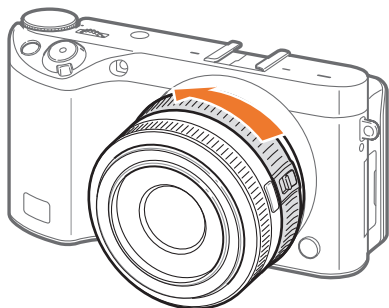

Non potete scattare foto quando l'obiettivo è bloccato.

### Obiettivo NX 50-150mm F2.8 S ED OIS (esempio)

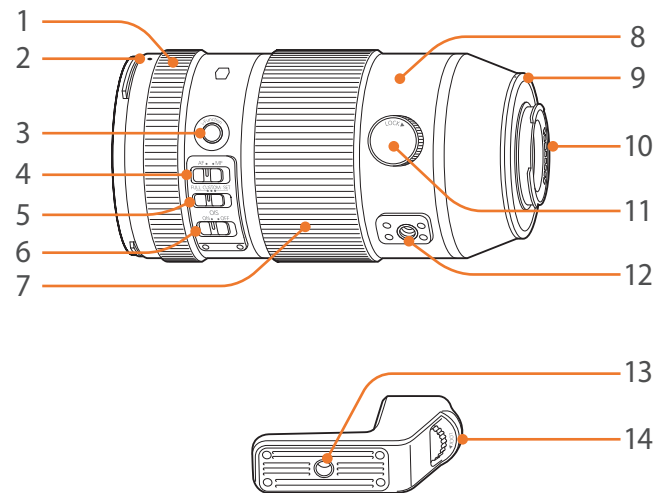

N.	Descrizione
1	Anello di messa a fuoco (pag. 96)
2	Indice di inserimento paraluce obiettivo
3	Pulsante i-Function (pag. 43)
4	Interruttore AF/MF
5	Interruttore del Limitatore range di messa a fuoco personalizzato
6	Interruttore OIS



N.	Descrizione
7	Anello di zoom
8	Anello per cavalletto
9	Indice montaggio obiettivo
10	Contatti obiettivo*
11	Ghiera di bloccaggio dell'anello per cavalletto
12	Attacco del collare per cavalletto
13	Attacco per cavalletto
14	Ghiera di bloccaggio del collare con attacco del cavalletto

\* Evitate di toccarli e prevenite danni ai contatti obiettivo.

### Utilizzo della funzione Limitatore range di messa a fuoco personalizzato

Potete regolare la messa a fuoco rapidamente e con precisione impostando la gamma relativa alla distanza focale.

1 Impostate l'interruttore del Limitatore range di messa a fuoco personalizzato su **SET**.

2 Impostate una gamma di messa a fuoco.

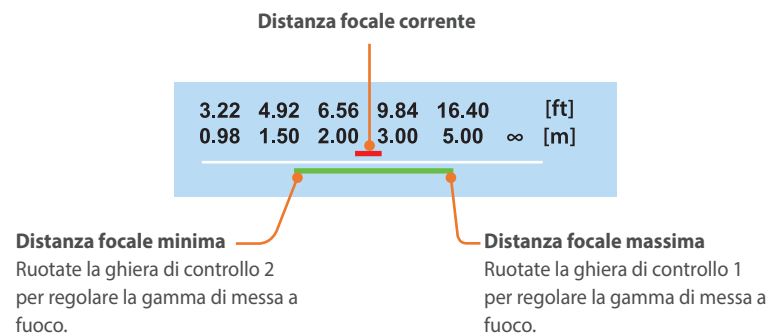

L'immagine di cui sopra potrebbe variare dalla schermata reale della fotocamera.

3 Impostate l'interruttore del Limitatore range di messa a fuoco personalizzato su **CUSTOM** e scattate una foto.

## Contrassegni obiettivo

Scoprite cosa significano i numeri sull'obiettivo.

### Obiettivo SAMSUNG 18-200mm F3.5-6.3 ED OIS (esempio)

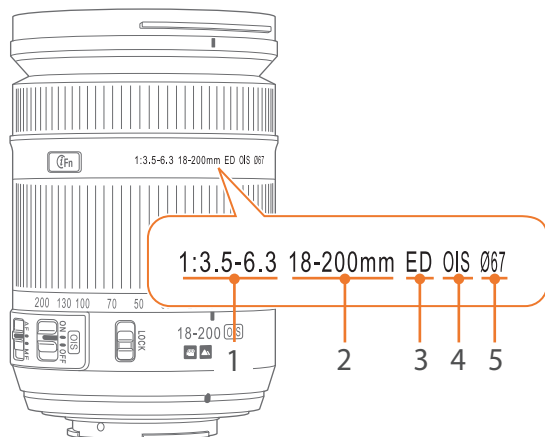

N.	Descrizione
1	<p><b>Valore di apertura</b></p> <p>Una gamma di valori di apertura supportati. Ad esempio, 1:3.5–6.3 indica l'intervallo di apertura da 3,5 a 6,3.</p>
2	<p><b>Lunghezza focale</b></p> <p>La distanza dal centro dell'obiettivo al suo punto focale (in millimetri). Questo dato è espresso in una gamma: lunghezza focale minima a lunghezza focale massima dell'obiettivo.</p> <p>Lunghezze focali maggiori riducono gli angoli di campo e ingrandiscono il soggetto. Lunghezze focali minori determinano angoli di campo più ampi.</p>
3	<p><b>ED</b></p> <p>ED significa Extra-low Dispersion. Il vetro a dispersione molto bassa è efficace per ridurre l'aberrazione cromatica (una distorsione che si verifica quando un obiettivo non riesce a mettere a fuoco tutti i colori allo stesso punto di convergenza).</p>
4	<p><b>OIS (Anti-vibrazione) (pag. 99)</b></p> <p>Stabilizzazione ottica delle immagini. Gli obiettivi con questa funzione possono rilevare le oscillazioni della fotocamera e annullare efficacemente il movimento all'interno della fotocamera.</p>
5	<p><b>Ø</b></p> <p>Indica il diametro dell'obiettivo. Quando collegate un filtro all'obiettivo, accertatevi che i diametri dell'obiettivo e del filtro siano uguali.</p>

Potete utilizzare un flash esterno che vi aiuta a scattare facilmente foto migliori.

Per altre informazioni sugli accessori opzionali, fate riferimento al manuale di ogni accessorio.



- Le immagini potrebbero variare dagli elementi reali.
- Potete acquistare accessori approvati da Samsung presso un rivenditore o un centro assistenza Samsung. Samsung non è responsabile per danni provocati dall'uso di accessori di altri produttori.

## Layout flash esterno

SEF8A (esempio)

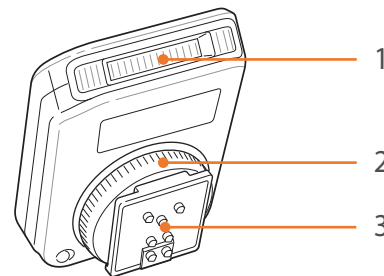

N.	Descrizione
1	Illuminatore AF
2	Ghiera di chiusura hot-shoe
3	Collegamento hot-shoe

## Collegamento del flash esterno

1 Montate il flash facendolo scorrere nell'hot-shoe.

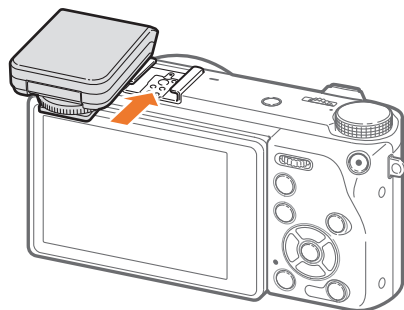

2 Bloccate il flash in posizione ruotando la ghiera di chiusura hot-shoe in senso orario.

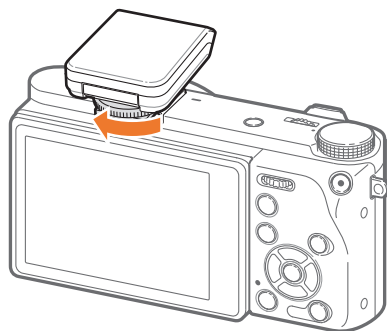

3 Sollevate il flash per utilizzarlo.

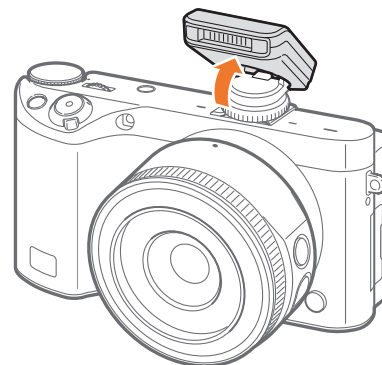

- Potete scattare foto con un flash parzialmente carico, tuttavia si raccomanda di utilizzarne uno completamente carico.
- Le opzioni disponibili potrebbero variare in base alla modalità di scatto.
- C'è un intervallo tra due scatti del flash. Non muovetevi finché il flash non si accende una seconda volta.
- SEF8A potrebbe non essere compatibile con altre fotocamere della serie NX.
- Per ulteriori dettagli sui flash opzionali, fate riferimento al manuale dell'utente del flash.



Utilizzate solo flash approvati da Samsung. Flash non compatibili potrebbero danneggiare la fotocamera.

# Modalità di scatto

Due semplici modalità di scatto - modalità Auto e Smart - vi aiutano a scattare foto con numerose impostazioni automatiche. Le modalità aggiuntive consentono una maggiore personalizzazione delle impostazioni.



Icona	Descrizione
	Modalità Auto (pag. 60)
P	Modalità Programma (pag. 62)
A	Modalità Priorità apertura (pag. 64)
S	Modalità Priorità otturatore (pag. 65)
M	Modalità Manuale (pag. 66)
C	Modalità personalizzata (pag. 67)
SAS	Modalità Scatto automatico Samsung (pag. 69)
	Modalità Smart (pag. 71)

## **AUTO** Modalità Auto

Nella modalità Auto, la fotocamera riconosce le condizioni ambientali e regola automaticamente i fattori che contribuiscono all'esposizione, tra cui tempo di posa, valore di apertura, misurazione, Bilanciamento del Bianco ed esposizione. La fotocamera controlla la maggior parte delle funzioni, mentre alcune funzioni di scatto sono limitate. Questa modalità è utile per scattare foto veloci con poche regolazioni.



- 1 Ruotate la ghiera di selezione su **AUTO**.
- 2 Allineate il soggetto nella cornice.

### 3 Premete a metà [Otturatore] per mettere a fuoco.

- La fotocamera seleziona una scena. Sullo schermo compare l'icona di una scena appropriata.

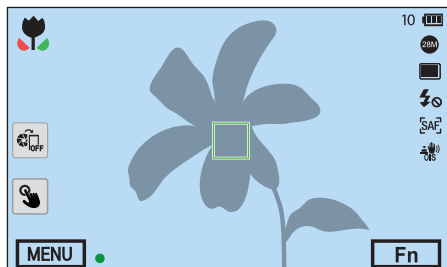

### Scene riconoscibili

Icona	Descrizione
	Paesaggi
	Scene con sfondi bianchi luminosi
	Paesaggi di notte
	Ritratti di notte
	Paesaggi in controluce
	Ritratti in controluce
	Ritratti
	Primi piani di oggetti
	Primi piani di testo

Icona	Descrizione
	Tramonti
	Al coperto, al buio
	Illuminazione parziale
	Primo piano con riflettori
	Ritratti con riflettori
	Cieli blu
	Le aree boschive sono solitamente formate da soggetti di colore verde
	Primi piani di oggetti colorati
	La fotocamera viene stabilizzata su un cavalletto e il soggetto non si muove per un certo periodo di tempo. (quando scattate al buio)
	Soggetti in movimento attivo

### 4 Premete [Otturatore] per scattare la foto.



- La fotocamera potrebbe selezionare diverse scene e regolare le impostazioni in modo diverso, anche quando puntate sullo stesso soggetto. La selezione della scena dipende da fattori esterni, come le oscillazioni della fotocamera, l'illuminazione e la distanza dal soggetto.
- Se la fotocamera non riconosce una modalità di scena appropriata, utilizza le impostazioni predefinite della modalità Auto.
- Anche se rileva un volto, la fotocamera potrebbe non selezionare una modalità ritratto in base alla posizione o all'illuminazione del soggetto.
- Anche se utilizzate un cavalletto, la fotocamera potrebbe non rilevare la modalità cavalletto ( se il soggetto è in movimento.
- La fotocamera consuma più batteria, perché cambia spesso le impostazioni per selezionare la scena adeguata.

## P Modalità Programma

La fotocamera regola automaticamente il tempo di posa e il valore di apertura in modo da poter raggiungere un valore di esposizione ottimale.

Questa modalità è utile quando desiderate scattare foto con esposizione costante, potendo regolare altre impostazioni.



- 1 Ruotate la ghiera di selezione su P.
- 2 Impostate le opzioni desiderate.
- 3 Premete a metà [**Otturatore**] per mettere a fuoco, quindi premete [**Otturatore**] per scattare la foto.

## Cambio programma

La funzione Cambio programma consente di regolare il tempo di posa e il valore di apertura mentre la fotocamera mantiene la stessa esposizione. Quando ruotate la ghiera di controllo 1 o la ghiera di controllo 2 verso sinistra, il tempo di posa diminuisce e il valore di apertura aumenta. Quando ruotate la ghiera di controllo 1 o la ghiera di controllo 2 verso destra, il tempo di posa aumenta e il valore di apertura diminuisce.

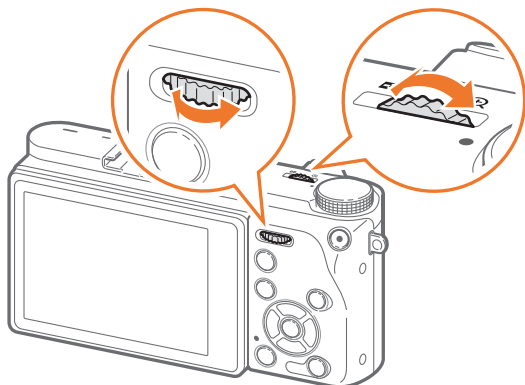

Direzione	Elemento regolabile
←	Il tempo di posa diminuisce e il valore di apertura aumenta.
→	Il tempo di posa aumenta e il valore di apertura diminuisce.



Inoltre, potete impostare altre funzioni per le ghiera di controllo 1 e 2. (pag. 177)

## Tempo di posa minimo

Impostate un tempo di posa che non sia inferiore a quello selezionato. Tuttavia, se non è possibile ottenere un valore di esposizione ottimale, a causa del fatto che la sensibilità ISO ha raggiunto il valore ISO massimo stabilito dall'Intervallo ISO automatico, il tempo di posa potrebbe essere inferiore al tempo di posa minimo selezionato.

Per impostare il tempo di posa minimo,

Nella modalità Scatto, premete [MENU] → → **Tempo di posa minimo** → un'opzione.



- Se selezionate **Auto (collegamento alla lunghezza focale)**, la fotocamera imposterà automaticamente un tempo di posa minimo in base alla lunghezza focale dell'obiettivo. Scorrete su **Auto (collegamento alla lunghezza focale)**, quindi premete [AF] per diminuire o aumentare il tempo di posa minimo.
- Questa funzionalità è disponibile solo quando la sensibilità ISO è impostata su Auto.
- Questa funzionalità è disponibile solo nelle modalità Programma o Priorità apertura.



## A Modalità Priorità apertura

Nella modalità Priorità apertura, la fotocamera calcola automaticamente il tempo di posa in base al valore di apertura selezionato.

Potete regolare la profondità di campo (DOF) cambiando il valore di apertura. Questa modalità è utile per scattare ritratti, fotografare fiori o paesaggi.



Profondità di campo estesa

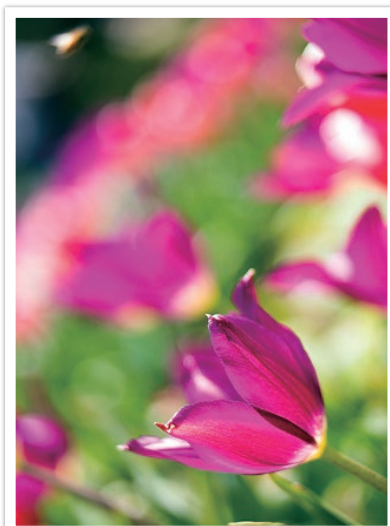

Profondità di campo ridotta

- 1 Ruotate la ghiera di selezione su **A**.
- 2 Ruotate la ghiera di controllo 1 o la ghiera di controllo 2 per regolare il valore di apertura.
  - Inoltre, potete impostare altre funzioni per le ghiere di controllo 1 e 2. (pag. 177)
  - Inoltre, potete regolare il valore di apertura premendo [Fn], spostandovi sul valore di apertura, quindi ruotando la ghiera di controllo 1 o trascinando il dito sullo schermo.
- 3 Impostate le opzioni desiderate.
- 4 Premete a metà [**Otturatore**] per mettere a fuoco, quindi premete [**Otturatore**] per scattare la foto.



- In ambienti con scarsa luminosità, potrebbe essere necessario aumentare la sensibilità ISO per evitare foto sfocate.
- Per impostare il tempo di posa minimo, nella modalità Scatto, premete [MENU] →  → **Tempo di posa minimo** → un'opzione.

## S Modalità Priorità otturatore

Nella modalità Priorità otturatore, la fotocamera regola automaticamente il valore di apertura in base al tempo di posa selezionato. Questa modalità è utile per scattare foto di soggetti in rapido movimento o per creare effetti traccianti in una foto.

Ad esempio, impostate il tempo di posa a più di 1/500 di s per fotografare il soggetto. Per far sembrare il soggetto sfocato, impostate il tempo di posa al di sotto di 1/30 di s.

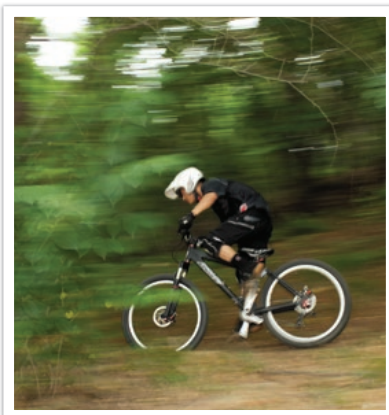

Tempo di posa lento

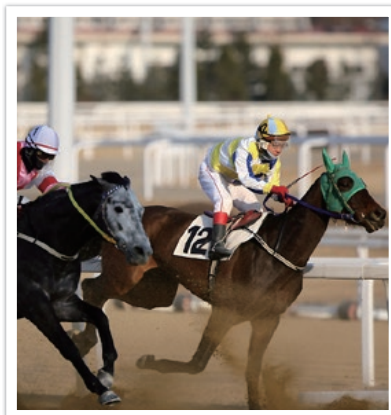

Tempo di posa rapido

- 1 Ruotate la ghiera di selezione su S.
- 2 Ruotate la ghiera di controllo 1 o la ghiera di controllo 2 per regolare il tempo di posa.
  - Inoltre, potete impostare altre funzioni per le ghiere di controllo 1 e 2. (pag. 177)
  - Inoltre, potete regolare il tempo di posa premendo [Fn], spostandovi sul tempo di posa, quindi ruotando la ghiera di controllo 1 o trascinando il dito sullo schermo.
- 3 Impostate le opzioni desiderate.
- 4 Premete a metà [**Otturatore**] per mettere a fuoco, quindi premete [**Otturatore**] per scattare la foto.



Per compensare la quantità ridotta di luce consentita da tempi di posa rapidi, aprite l'apertura e fate entrare più luce. Se le foto sono ancora troppo scure, aumentate il valore ISO.

## M Modalità Manuale

La modalità Manuale consente di regolare manualmente il tempo di posa e il valore di apertura. In questa modalità, potete controllare completamente l'esposizione delle foto.

Questa modalità è utile negli ambienti di scatto controllati, come uno studio o quando è necessario affinare le impostazioni della fotocamera. La modalità Manuale è consigliata anche per fotografare scene di notte o fuochi artificiali.

- 1 Ruotate la ghiera di selezione su **M**.
- 2 Ruotate le ghiera di controllo 1 e 2 per regolare rispettivamente il tempo di posa e il valore di apertura.
  - Inoltre, potete impostare altre funzioni per le ghiera di controllo 1 e 2. (pag. 177)
  - Inoltre, potete regolare il tempo di posa o il valore di apertura premendo [Fn], spostandovi sul tempo di posa o sul valore di apertura, quindi ruotando la ghiera di controllo 1 o trascinando il dito sullo schermo.
- 3 Impostate le opzioni desiderate.
- 4 Premete a metà [Otturatore] per mettere a fuoco, quindi premete [Otturatore] per scattare la foto.

### Utilizzo della funzione Bulb

Utilizzate la funzione Bulb per fotografare scene o il cielo di notte. Mentre tenete premuto [Otturatore], l'otturatore rimane aperto in modo da creare effetti di luce mosso. Per chiudere l'otturatore, rilasciate [Otturatore].

Per utilizzare la funzione Bulb,

Ruotate la ghiera di controllo 1 completamente verso sinistra su **Bulb** → tenete premuto [Otturatore] per il tempo desiderato.







- Se impostate un valore ISO elevato o aprite l'otturatore per molto tempo, il rumore dell'immagine potrebbe aumentare.
- Le opzioni relative alle impostazioni di scatto, il flash e lo Scatto tocco singolo non possono essere utilizzati con la funzione Bulb.
- La funzione Bulb è disponibile solo nella modalità Manuale.
- Utilizzate un cavalletto e un dispositivo di rilascio otturatore per evitare le oscillazioni della fotocamera.
- Più a lungo viene aperto l'otturatore, più tempo verrà impiegato nel salvataggio di una foto. Non spegnete la fotocamera durante il salvataggio di una foto.
- Per utilizzare questa funzione per un periodo esteso, assicuratevi che la batteria sia completamente carica.

## C Modalità personalizzata

La Modalità personalizzata vi permette di creare modalità di scatto personalizzate regolando e salvando le opzioni. Salvate le impostazioni relative all'opzione utilizzata di frequente come Modalità personalizzata con nome, quindi apritela come modalità di scatto personalizzata per l'ambiente di scatto. Utilizzate la Modalità personalizzata quando scattate foto in vari ambienti, quando avete delle impostazioni di scatto preferite, o quando utilizzate frequentemente opzioni preimpostate in condizioni specifiche.

### Salvataggio delle modalità personalizzate

- 1 Ruotate la ghiera di selezione su P, A, S, M, o C.
- 2 Impostate le opzioni di scatto.
- 3 Premete [MENU], quindi selezionate  → **Gestisci la Modalità personalizzata** → **Salva**.
  - Inoltre, potete salvare una modalità personalizzata toccando  oppure  → **Salva** sullo schermo.

- 4 Verificate le opzioni di scatto, quindi selezionate **Salva** o **Salva con nome**.
- 5 Utilizzate la tastiera visualizzata per inserire un nome per la modalità. (pag. 156)
- 6 Premete [] per salvare il nome della modalità.
- 7 Scattate una foto rappresentativa della modalità da salvare.
- 8 Selezionate **Salva**.



Potete salvare fino a 40 modalità personalizzate.

### Scaricamento delle modalità personalizzate

Potete scaricare varie impostazioni di scatto (filmato) su uno smartphone e condividerle con la fotocamera. (pag. 151)

- 1 Connettete la fotocamera e uno smartphone tramite Bluetooth.
- 2 Sullo smartphone, avviate Samsung Camera Manager.
- 3 Selezionate **Pro Suggest Market**.
- 4 Scaricate un filmato desiderato.
  - I filmati scaricati vengono salvati sulla fotocamera come modalità personalizzate.



- La modalità personalizzata salvata sulla fotocamera viene automaticamente condivisa con uno smartphone quando la fotocamera ed uno smartphone sono connessi.
- Alcune delle impostazioni di scatto (filmato) potrebbero non essere supportate dalla fotocamera.

### Selezione delle modalità personalizzate

- 1 Ruotate la ghiera di selezione su C.
- 2 In una finestra pop-up, selezionate **Sì** → una modalità.
  - Inoltre, potete premere [MENU], quindi selezionare ⌘ → **Gestisci la Modalità personalizzata** → **Apri** → una modalità.
  - Inoltre, potete toccare  sullo schermo e selezionare **Apri** → una modalità.
  - Se non ci sono modalità personalizzate salvate, potete selezionare una modalità di scatto da una finestra pop-up sulla fotocamera, impostare le opzioni di scatto, quindi salvare nuove modalità personalizzate.
- 3 Verificate le opzioni di scatto, quindi selezionate **OK**.

### Eliminazione delle modalità personalizzate

- 1 Ruotate la ghiera di selezione su P, A, S, M, o C.
- 2 Premete [MENU], quindi selezionate ⌘ → **Gestisci la Modalità personalizzata** → **Elimina** → **Eliminazione multipla**.
  - Per eliminare tutte le modalità personalizzate salvate, selezionate **Elimina tutto**, quindi selezionate **Sì** quando compare il messaggio pop-up.
- 3 Selezionate una modalità da eliminare, quindi premete .

## SAS Modalità Scatto automatico Samsung

In Scatto automatico Samsung, potete scattare foto in azione, come qualcuno che colpisce una palla da baseball, una foto con salto, o un soggetto quando supera un punto specifico.

1 Ruotate la ghiera di selezione su SAS.

2 Toccate , , oppure , quindi selezionate **Baseball**, **Foto salto**, oppure **Scatto trappola**.

3 Premete [**Otturatore**] per scattare una foto.

- La fotocamera scatta continuamente delle foto quando rileva il movimento del soggetto.
- Premete [MENU] per interrompere lo scatto.



- Utilizzate un cavalletto per evitare oscillazioni della fotocamera.
- In ambienti bui, la fotocamera potrebbe non scattare adeguatamente i movimenti dei soggetti.
- Potete selezionare solo la dimensione foto 3:2.

## Quando viene selezionato Foto salto

Mettete a fuoco il soggetto e iniziate a scattare. La fotocamera scatta automaticamente la foto quando rileva il soggetto in salto nel punto più alto. Inoltre, potete selezionare e mettere a fuoco un'area che tocate sullo schermo.



- La fotocamera potrebbe scattare la foto utilizzando la persona che salta più in alto come riferimento quando stanno saltando più persone.
- La fotocamera potrebbe non scattare la foto correttamente nelle seguenti condizioni:
  - l'altezza del soggetto è inferiore al 50% dell'angolo di campo rispetto al suo riferimento verticale;
  - l'azione del salto non è sufficientemente distinta da poter essere riconosciuta dalla fotocamera.

## Quando viene selezionato Baseball

La fotocamera scatta automaticamente la foto quando rileva una palla sul punto stimato di battuta impostato.

Per posizionare la linea verticale sul punto di battuta, trascinate la linea verticale sullo schermo, ruotate la ghiera di controllo 1 o 2.

Per modificare la posizione del battitore e della palla, toccate e trascinate la linea verticale nella posizione del battitore rivolto verso il lanciatore. Non potete trascinare la linea nell'area opaca sullo schermo.

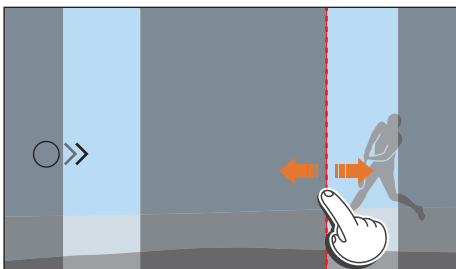

- La fotocamera potrebbe non scattare la foto correttamente nelle seguenti condizioni:
  - Quando scattate al di fuori di un angolo di campo di  $\pm 20^\circ$  dal lato di un battitore (in direzione della traiettoria di una palla);
  - Quando il punto stimato di battuta si trova al di fuori dell'area selezionabile;
  - Se tra voi e il soggetto c'è una rete o una recinzione.
- La fotocamera potrebbe scattare una foto anche quando non rileva una palla, come nel caso in cui un soggetto è in controluce, quando scattate foto al coperto o quando scattate una foto senza utilizzare un cavalletto.

## Quando viene selezionato Scatto trappola

La fotocamera scatta continuamente delle foto quando rileva il soggetto in movimento nella direzione della freccia sulla linea impostata.

Per posizionare la linea verticale sullo schermo, trascinate la freccia della linea verticale sul punto desiderato e ruotate la ghiera di controllo 1 o 2.

Inoltre, potete toccare l'area sullo schermo che prevedete verrà attraversata dal soggetto o regolare manualmente la messa a fuoco ruotando l'anello di messa a fuoco dopo aver premuto a metà **[Otturatore]**.



- Quando selezionate Scatto trappola, viene automaticamente impostata la funzione Messa a fuoco manuale diretta (DMF).
- Quando selezionate Scatto trappola, il Modo AF viene impostato su AF singolo e l'Area AF viene impostata su Selezione AF.
- L'area che prevedete verrà attraversata dal soggetto deve essere a fuoco.
- Non potete trascinare la linea nell'area opaca dello schermo.
- I soggetti che si muovono nella stessa direzione potrebbero non essere rilevati correttamente in base all'angolo di campo o alla dimensione dei soggetti.
- La fotocamera potrebbe non scattare la foto correttamente nelle seguenti condizioni:
  - Quando la dimensione del soggetto è troppo ridotta;
  - Quando il soggetto si muove rapidamente;
  - Quando sullo sfondo ci sono oggetti in movimento;
  - Quando scattate foto in aree buie o coperte, come un impianto sportivo al coperto.

## S Modalità Smart

Nella modalità Smart, potete scattare foto con parametri preimpostati quando fotografate scene, condizioni o effetti specifici.

1 Ruotate la ghiera di selezione su **S**.

2 Selezionate una scena.

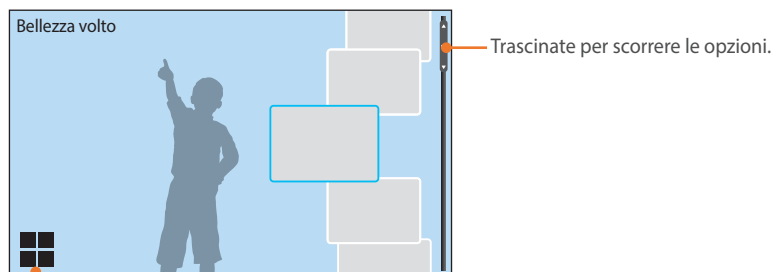

Consente di passare alla vista griglia.

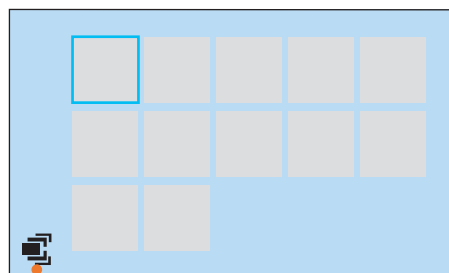

Consente di passare alla vista elenco.

Opzione	Descrizione
<b>Bellezza volto</b>	Consente di scattare un ritratto con opzioni in grado di nascondere le imperfezioni del viso.
<b>Paesaggio</b>	Consente di catturare scene di natura morta e paesaggi.
<b>Blocco Azione</b>	Consente di catturare soggetti che si muovono ad alta velocità.
<b>Colore Ricco</b>	Consente di scattare una foto con colori vivaci.
<b>Panorama</b>	Consente di catturare un'ampia scena panoramica in una singola foto.
<b>Cascata</b>	Consente di catturare scene con cascate.
<b>Multi Esposizione</b>	Consente di scattare foto multiple e di sovrapporre per creare una foto.
<b>Silhouette</b>	Consente di catturare soggetti come sagome scure in contrasto con uno sfondo luminoso.
<b>Tramonto</b>	Consente di catturare scene al tramonto, con toni naturali del rosso e giallo.
<b>Notte</b>	Consente di scattare una foto con effetto sfocato e rumore ridotti.
<b>Fuochi artificiali</b>	Consente di catturare scene con fuochi artificiali.
<b>Traccia di Luce</b>	Consente di fotografare scene con scie luminose in condizioni di scarsa illuminazione.

3 Premete a metà [**Otturatore**] per mettere a fuoco, quindi premete [**Otturatore**] per scattare.



## Scatto di foto panoramiche

Nella modalità Panorama, potete fotografare una scena panoramica in una singola foto. La modalità Panorama scatta e combina una serie di foto per creare un'immagine panoramica.

1 Ruotate la ghiera di selezione su **S**, quindi selezionate **Panorama**.

2 Tenete premuto **[Otturatore]** per iniziare lo scatto.

3 Tenendo premuto **[Otturatore]**, spostate lentamente la fotocamera nella direzione scelta.

- Viene visualizzata una freccia rivolta in direzione del movimento e l'intero scatto viene mostrato nella finestra di anteprima.
- Quando le scene sono allineate, la fotocamera scatta automaticamente la foto successiva.



4 Al termine, rilasciate **[Otturatore]**.

- La fotocamera salva automaticamente gli scatti in una singola foto.
- Se rilasciate **[Otturatore]** durante lo scatto, lo scatto panoramico si interrompe e vengono salvate le foto scattate.



- La risoluzione varia in base alla foto panoramica scattata.
- Nella modalità Panorama, alcune opzioni di scatto non sono disponibili.
- La fotocamera potrebbe interrompere gli scatti a causa della composizione della scena o del movimento del soggetto.
- Nella modalità Panorama, se interrompete il movimento della fotocamera quando la fine della scena compare nello schermo della fotocamera, la fotocamera potrebbe non scattare la scena completa, al fine di migliorare la qualità della foto. Per catturare l'intera scena, muovete la fotocamera leggermente oltre il punto in cui volete che la scena finisca.
- Per risultati ottimali quando scattate foto panoramiche, evitate le azioni seguenti:
  - spostare la fotocamera troppo velocemente o troppo lentamente;
  - spostare la fotocamera troppo poco per scattare la foto successiva;
  - spostare la fotocamera a velocità irregolare;
  - scuotere la fotocamera;
  - scattare in luoghi bui;
  - catturare soggetti vicini in movimento;
  - scattare in condizioni di luminosità e colore variabili.
- Le foto scattate vengono salvate automaticamente e lo scatto viene interrotto nelle seguenti circostanze:
  - Se cambiate la direzione di scatto mentre scattate;
  - Se muovete la fotocamera troppo rapidamente;
  - Se non muovete la fotocamera.

## Registrazione di un video

Nella modalità Scatto, potete registrare video in 4K (fino a 4096X2160) premendo  (Registrazione video). (pag. 192) La fotocamera salva il video nel formato HEVC. Quando registrate un video a 640X480 (MJPEG), il video verrà salvato nel formato AVI. Per visualizzare i file HEVC, dovete avere un dispositivo o un programma con installati i codec HEVC. Il suono viene registrato tramite il microfono della fotocamera.

Potete impostare l'esposizione regolando il valore di apertura e il tempo di posa per la modalità selezionata. Quando utilizzate un obiettivo senza interruttore AF/MF durante la registrazione di un video, premete [AF] per selezionare il modo AF desiderato. Se l'obiettivo è dotato di interruttore AF/MF, impostate l'interruttore in base alla modalità di messa a fuoco selezionata. Impostate l'interruttore su AF quando selezionate AF singolo o AF continuo. Impostate l'interruttore su MF quando selezionate Messa a fuoco manuale.

Premete [Fn] per passare da AF a MF e viceversa mentre registrate un video. Premete il pulsante AEL per utilizzare la funzione di blocco messa a fuoco (quando la funzione AFL è assegnata al pulsante AEL).

Selezionate **Dissolvenza** per la dissolvenza di una scena in entrata o in uscita. Inoltre, potete selezionare **Voce, Wind Cut**, o altre opzioni. (pag. 123)

Mentre registrate un video, toccate  per selezionare un'opzione AF a tocco. Se selezionate **AF a tocco**, potete mantenere la messa a fuoco della fotocamera su un soggetto toccando il soggetto sullo schermo. Se selezionate **Tracciatura AF**, la messa a fuoco traccia e mette a fuoco automaticamente il soggetto, anche se il soggetto è in movimento o quando cambiate la posizione di scatto.

### 1 Impostate le opzioni desiderate.

- Se [CUSTOM] è impostato su **Standby filmato**, premete [CUSTOM] per entrare nella modalità di standby di Registrazione video.
- Nella modalità standby di Registrazione video, la funzione video rimane attiva dopo aver terminato la registrazione. Per tornare alla modalità Scatto, premete **[Otturatore]**.

### 2 Premete (Registrazione video) per avviare la registrazione.

- La registrazione video potrebbe non essere supportata in base alle opzioni di scatto disponibili.

### 3 Premete di nuovo (Registrazione video) per interromperla.



- L'High Efficiency Video Coding (HEVC) è il formato di codifica video più recente realizzato nel 2013 in collaborazione da ISO-IEC e ITU-T. Dato che questo formato usa una velocità di compressione alta, è possibile salvare più dati in uno spazio di memoria inferiore. In base alle specifiche e all'interfaccia del computer, i file potrebbero non essere riprodotti a piena risoluzione data l'alta velocità di compressione su alcuni computer. Per visualizzare il file in formato HEVC, è necessario un dispositivo o un programma con installati i codec HEVC.
- Quando si registra un video 4K o UHD, l'angolo di campo si restringe. (Angolo di campo effettivo: circa 4K 1,68 volte, UHD 1,77 volte rispetto alla lunghezza focale)
- Se avete attivato l'opzione stabilizzatore immagine durante la registrazione di un filmato, la fotocamera potrebbe registrare il suono di funzionamento dello stabilizzatore immagine.
- Quando registrate un video, la fotocamera potrebbe registrare i suoni dello zoom o di altre regolazioni dell'obiettivo.
- Quando utilizzate un obiettivo video opzionale, il rumore della messa a fuoco automatica non viene registrato.
- Se rimuovete l'obiettivo della fotocamera durante la registrazione di un filmato, la registrazione sarà interrotta. Non cambiate l'obiettivo durante la registrazione.

- Potete impostare la sensibilità ISO fino a ISO 6400 quando registrate un video.
- Se cambiate all'improvviso l'angolo di scatto della fotocamera durante la registrazione di un filmato, la fotocamera potrebbe non registrare le immagini in modo preciso. Utilizzate un cavalletto per ridurre al minimo le oscillazioni della fotocamera.
- Quando formattate una scheda di memoria, eseguite sempre la formattazione utilizzando la fotocamera. Quando formattate una scheda di memoria con una capacità di 32 GB o inferiore sulla fotocamera, il file system viene cambiato in FAT32. Quando formattate una scheda di memoria con una capacità di 64 GB o superiore, il file system viene cambiato in exFAT. Se formattate su un'altra fotocamera o su un PC, potete perdere i file sulla scheda o determinare un cambiamento nella capacità della scheda.
- Quando utilizzate una scheda di memoria formattata in FAT32, la fotocamera interromperà automaticamente la registrazione quando la dimensione di un video supera i 4 GB, anche se non è stata raggiunta la durata massima di registrazione. L'utilizzo di una scheda di memoria formattata in exFAT vi consente di registrare un video per la durata massima di registrazione, a prescindere dalla dimensione del file video. La durata massima di registrazione è di 29 minuti e 59 secondi. (Quando selezionate 1920X1080 (60p/50p), la durata massima di registrazione è di 25 minuti. Quando selezionate 4096X2160, 3840X2160 oppure 640X480 (MJPEG), la durata massima di registrazione è di 15 minuti.)
- Se utilizzate una scheda di memoria a bassa velocità di scrittura, la registrazione del filmato può essere interrotta in quanto la scheda non può elaborare i dati alla velocità del video in registrazione. In questo caso, sostituite la scheda con una scheda di memoria più veloce o riducete la dimensione del video (ad esempio, da 1280X720 a 640X480).
- Quando registrate un video UHD, si raccomanda di utilizzare una scheda di memoria con una velocità di scrittura superiore a 30 MB/sec.
- Quando premete il pulsante registrazione video, intelli-zoom si disattiva.
- I video possono apparire più scuri rispetto alle foto realizzate con la stessa sensibilità ISO. Se i video appaiono più scuri, regolate la sensibilità ISO.
- Quando registrate un video nella modalità P, A, oppure nella modalità S, il valore ISO viene impostato automaticamente su **Auto**.
- Durante la registrazione con AF continuo, toccando lo schermo per selezionare una zona messa a fuoco auto si passa dal Modo AF a AF singolo.
- La funzione Focus Peaking non è disponibile quando la risoluzione selezionata è 4096X2160 o 3840X2160.
- Se la fotocamera si surriscalda durante la registrazione, sullo schermo verrà visualizzata l'icona di avviso di surriscaldamento. La fotocamera salva automaticamente il video e interrompe la registrazione. Fate raffreddare la fotocamera per proseguire la registrazione.



## Modalità 3D

Potete scattare foto o video 3D con un obiettivo 3D opzionale.

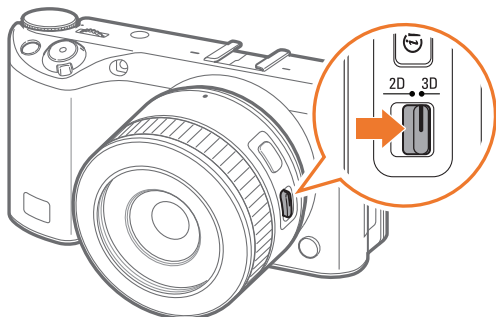

### Obiettivo SAMSUNG 45mm F1.8 [T6] 2D/3D (esempio)

Impostate l'interruttore 2D/3D dell'obiettivo su **3D**, quindi catturate una foto o un video a una distanza di 1,5 – 5 m dal soggetto.

- La modalità 3D è sempre attiva, a prescindere dalla ghiera di selezione della fotocamera.
- Per utilizzare le opzioni 3D automatiche che consentono alla fotocamera di impostare le opzioni di scatto automaticamente, in base alle condizioni di scatto nella modalità 3D, premete [MENU] →  → **Modalità 3D Auto** → **Attivato**.



- Le opzioni di scatto disponibili variano rispetto alle altre modalità di scatto.
- Potete selezionare la dimensione foto 5.9M (3232X1824) o 2.1M (1920X1080).
- La risoluzione del video è impostata su 1920X1080.
- I video registrati in 3D potrebbero essere scuri o la loro riproduzione potrebbe essere disturbata.
- La registrazione a basse temperature potrebbe distorcere il colore delle immagini e consumare più batteria.
- Potreste non riuscire a scattare in modo adeguato con meno di 8.5 LV/900 lux. Per risultati migliori, scattate le foto in luoghi sufficientemente illuminati.
- Quando fotografate oggetti che contengono materiale polarizzante, come display, occhiali da sole, un filtro polarizzante o utilizzate materiale polarizzante con l'obiettivo, le immagini potrebbero apparire scure oppure l'effetto 3D potrebbe non essere applicato correttamente.
- Utilizzate un cavalletto per evitare oscillazioni della fotocamera.
- Se ruotate o inclinate la fotocamera in verticale durante la registrazione, l'effetto 3D potrebbe non essere applicato correttamente. Catturate le immagini con la fotocamera nella posizione normale.
- Se scattate con illuminazione fluorescente o catturate immagini visualizzate da proiettori o TV, le immagini potrebbero risultare nere a causa dell'effetto sfarfallio.
- Nella modalità 3D, l'opzione **Ingrandimento x8** dell'**Aiuto MF** potrebbe non essere disponibile.
- Il display della fotocamera visualizza i video 3D solo in 2D.
- Le foto scattate con la funzione 3D vengono salvate nei formati JPEG (2D) ed MPO (3D). Sul display della fotocamera potete visualizzare solo file JPEG.
- Per visualizzare file 3D, collegate la fotocamera a un TV 3D o a un monitor 3D tramite cavo HDMI opzionale. Durante la visione, indossate occhiali 3D adeguati.
- Nella modalità 3D non potete utilizzare il flash.

## Funzioni disponibili in base alla modalità di scatto

Per i dettagli sulle funzioni di scatto, fate riferimento al Capitolo 2. Potete premere i pulsanti di scelta rapida per accedere alle funzioni selezionate, come descritto.

Funzione	Disponibile in	Comando rapido
Modalità inquadratura (pag. 115)	P/A/S/M	-
Dimensione foto (pag. 78)	P/A/S/M/ <b>S</b> */ <b>AUTO</b> */ <b>3D</b> *	-
Qualità (pag. 79)	P/A/S/M/ <b>S</b> *	-
ISO (pag. 80)	P/A/S/M	Fn/ISO
Colore OLED (pag. 82)	P/A/S/M/ <b>S</b> / <b>AUTO</b> / <b>3D</b>	-
Bilanciamento del Bianco (pag. 83)	P/A/S/M	Fn
Foto Wizard (pag. 85)	P/A/S/M	Fn
Filtro smart (pag. 86)	P/A/S/M	-
Modalità AF (pag. 87)	P/A/S/M/ <b>S</b> */ <b>AUTO</b> / <b>3D</b> *	Fn/AF
Area AF (pag. 90)	P/A/S/M/ <b>S</b> *	Fn
AF a tocco (pag. 94)	P/A/S/M/ <b>S</b> */ <b>AUTO</b> */ <b>3D</b> *	-
Aiuto MF (pag. 96)	P/A/S/M/ <b>S</b> / <b>AUTO</b> / <b>3D</b> *	-

Funzione	Disponibile in	Comando rapido
Focus Peaking (pag. 98)	P/A/S/M/ <b>S</b> / <b>AUTO</b>	-
OIS (Anti-vibrazione) (pag. 99)	P/A/S/M/ <b>S</b> */ <b>AUTO</b>	-
Drive (Singola/Continuo/Multiscatto/Timer/Bracketing) (pag. 100)	P/A/S/M/ <b>S</b> */ <b>AUTO</b> */ <b>3D</b> *	Fn/ 
Scatto a intervalli (pag. 105)	P/A/S/M	-
Flash (pag. 106)	P*/A*/S*/M*/ <b>S</b> */ <b>AUTO</b> *	Fn
Misurazione (pag. 111)	P/A/S/M	Fn
Collegamento AE a punto AF (pag. 113)	P/A/S/M	-
Range dinamico (pag. 114)	P/A/S/M	-
Compensazione esposizione (pag. 115)	P/A/S/M/ <b>S</b> *	Fn
Blocco Esposizione/Messa a fuoco (pag. 117)	P/A/S	AEL

\* In queste modalità alcune funzioni sono limitate.



## Capitolo 2

# Funzioni di scatto

---

Imparate le funzioni che potete impostare nella modalità Scatto.  
Utilizzando le funzioni di scatto potete personalizzare foto e video.

# Formato e risoluzione

## Dimensione foto











All'aumentare della risoluzione, la foto o il video conterranno più pixel, quindi è possibile stamparli su un foglio più grande o visualizzati su uno schermo più grande. Se utilizzate una risoluzione alta, aumenta anche la dimensione del file. Selezionate una risoluzione bassa per le foto che saranno visualizzate in una cornice per immagini digitale o caricate sul Web.



Per impostare la dimensione,

Nella modalità Scatto, premete [MENU] →  → **Dimensione foto** → un'opzione.

\* Predefinito

Icona	Formato	Consigliato per
	(3:2) 6480X4320*	Stampa su carta formato A0.
	(3:2) 4560X3040	Stampa su carta formato A2.
	(3:2) 3264X2176	Stampa su carta formato A3.
	(3:2) 2112X1408	Stampa su carta formato A5.
	(16:9) 6480X3648	Stampa su carta formato A0 oppure visualizzazione su TV HD.
	(16:9) 4608X2592	Stampa su carta formato A2 oppure visualizzazione su TV HD.
	(16:9) 3328X1872	Stampa su carta formato A4 oppure visualizzazione su TV HD.
	(16:9) 2048X1152	Stampa su carta formato A5 oppure visualizzazione su TV HD.
	(1:1) 4320X4320	Stampa di una foto quadrata su carta formato A2.
	(1:1) 3088X3088	Stampa di una foto quadrata su carta formato A3.
	(1:1) 2160X2160	Stampa di una foto quadrata su carta formato A4.
	(1:1) 1408X1408	Stampa di una foto quadrata su carta formato A5.



Le opzioni disponibili potrebbero variare in base alle condizioni di scatto.

## Qualità

La fotocamera salva le foto in formato JPEG o RAW.

Le foto scattate da una fotocamera sono spesso convertite in formato JPEG e salvate nella memoria in base alle impostazioni della fotocamera al momento dello scatto. I file RAW non vengono convertiti in formato JPEG e sono salvati nella memoria senza modifiche.

I file RAW hanno l'estensione di file "SRW". Per regolare e calibrare esposizioni, Bilanciamento del Bianco, toni, contrasti e colori dei file RAW o per convertirli in formato JPEG o TIFF, utilizzate il programma Samsung RAW Converter in dotazione.

Dato che i file RAW hanno dimensioni molto grandi, assicuratevi che ci sia spazio sufficiente sulla scheda di memoria per salvarli in questo formato.







Per impostare la qualità,

Nella modalità Scatto, premete [MENU] →  → **Qualità** → un'opzione.

\* Predefinito

Icona	Formato	Descrizione
	JPEG	<b>Super Fine*</b> : <ul style="list-style-type: none"> <li>• Compresso per massima qualità.</li> <li>• Consigliato per la stampa di grandi dimensioni.</li> </ul>

\* Predefinito

Icona	Formato	Descrizione
	JPEG	<b>Fine:</b> <ul style="list-style-type: none"> <li>• Compresso per migliore qualità.</li> <li>• Consigliato per la stampa di dimensioni normali.</li> </ul>
	JPEG	<b>Normale:</b> <ul style="list-style-type: none"> <li>• Compresso per qualità normale.</li> <li>• Consigliato per la stampa di piccole dimensioni o per il caricamento sul Web.</li> </ul>
	RAW	<b>RAW:</b> <ul style="list-style-type: none"> <li>• Consente di salvare una versione non elaborata della foto.</li> <li>• Consigliato per la modifica dopo lo scatto.</li> </ul>
	RAW+JPEG	<b>RAW + S.Fine:</b> consente di salvare una foto sia in formato JPEG (qualità S.Fine) che RAW.
	RAW+JPEG	<b>RAW + Fine:</b> consente di salvare una foto sia in formato JPEG (qualità Fine) che RAW.
	RAW+JPEG	<b>RAW + Normale:</b> consente di salvare una foto sia in formato JPEG (qualità Normale) che RAW.



Le opzioni disponibili potrebbero variare in base alle condizioni di scatto.



# Sensibilità ISO

Il valore di sensibilità ISO indica la sensibilità della fotocamera alla luce.

Maggiore è il valore ISO, maggiore è la sensibilità della fotocamera alla luce. Di conseguenza, selezionando un valore di sensibilità ISO maggiore, potete scattare foto in luoghi scuri o bui con tempi di posa più rapidi. Tuttavia, questo potrebbe aumentare il rumore elettronico e determinare una foto sgranata.

Per impostare la sensibilità ISO,

Nella modalità Scatto, premete [ISO] → un'opzione.

## Esempi

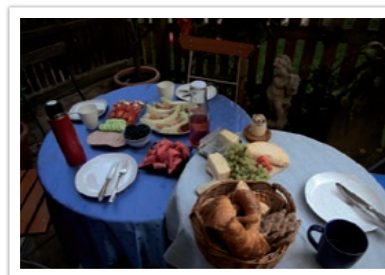

ISO 100

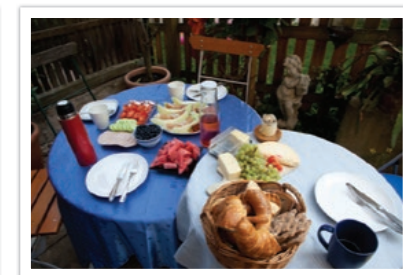

ISO 400



ISO 800



ISO 3200



- Inoltre, potete impostare l'opzione premendo [MENU] →  → **ISO** → un'opzione nella modalità Scatto.
- Aumentate il valore ISO nei luoghi in cui è vietato utilizzare il flash. Potete scattare una foto chiara impostando un valore ISO alto senza dover garantire più luce.
- Utilizzate la funzione di Riduzione rumore per ridurre il rumore visivo che può comparire sulle foto scattate con valori ISO elevati. (pag. 171)
- Le opzioni disponibili potrebbero variare in base alle condizioni di scatto.
- Potete impostare la sensibilità ISO fino a ISO 6400 quando registrate un video.

### Personalizzazione delle impostazioni ISO

Impostate la regolazione di Step ISO, Intervallo ISO automatico o Espansione ISO.

Per personalizzare le impostazioni ISO,

Nella modalità Scatto, premete [MENU] →  → **Personalizzazione ISO** → un'opzione.

Opzione	Descrizione
<b>Step ISO</b>	Potete impostare la dimensione delle regolazioni della sensibilità ISO su 1/3 step o 1 step.
<b>Intervallo ISO automatico</b>	Potete impostare il valore ISO massimo al di sotto del quale viene scelto ciascun incremento EV quando impostate la ISO su Auto.
<b>Espansione ISO</b>	Potete selezionare ISO 51200.



Potete selezionare fino a ISO 25600 quando utilizzate **Continuo normale**, oppure fino a ISO 6400 quando utilizzate **Continuo alto**.



# Colore OLED

Impostate la fotocamera per ottimizzare i colori per la riproduzione su display OLED. Un display OLED ha una gamma di riproduzione dei colori maggiore rispetto a un display a cristalli liquidi e produce colori più luminosi e naturali.

Per impostare Colore OLED,

Nella modalità Scatto, premete [MENU] →  → **Colore OLED** → un'opzione.

## Esempi



Senza effetto Colore OLED



Con effetto Colore OLED

# Bilanciamento del Bianco



La funzione Bilanciamento del Bianco regola il colore nelle foto per conferire loro un aspetto più naturale. Potete utilizzare questa funzione se il colore è influenzato dal tipo e dalla qualità della sorgente luminosa. Ad esempio, lampade fluorescenti possono dare ai colori di una foto una sfumatura bluastra. Per compensare questo effetto, selezionate un'opzione di Bilanciamento del Bianco che regoli le impostazioni della fotocamera in base alla sorgente luminosa. Inoltre, potete regolare il Bilanciamento del Bianco regolando manualmente l'impostazione Temperatura colore della fotocamera.

In aggiunta, potete anche personalizzare le opzioni di Bilanciamento del Bianco preimpostate in modo che i colori della foto corrispondano alla scena reale con condizioni di luminosità miste.

Per impostare il Bilanciamento del Bianco,

Nella modalità Scatto, premete [MENU] →  → **Bilanciamento del Bianco** → un'opzione.

\* Predefinito

Icona	Descrizione
<b>AWB</b>	<b>WB auto*</b> : consente di regolare automaticamente le impostazioni di Bilanciamento del Bianco in base alla sorgente luminosa.
	<b>WB auto + Tungsteno</b> : consente di regolare automaticamente le impostazioni di Bilanciamento del Bianco in base alla sorgente luminosa tranne quando scattate con lampade a incandescenza o alogene. Questa opzione non compensa la sfumatura rossastra delle lampade a incandescenza o a tungsteno.
	<b>Luce diurna</b> : selezionate questa opzione quando scattate foto all'aperto in un giorno di sole. Grazie a questa opzione i colori delle foto sono il più possibile simili a quelli naturali della scena.
	<b>Nuvoloso</b> : selezionate questa opzione quando scattate foto all'aperto in una giornata nuvolosa o all'ombra. Le foto scattate in giornate nuvolose tendono a essere più bluastre rispetto a quelle scattate in giornate di sole. Questa opzione compensa questo effetto.

\* Predefinito

Icona	Descrizione
	<b>Bianco fluorescente</b> : selezionate questa opzione quando scattate foto in ambienti illuminati da lampade fluorescenti diurne, specialmente luce bianca fluorescente.
	<b>Neon Bianco Fluorescente</b> : selezionate questa opzione quando scattate foto in ambienti illuminati da lampade fluorescenti diurne, specialmente luce bianca fluorescente dalle tonalità molto bianche.
	<b>Luce diurna fluorescente</b> : selezionate questa opzione quando scattate foto in ambienti illuminati da lampade fluorescenti diurne, specialmente luce bianca fluorescente dalle tonalità leggermente bluastre.
	<b>Tungsteno</b> : selezionate questa opzione quando scattate foto in ambienti interni illuminati da lampade a incandescenza o alogene. Le lampade a incandescenza al tungsteno tendono ad avere una sfumatura rossastra. Questa opzione compensa questo effetto.
	<b>WB flash</b> : selezionate questa opzione quando utilizzate un flash.
	<b>Personalizzato</b> : consente di utilizzare le impostazioni predefinite. Potete impostare manualmente il Bilanciamento del Bianco premendo [DISP], quindi fotografando un foglio di carta bianco. Riempite il cerchio di misurazione spot con la carta e impostate il Bilanciamento del Bianco.
	<b>Temperatura colore</b> : consente di regolare manualmente la temperatura colore della sorgente di luce. La temperatura colore è una misurazione in gradi Kelvin che indica il tipo specifico di fonte di luce. Potete ottenere una foto più calda con un valore maggiore e una foto più fredda con un valore inferiore. Premete [DISP], quindi regolate la temperatura colore.



Le opzioni disponibili potrebbero variare in base alle condizioni di scatto.

## Personalizzazione delle opzioni predefinite di Bilanciamento del Bianco

Potete anche personalizzare le opzioni predefinite di Bilanciamento del Bianco.

Per personalizzare le opzioni predefinite,

Nella modalità Scatto, premete [MENU] → [CAM] → **Bilanciamento del Bianco** → un'opzione → [DISP] → ruotate le ghiera di controllo 1 o 2 oppure premete [DISP/ISO/AF].



Inoltre, potete toccare un'area sullo schermo.

## Esempi



WB auto



Luce diurna



Luce diurna fluorescente

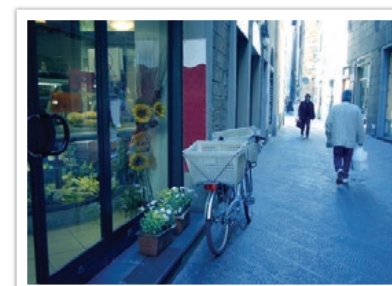

Tungsteno

# Foto Wizard (stili foto)

Foto Wizard consente di applicare diversi stili fotografici alle foto per creare diverse espressioni e stati d'animo. Inoltre, potete creare e salvare gli stili foto personali regolando colore, saturazione, nitidezza, contrasto e sfumatura per ogni stile.

Non c'è alcuna regola che determini quale stile sia idoneo ad una determinata condizione. Sperimentate i diversi stili e trovate le vostre impostazioni.

Per impostare un stile foto,

Nella modalità Scatto, premete [MENU] →  → **Foto Wizard** → un'opzione.

## Esempi



Standard



Classico



Vivido



Ritratto



Paesaggio



Foresta



Retro







Fresco



Calmo



- Inoltre, potete regolare il valore delle impostazioni degli stili predefiniti. Selezionate un'opzione di Foto Wizard, premete [DISP], quindi regolate il colore, la saturazione, la nitidezza, il contrasto o la sfumatura.
- Per personalizzare Foto Wizard, selezionate , , oppure , quindi regolate il colore, la saturazione, la nitidezza e il contrasto.
- Potete utilizzare  (Personalizzato su Pro) nella modalità C dopo aver scaricato le impostazioni di scatto (filmato) tramite uno smartphone. (pag. 68)
- Le opzioni di Foto Wizard non possono essere impostate contemporaneamente con le opzioni Filtro smart.

# Filtro smart

Filtro smart consente di applicare effetti speciali alle foto. Potete selezionare varie opzioni filtro per creare effetti speciali difficili da ottenere con obiettivi normali.

Per impostare le opzioni Filtro smart,

Nella modalità Scatto, premete [MENU] →  → **Filtro smart** → un'opzione.

\* Predefinito

Opzione	Descrizione
<b>Spento*</b>	Consente di non applicare alcun effetto
<b>Vignettatura</b>	Consente di applicare colori a effetto retro, alto contrasto e il forte effetto vignetta delle fotocamere Lomo.
<b>Miniatura (H)</b>	Consente di applicare un effetto tilt-shift per far apparire il soggetto in miniatura. La parte superiore e quella inferiore della foto verranno sfocate.
<b>Miniatura (V)</b>	Consente di applicare un effetto tilt-shift per far apparire il soggetto in miniatura. La parte sinistra e quella destra della foto verranno sfocate.
<b>Acquerello</b>	Consente di applicare un effetto di pittura ad acquerello.
<b>Rosso</b>	Consente di desaturare tutti i colori tranne il rosso.

\* Predefinito

Opzione	Descrizione
<b>Verde</b>	Consente di desaturare tutti i colori tranne il verde.
<b>Blu</b>	Consente di desaturare tutti i colori tranne il blu.
<b>Giallo</b>	Consente di desaturare tutti i colori tranne il giallo.



- Non potete impostare le opzioni Filtro smart e le opzioni Foto Wizard contemporaneamente.
- Le opzioni disponibili potrebbero variare in base alle condizioni di scatto.

# Modalità AF

Imparate come regolare la messa a fuoco della fotocamera in base ai soggetti.

Potete selezionare la modalità di messa a fuoco adeguata al soggetto: Messa a fuoco auto singola, Messa a fuoco auto continua, Messa a fuoco attiva auto o Messa a fuoco manuale. La funzione AF viene attivata quando premete **[Otturatore]** a metà. Nella modalità MF, dovete ruotare l'anello di messa a fuoco sull'obiettivo per mettere a fuoco manualmente.

Nella maggior parte dei casi, potete ottenere la messa a fuoco della fotocamera selezionando **AF singolo**. I soggetti in rapido movimento o soggetti con piccole differenze di ombreggiatura nello sfondo sono difficili da mettere a fuoco. Selezionate una modalità di messa a fuoco appropriata per queste situazioni.

Se l'obiettivo è dotato di interruttore AF/MF, dovete impostare l'interruttore in base alla modalità selezionata. Impostate l'interruttore su AF quando selezionate AF singolo, AF continuo o AF attivo. Impostate l'interruttore su MF quando selezionate Messa a fuoco manuale.

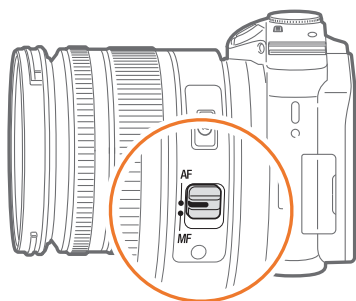

Se l'obiettivo non è dotato di interruttore AF/MF, premete **[AF]** per selezionare il Modo AF desiderato.

Per impostare la modalità di messa a fuoco auto,

Nella modalità Scatto, premete **[AF]** → un'opzione.



- Inoltre, potete impostare l'opzione premendo **[MENU]** →  → **Modalità AF** → un'opzione nella modalità Scatto.
- Le opzioni disponibili potrebbero variare in base all'obiettivo utilizzato.



## AF singolo

L'opzione AF singolo è adatta a fotografare un soggetto fermo. Quando premete **[Otturatore]** a metà, il fuoco si concentra nella zona messa a fuoco auto. L'area diventa verde quando viene raggiunta la messa a fuoco.



## AF continuo

Mentre premete **[Otturatore]** a metà, la fotocamera continua a mettere a fuoco automaticamente. Questa modalità è consigliata per fotografare un'azione.



- In base al tipo di obiettivo, i risultati della messa a fuoco auto potrebbero variare quando scattate foto consecutive utilizzando AF continuo. Utilizzate un obiettivo opzionale per un regolare funzionamento della messa a fuoco auto. Selezionate gli obiettivi opzionali tra i seguenti:
  - SAMSUNG 16-50mm F2-2.8 S ED OIS
  - SAMSUNG 16-50mm F3.5-5.6 Power Zoom ED OIS
  - NX 50-150mm F2.8 S ED OIS
- Quando utilizzate **AF continuo** e **AF multiplo**, premete **[AF-L]** per ridimensionare o spostare la zona messa a fuoco auto mentre scattate. Utilizzate la ghiera di controllo 2 per spostare la zona messa a fuoco auto. Ruotate la ghiera di controllo 1 per ridimensionare la zona messa a fuoco auto. Quando premete **[Otturatore]** a metà, la fotocamera mette a fuoco solo la zona messa a fuoco auto impostata. La zona messa a fuoco auto si sposta con il soggetto dopo che la messa a fuoco viene impostata correttamente.

## AF attivo

Mentre premete [**Otturatore**] a metà, la fotocamera rileva automaticamente i movimenti del soggetto e passa da AF singolo ad AF continuo e viceversa. Questa fissa la messa a fuoco sul soggetto quando il soggetto si allontana dalla fotocamera (AF singolo). Continua a mettere a fuoco automaticamente quando il soggetto si avvicina alla fotocamera (AF continuo). Questa modalità è consigliata per fotografare soggetti che si muovono in modo imprevedibile.



Questa opzione non è disponibile quando registrate un video.

## Messa a fuoco manuale

Potete effettuare la messa a fuoco manuale di un soggetto ruotando l'anello di messa a fuoco sull'obiettivo. La funzione Aiuto MF consente di mettere facilmente a fuoco un soggetto. Ruotando l'anello di messa a fuoco, la zona messa a fuoco auto viene ingrandita. Quando utilizzate la funzione Focus Peaking, sul soggetto messo a fuoco compare il colore selezionato. Questa modalità è consigliata per fotografare un soggetto dal colore simile allo sfondo, una scena notturna o fuochi artificiali.



Se utilizzate questa funzione, non potete impostare le opzioni **AF a tocco**, **Area AF**, **Rilevamento volto** e **Collegamento AE a punto AF**.

# Area AF

La funzione Area AF cambia le posizioni della zona messa a fuoco auto.

Generalmente, le fotocamere mettono a fuoco il soggetto più vicino. Tuttavia, quando vi sono diversi soggetti, potrebbero essere a fuoco soggetti indesiderati. Per evitare di mettere a fuoco soggetti indesiderati, cambiate la zona messa a fuoco auto in modo che sia a fuoco un soggetto desiderato. Potete ottenere foto più chiare e nitide selezionando una zona messa a fuoco auto.

Per impostare la zona messa a fuoco auto,

Nella modalità Scatto, premete [MENU] →  → **Area AF** → un'opzione.



- Le opzioni disponibili potrebbero variare in base alle condizioni di scatto.
- Quando l'interruttore AF/MF è impostato su **MF**, non potete modificare l'Area AF dal menu di scatto.

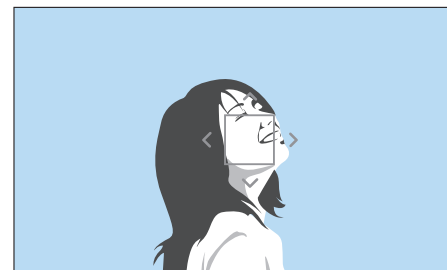

Per ridimensionare o spostare la zona messa a fuoco auto, nella modalità Scatto, premete [OK]. Utilizzate la ghiera di controllo 2 per spostare la zona messa a fuoco auto. Ruotate la ghiera di controllo 1 per ridimensionare la zona messa a fuoco auto.

## Salvataggio della posizione Selezione AF

Potete impostare la fotocamera per memorizzare la più recente posizione AF utilizzata tramite Selezione AF e AF a tocco prima di spegnere la fotocamera.

Per impostare questa funzione,

Nella modalità Scatto, premete [MENU] →  → **Salva posizione Selezione AF** → un'opzione.

## Selezione AF

Potete impostare la messa a fuoco su un'area desiderata. Applicate un effetto fuori fuoco per rendere il soggetto più distinguibile.

La messa a fuoco sulla foto di seguito è stata riposizionata e ridimensionata in modo da adeguarla al viso del soggetto.

## AF zona

La fotocamera mette a fuoco solo l'area impostata. Quando il soggetto lascia la zona messa a fuoco auto, questa rimane bloccata sull'area impostata. Questa modalità è consigliata quando desiderate sistemare la messa a fuoco sull'area specifica.

Per ridimensionare o spostare la zona messa a fuoco auto, nella modalità Scatto, premete [AF-ON].



## AF multiplo

La fotocamera visualizza un rettangolo verde nei punti in cui la messa a fuoco è impostata correttamente. La foto è divisa in due o più aree e la fotocamera ottiene i punti focali di ogni area. Questa modalità è consigliata per scattare foto di paesaggi.

Quando premete [Otturatore] a metà, la fotocamera visualizza le zone messa a fuoco auto come mostrato nella foto in basso.

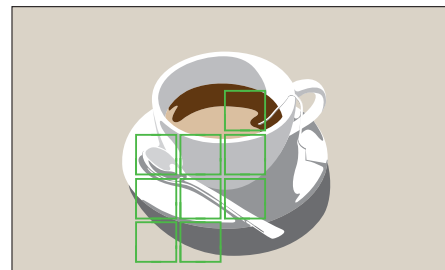

# Rilevamento volto

Utilizzate le opzioni di Rilevamento volto per catturare un autoritratto o un volto sorridente.

Per utilizzare la funzione rilevamento volto,

Nella modalità Scatto, premete [MENU] →  → **Rilevamento volto** → un'opzione.



- Quando la fotocamera rileva un volto, segue automaticamente il volto rilevato.
- In base alle opzioni Foto Wizard, il Rilevamento volto potrebbe non funzionare.
- Quando impostate la messa a fuoco manuale, il Rilevamento volto potrebbe non essere disponibile.
- Il Rilevamento volto potrebbe non funzionare quando:
  - il soggetto è troppo vicino o troppo lontano dalla fotocamera;
  - è troppo luminoso o troppo scuro;
  - il soggetto non è rivolto verso la fotocamera;
  - il soggetto indossa occhiali da sole o una maschera;
  - l'espressione facciale del soggetto cambia drasticamente;
  - il soggetto è in controluce o le condizioni di illuminazione sono instabili.
- Quando impostate le opzioni di Rilevamento volto, l'Area AF viene impostata automaticamente su AF multiplo.
- In base alle opzioni Rilevamento volto selezionate, alcune opzioni di scatto potrebbero non essere disponibili.

## Normale

La fotocamera mette a fuoco preferenzialmente volti umani. Possono essere rilevati fino a 10 volti. Questa impostazione è consigliata per scattare foto ad un gruppo di persone.

Quando premete [**Otturatore**] a metà, la fotocamera mette a fuoco i volti, come mostrato nella foto in basso. Nei casi in cui fotografate un gruppo di persone, la fotocamera visualizza in bianco la messa a fuoco sul volto della persona più vicina o sul volto al centro dello schermo e in grigio quella sui volti rimanenti.

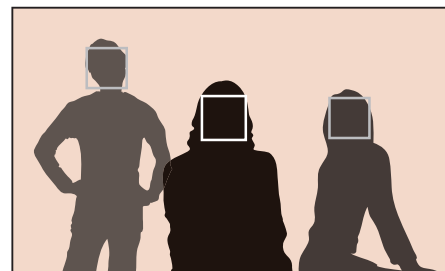

## Rilevamento sorriso

La fotocamera rilascia automaticamente l'otturatore quando rileva un volto sorridente.

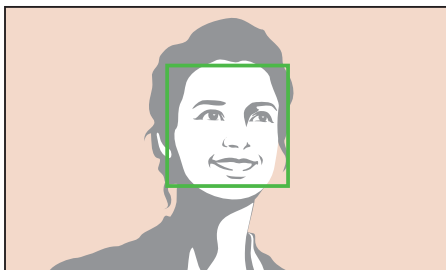

Se il soggetto sorride apertamente, la fotocamera potrà rilevare il sorriso con maggiore facilità.

## Scatto occholino

La fotocamera rilascia automaticamente l'otturatore 2 secondi dopo aver rilevato un volto che fa l'occholino.

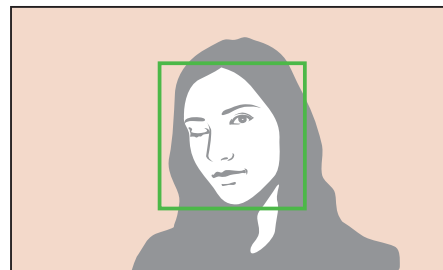

- Strizzate l'occhio per più di 1 secondo per un miglior rilevamento.
- Il rilevamento dell'occholino potrebbe non riuscire quando:
  - la fotocamera si trova al di sotto del livello dell'occhio;
  - il soggetto appare scuro a causa del controluce;
  - il soggetto indossa degli occhiali.

# AF a tocco

Selezionate o mettete a fuoco un'area che toccate sullo schermo. Inoltre, mettete a fuoco il soggetto e scattate una foto toccando lo schermo.

Per impostare l'AF a tocco,

Nella modalità Scatto, premete [MENU] →  → **AF a tocco** → un'opzione.



Le opzioni disponibili potrebbero variare in base alle condizioni di scatto.

## AF a tocco

L'AF a tocco consente di selezionare e di mettere a fuoco la zona messa a fuoco auto che toccate sullo schermo.

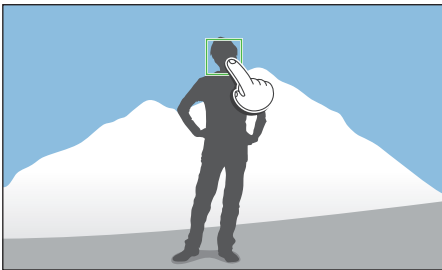

## Punto AF

La zona messa a fuoco auto corrisponderà all'area toccata sullo schermo e non sarà possibile ottenere la messa a fuoco.

## Tracciatura AF

La Tracciatura AF consente di tracciare e di mettere a fuoco automaticamente il soggetto, anche se il soggetto è in movimento o quando cambiate la composizione dello scatto.

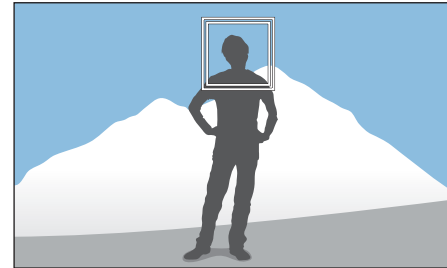

**Cornice bianca:** la fotocamera sta seguendo il soggetto.

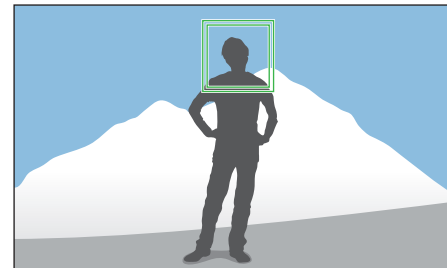

**Cornice verde:** il soggetto è a fuoco quando premete [Otturatore] a metà.

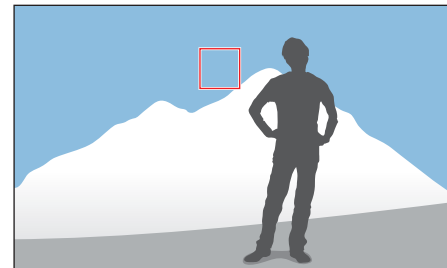

**Cornice rossa:** la fotocamera non è riuscita a mettere a fuoco.



- Se non selezionate una zona messa a fuoco auto, la funzione di Messa a fuoco auto non funziona.
- La tracciatura di un soggetto potrebbe non riuscire quando:
  - Il soggetto è troppo piccolo;
  - Il soggetto si muove in modo irregolare;
  - Il soggetto è in controluce o state scattando in un luogo buio;
  - I colori o i motivi del soggetto e lo sfondo sono simili;
  - Il soggetto contiene motivi orizzontali, come persiane;
  - La fotocamera vibra eccessivamente;
  - Scattate foto in maniera continua.
- Quando la tracciatura non riesce, la funzione verrà resettata.
- Se la fotocamera non riesce a tracciare il soggetto, la zona messa a fuoco auto sarà resettata.
- Se la fotocamera non riesce a mettere a fuoco, la cornice di messa a fuoco diventerà rossa e la messa a fuoco verrà resettata.
- Quando selezionate Tracciatura AF, il Modo AF è impostato su AF continuo.

## Scatto tocco singolo

Potete scattare una foto con il tocco delle dita. Toccando un soggetto, la fotocamera lo mette a fuoco automaticamente e scatta una foto.

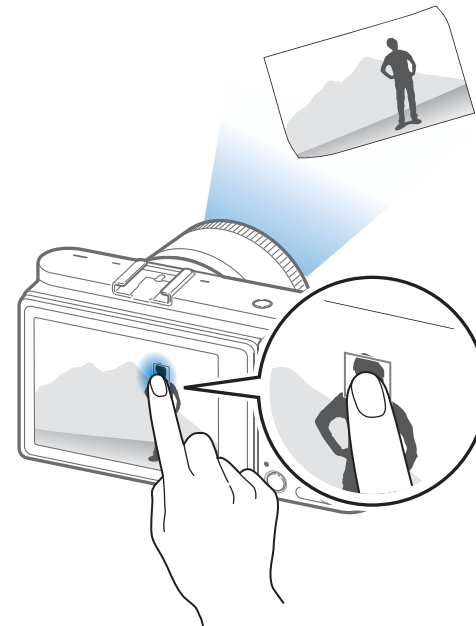



# Aiuto messa a fuoco

Utilizzate varie funzioni di aiuto alla messa a fuoco mentre sulla fotocamera impostate la messa a fuoco automaticamente o manualmente. Le funzioni di aiuto alla messa a fuoco manuale sono disponibili solo con obiettivi che supportano la messa a fuoco manuale.

## Aiuto MF

Nella modalità Messa a fuoco manuale, potete ingrandire la scena e regolare facilmente la messa a fuoco ruotando l'anello di messa a fuoco.

Per impostare la funzione di aiuto messa a fuoco manuale,

Nella modalità Scatto, premete [MENU] →  → **Aiuto MF** → un'opzione.

\* Predefinito

Opzione	Descrizione
<b>Spento</b>	Consente di non utilizzare la funzione Aiuto MF.
<b>Ingrandimento x5*</b>	La zona messa a fuoco auto è ingrandita di 5 volte quando ruotate l'anello di messa a fuoco. 
<b>Ingrandimento x8</b>	La zona messa a fuoco auto è ingrandita di 8 volte quando ruotate l'anello di messa a fuoco. 

## DMF (Messa a fuoco manuale diretta)

Potete regolare la messa a fuoco manualmente ruotando l'anello di messa a fuoco dopo aver raggiunto la messa a fuoco premendo [**Otturatore**] a metà.

Per impostare la funzione DMF,

Nella modalità Scatto, premete [MENU] →  → **DMF** → un'opzione.

### Impostazione della reattività MF e DMF

Consente di impostare la reattività dell'anello di messa a fuoco quando utilizzate la messa a fuoco manuale o la funzione DMF. Se selezionate **Alto**, la regolazione della messa a fuoco avverrà tramite lievi rotazioni dell'anello di messa a fuoco. Se selezionate **Basso**, la regolazione della messa a fuoco avverrà tramite rotazioni più lunghe dell'anello di messa a fuoco.

Per impostare le opzioni di Reattività MF,

Nella modalità Scatto, premete [MENU] →  → **Reattività MF** → un'opzione.

## Priorità rilascio AF

Consente di scattare una foto dopo aver raggiunto la messa a fuoco o di selezionare priorità precisione o priorità velocità scatto.

Per impostare le opzioni relative a Priorità rilascio AF,

Nella modalità Scatto, premete [MENU] →  → **Priorità rilascio AF** → un'opzione.

\* Predefinito

Opzione	Descrizione
Messa a fuoco*	<p>Consente di scattare una foto solo quando viene raggiunta la messa a fuoco. Potete impostare la priorità su precisione della messa a fuoco o velocità scatto.</p> <ul style="list-style-type: none"> <li>• <b>Auto*</b>: la fotocamera seleziona automaticamente la Priorità precisione o la Priorità velocità scatto.</li> <li>• <b>Priorità precisione</b>: consente di impostare come priorità la precisione di messa a fuoco. Quando selezionate il metodo di scatto <b>Continuo alto</b> o <b>Multiscatto</b>, l'impostazione di Priorità precisione viene applicata solo al primo scatto.</li> <li>• <b>Priorità velocità scatto</b>: consente di impostare come priorità la velocità di scatto.</li> </ul>
Rilascio	<p>Consente di scattare una foto quando premete [<b>Otturatore</b>], anche quando la messa a fuoco non è stata raggiunta.</p>

## Focus Peaking

Nella modalità Messa a fuoco manuale, sul soggetto messo a fuoco compare il colore selezionato per agevolare la messa a fuoco quando ruotate l'anello di messa a fuoco.

Per impostare le opzioni Focus Peaking,

Nella modalità Scatto, premete [MENU] →  → **Focus Peaking** → un'opzione.

\* Predefinito

Opzione	Descrizione
Livello	Consente di impostare una sensibilità per rilevare il soggetto a fuoco. <b>(Spento*, Alto, Normale*, Basso)</b>
Colore	Consente di far comparire un colore sul soggetto messo a fuoco. <b>(Bianco*, Rosso, Verde)</b>



La funzione Focus Peaking non è disponibile quando la risoluzione selezionata è 4096X2160 o 3840X2160.



# Stabilizzazione ottica delle immagini (OIS)

Utilizzate la funzione di Stabilizzazione ottica delle immagini (OIS) per ridurre al minimo le oscillazioni della fotocamera. La funzione OIS potrebbe non essere disponibile in alcuni obiettivi.



Le oscillazioni della fotocamera tendono a verificarsi in luoghi bui o quando si scattano foto al coperto. Con queste condizioni, la fotocamera usa tempi di posa più lenti per aumentare la quantità di luce in entrata, il che può determinare una foto sfocata. Ciò può essere evitato utilizzando la funzione OIS.

Se l'obiettivo è dotato di interruttore OIS, dovete impostare l'interruttore su **ON** per utilizzare la funzione OIS.

Per impostare le opzioni OIS,

Nella modalità Scatto, premete [MENU] →  → **OIS (Anti-vibrazione)** → un'opzione.

\* Predefinito

Icona	Descrizione
	<b>Spento:</b> la funzione OIS è disattivata.
	<b>Modalità 1*:</b> la funzione OIS viene applicata solo quando premete [Otturatore] completamente o a metà.
	<b>Modalità 2:</b> la funzione OIS è sempre attiva.

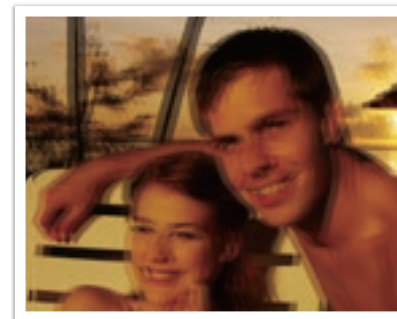

Senza correzione OIS

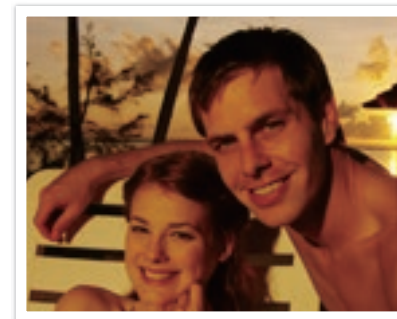

Con correzione OIS



- La funzione OIS potrebbe non funzionare correttamente se:
  - Spostate la fotocamera per seguire un oggetto in movimento;
  - Ci sono troppe oscillazioni della fotocamera;
  - Il tempo di posa è lento (ad esempio, quando selezionate **Notte** nella modalità );
  - La batteria è scarica;
  - Scattate un primo piano.
- Se utilizzate la funzione OIS con un cavalletto, le immagini potrebbero apparire sfocate a causa della vibrazione del sensore OIS. Disattivate la funzione OIS quando utilizzate un cavalletto.
- Se la fotocamera viene urtata o fatta cadere, il display diventerà sfocato. In questo caso, spegnete la fotocamera, quindi accendetela di nuovo.
- Utilizzate la funzione OIS solo se necessario, in quanto questa funzione consuma più batteria.
- Per impostare un'opzione OIS sul menu, impostate l'interruttore OIS dell'obiettivo su **ON**.
- Questa opzione potrebbe non essere disponibile con alcuni obiettivi.

## Drive (metodo di scatto)

Potete impostare il metodo di scatto, come Continua, Multiscatto, Timer o Bracketing.

Selezionate **Singola** per scattare una foto per volta. Selezionate **Continuo normale**, **Continuo alto**, oppure **Multiscatto** per fotografare soggetti in rapido movimento. Selezionate **Bracketing AE**, **Bracketing WB**, **Bracketing Foto Wizard**, oppure **Bracketing di profondità** per regolare l'esposizione, il Bilanciamento del Bianco, per applicare gli effetti di Foto Wizard o per scattare foto con diverse profondità di campo. Inoltre, potete selezionare **Timer** per scattare una foto automaticamente dopo un lasso di tempo specifico.

Per cambiare il metodo di scatto,

Nella modalità Scatto, premete [📷] → un'opzione.



- Inoltre, potete impostare l'opzione premendo [MENU] → [📷] → **Drive** → un metodo di scatto nella modalità Scatto.
- Le opzioni disponibili potrebbero variare in base alle condizioni di scatto.

### Singola

Scattate una foto quando premete [**Otturatore**]. Consigliata per condizioni generali.



## Continua

Scattate foto ripetutamente tenendo premuto [**Otturatore**]. Potete scattare fino a 4 foto (**Continuo normale**) oppure 9 foto (**Continuo alto**) al secondo.



- La funzione di riduzione rumore non è disponibile quando viene selezionata **Continuo alto**.
- La funzione Tracciatura AF è disponibile con questa opzione.
- Potete selezionare fino a ISO 25600 quando utilizzate **Continuo normale**, oppure fino a ISO 6400 quando utilizzate **Continuo alto**.
- Quando scattate foto in maniera continua, per risultati ottimali impostate il tempo di posa su 1/250 sec. o superiore. Se impostate la velocità di scatto su 9 fps in **Continuo alto**, impostate il tempo di posa su 1/500 sec. o superiore.
- La velocità massima di scatto è di 9 fotogrammi al secondo. Diminuirà dopo circa 40 scatti JPEG, 5 scatti RAW. (In base a una scheda SD UHS-I. Potrebbe variare in base alle specifiche della fotocamera.)

## Multiscatto

Scattate consecutivamente un massimo di 10 foto al secondo (3 secondi), 15 scatti al secondo (2 secondi) o 30 scatti al secondo (1 secondo) quando premete una volta [**Otturatore**]. Questa opzione è consigliata per fotografare il movimento veloce di soggetti come macchine da corsa.



- Per impostare la velocità di scatto, nella modalità Scatto, premete [] → **Multiscatto**, quindi premete [DISP].
- La dimensione foto è impostata su 7M.
- Il salvataggio di una foto potrebbe impiegare più tempo.
- Con questa opzione non potete utilizzare il flash.
- Il tempo di posa deve essere maggiore di 1/30 di secondo.
- Le foto scattate con questa opzione potrebbero essere leggermente ingrandite al momento del salvataggio.
- Non potete impostare un'opzione ISO maggiore di ISO 6400.
- Questa opzione non può essere utilizzata con formato file RAW. Selezionando questa opzione la qualità della foto verrà modificata da RAW a JPEG.

## Timer

Scattate una foto dopo un lasso di tempo specifico. Inoltre, potete impostare l'intervallo di scatto, il numero degli scatti e il tempo di scatto.

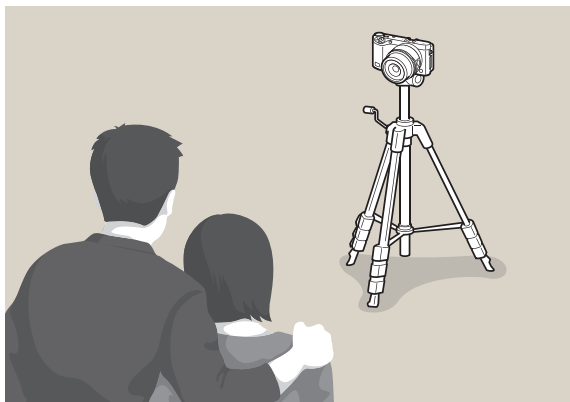

- Premete [**Otturatore**] per interrompere lo scatto.
- Per impostare i dettagli del timer, premete [] → **Timer** → [DISP] → impostate l'intervallo di scatto, il numero degli scatti e il tempo di scatto.

## Bracketing esposizione auto (Bracketing AE)

Quando premete [**Otturatore**], la fotocamera scatta 3 foto consecutive: quella originale più due con impostazioni di esposizione diverse. Utilizzate un cavalletto per impedire la sfocatura delle foto quando la fotocamera scatta tre foto consecutive. Potete regolare le impostazioni nel menu Impostazioni bracketing.



## Bracketing Bilanciamento del Bianco (Bracketing WB)

Quando premete [**Otturatore**], la fotocamera scatta 3 foto consecutive: quella originale più due con impostazioni di Bilanciamento del Bianco diverse. La foto originale viene scattata quando premete [**Otturatore**]. Le altre due sono regolate automaticamente in base al Bilanciamento del Bianco impostato. Potete regolare le impostazioni nel menu Impostazioni Bracketing.



Questa opzione non può essere utilizzata con formato file RAW. Selezionando questa opzione la qualità della foto verrà modificata da RAW a JPEG.

## Bracketing Foto Wizard (Bracketing Foto Wizard)

Quando premete [**Otturatore**], la fotocamera scatta 3 foto consecutive, ognuna con un'impostazione Foto Wizard diversa. La fotocamera scatta una foto e applica le tre opzioni Foto Wizard impostate per l'immagine catturata. Potete selezionare tre diverse impostazioni nel menu Impostazioni bracketing.



Questa opzione non può essere utilizzata con formato file RAW. Selezionando questa opzione la qualità della foto verrà modificata da RAW a JPEG.



## Bracketing di profondità

Quando premete [**Otturatore**], la fotocamera scatta 3 foto consecutive, ognuna con una profondità di campo diversa, regolando il valore di apertura. Utilizzate un cavalletto per impedire la sfocatura delle foto quando la fotocamera scatta tre foto consecutive. Potete regolare le impostazioni nel menu Impostazioni bracketing.



Questa funzionalità è disponibile solo nelle modalità Programma o Priorità apertura.

### Impostazioni Bracketing

Potete configurare le opzioni per ciascuna funzione di bracketing.

Per impostare un'opzione bracketing,

Nella modalità Scatto, premete [MENU] →  → **Drive** → selezionate un'opzione di bracketing, quindi premete [AF] → configurate le opzioni per ciascun bracketing.

\* Predefinito

Opzione	Descrizione
<b>Bracketing AE</b>	Consente di impostare l'intervallo di esposizione. (-/+ <b>0.3 EV*</b> , -/+ <b>0.7 EV</b> , -/+ <b>1.0 EV</b> , -/+ <b>1.3 EV</b> , -/+ <b>1.7 EV</b> , -/+ <b>2.0 EV</b> , -/+ <b>2.3 EV</b> , -/+ <b>2.7 EV</b> , -/+ <b>3.0 EV</b> )
<b>Bracketing WB</b>	Consente di regolare l'intervallo di Bilanciamento del Bianco delle 3 foto in bracketing. ( <b>AB -/+1</b> , <b>AB -/+2</b> , <b>AB -/+3*</b> , <b>MG -/+1</b> , <b>MG -/+2</b> , <b>MG -/+3</b> ) Ad esempio, AB -/+3 regola il valore Ambra di più o meno tre incrementi. MG -/+3 regola il valore Magenta della stessa quantità.
<b>Bracketing Foto Wizard</b>	Consente di selezionare le 3 impostazioni di Foto Wizard che la fotocamera utilizzerà per scattare le 3 foto in bracketing.
<b>Bracketing di profondità</b>	Consente di impostare l'intervallo di profondità. Utilizzate le ghiera di controllo 1 o 2 per selezionare un'opzione. Inoltre, potete trascinare il cursore o toccare le frecce per selezionare un'opzione. (-/+ <b>0.3</b> , -/+ <b>0.7</b> , -/+ <b>1.0*</b> , -/+ <b>1.3</b> , -/+ <b>1.7</b> , -/+ <b>2.0</b> , -/+ <b>2.3</b> , -/+ <b>2.7</b> , -/+ <b>3.0</b> )



# Scatto a intervalli

Impostate l'intervallo di scatto, il numero degli scatti e l'ora di inizio dello scatto. Utilizzate questa funzione per scattare foto a intervalli regolari durante un evento, come un'eclissi lunare o un'alba.

Per eseguire uno scatto a intervalli,

Nella modalità Scatto, premete [MENU] →  → **Scatto a intervalli** → impostate un intervallo di scatto, il numero degli scatti e l'ora di inizio dello scatto → **Avvia Scatto a intervalli** → attendete che lo scatto inizi all'ora impostata. (Se non avete impostato un'ora di inizio dello scatto, premete [Otturatore] per scattare la foto.)











- Per salvare gli scatti intervallati come video, selezionate **Time Lapse** → **Attivato**. La fotocamera registra video UHD fino a 60 secondi di durata a 10 fps. Quando utilizzate la funzione Time Lapse, potete impostare il conteggio su un valore inferiore a 600 scatti.
- Se impostate il conteggio dell'intervallo su un valore superiore a 600 scatti o non c'è abbastanza spazio sulla scheda di memoria dopo aver impostato la funzione Time Lapse, il conteggio dell'intervallo cambierà automaticamente per consentirvi di utilizzare la funzione Time Lapse.
- Toccate  per mettere in pausa quando scattate le foto.
- Toccate  per riprendere.
- Toccate  o premete [MENU] per interrompere lo scatto.
- Utilizzate un cavo di rilascio otturatore e un cavalletto per ridurre al minimo il movimento della fotocamera quando eseguite scatti intervallati.
- Collegate il cavo di alimentazione se l'intervallo di scatto è lungo o se il numero di scatti da eseguire è elevato.
- Se l'intervallo di scatto è impostato tra un minuto e 10 minuti, la fotocamera entra in modalità Risparmio display dopo aver iniziato a scattare una foto. Se un intervallo di scatto supera i 10 minuti, la fotocamera entra in modalità Risparmio energetico e si attiva e scatta automaticamente una foto all'intervallo successivo. Premete [Otturatore] per annullare la modalità Risparmio energetico.
- Se la batteria o la scheda di memoria vengono rimosse mentre scattate foto, lo scatto verrà interrotto. Prima di rimuovere la batteria o la scheda di memoria, è necessario sospendere lo scatto a intervalli e spegnere la fotocamera.



# Flash

Per scattare una foto realistica di un soggetto, la quantità di luce dovrebbe essere costante. Quando la sorgente luminosa varia, potete utilizzare un flash e fornire una quantità costante di luce. Selezionate le impostazioni appropriate in base alla sorgente luminosa e al soggetto.

Per impostare le opzioni del flash,

Nella modalità Scatto, premete [MENU] →  → **Flash** → un'opzione.

Icona	Descrizione
	<b>Spento:</b> il flash è disattivato.
	<b>Flash smart:</b> la fotocamera regola automaticamente la luminosità del flash in base alla quantità di luce dell'ambiente circostante.
	<b>Auto:</b> il flash si accende automaticamente in luoghi bui.
	<b>Modalità Occhi rossi automatica:</b> il flash si accende automaticamente e riduce gli occhi rossi.
	<b>Riempimento:</b> il flash si accende ogni volta che scattate una foto. (La luminosità viene regolata automaticamente.)
	<b>Riempimento Rosso:</b> il flash si accende ogni volta che scattate una foto e riduce gli occhi rossi.
	<p><b>1° tendina:</b> il flash si accende subito dopo che l'otturatore si apre. La fotocamera scatta una foto di un soggetto prima in una sequenza di azioni in modo chiaro.</p> 

Icona	Descrizione
	<p><b>2° tendina:</b> il flash si accende appena prima che l'otturatore si chiuda. La fotocamera scatta una foto di un soggetto più tardi in una sequenza di azioni in modo chiaro.</p> 
	<p><b>Sincronizzatore Alta Velocità:</b> se il tempo di posa è più veloce della velocità di sincronizzazione della fotocamera (il tempo minore necessario ad aprire e chiudere l'otturatore), il flash si accenderà più volte molto rapidamente. L'accensione del flash inizia quando l'otturatore si apre. Questa opzione può essere impostata solo quando montate un flash esterno opzionale compatibile. (SEF-580A)</p>



- Le opzioni disponibili potrebbero variare in base alle condizioni di scatto.
- C'è un intervallo tra due scatti del flash. Non muovetevi finché il flash non si accende una seconda volta.
- Se selezionate **Spento**, il flash non si accende, neanche quando è inserito un flash esterno. Se regolate l'intensità del flash manualmente, il flash scatta una volta senza un pre-flash.



Utilizzate solo flash approvati da Samsung. Flash non compatibili potrebbero danneggiare la fotocamera.

## Riduzione dell'effetto occhi rossi

Se il flash si accende quando scattate una foto a una persona al buio, nei suoi occhi potrebbe apparire un bagliore rosso. Per ridurre l'effetto occhi rossi, selezionate **Modalità Occhi rossi automatica** oppure **Riempimento Rosso**.



Senza la riduzione occhi rossi



Con la riduzione occhi rossi



Quando viene utilizzata la funzione di riduzione degli occhi rossi, ci sono due flash distinti. Il soggetto non dovrebbe muoversi fino a dopo il secondo flash. Se il soggetto è troppo lontano dalla fotocamera o si muove dopo il primo flash, l'effetto occhi rossi potrebbe non venire ridotto.

## Regolazione dell'intensità del flash

Quando il flash è attivato, regolate l'intensità del flash di +/-2 livelli.

Per impostare l'intensità del flash,

Nella modalità Scatto, selezionate [MENU] → [📷] → **Flash** → un'opzione → [DISP] → ruotate la ghiera di controllo 1 o 2 oppure premete [🔍/AF] per regolare l'intensità del flash.

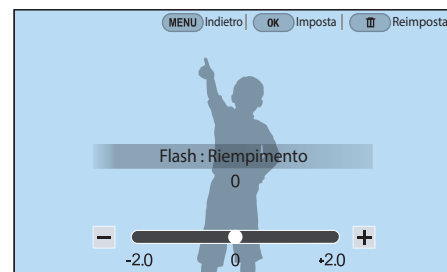



- Inoltre, potete trascinare il cursore o toccare / per regolare l'intensità.
- La regolazione dell'intensità del flash potrebbe non essere efficace quando:
  - Il soggetto è troppo vicino alla fotocamera;
  - Avete impostato una sensibilità ISO alta;
  - Il valore di esposizione è troppo grande o troppo piccolo;
  - È troppo luminoso o troppo scuro.
- Non potete utilizzare questa funzione in alcune modalità di scatto.
- Se montate sulla fotocamera un flash esterno a intensità regolabile, verranno applicate le impostazioni di intensità del flash.
- Se il soggetto è troppo vicino quando utilizzate il flash, potrebbe bloccare la luce e la foto potrebbe risultare scura. Accertatevi che il soggetto sia all'interno della distanza raccomandata, che varia in base all'obiettivo.
- Quando è montato un paraluce per obiettivo, la luce del flash potrebbe essere bloccata dal paraluce. Rimuovete il paraluce per usare il flash.

## Impostazioni del flash

Impostate la modalità flash, il valore di esposizione, la luminosità flash o il flash multiplo quando montate un flash esterno sulla fotocamera. Inoltre, potete impostare la sincronizzazione wireless per controllare il flash esterno. Le impostazioni del flash sono supportate solo quando montate un flash esterno opzionale compatibile (SEF-580A).

### Impostazione del flash esterno

Per impostare il flash esterno,

Nella modalità Scatto, premete [MENU] → → **Impostazioni Flash Esterno** → un'opzione.

Opzione	Descrizione
Modalità Flash	<ul style="list-style-type: none"> <li>• <b>A-TTL</b>: nella modalità A-TTL (Advanced Through The Lens), la fotocamera misura la luce riflessa dal soggetto attraverso l'obiettivo. Successivamente, calcola l'esposizione ottimale in base al valore di esposizione e al tempo di posa.</li> <li>• <b>Flash Manuale</b>: il flash emette la quantità totale di luce o l'intensità del flash può essere regolata manualmente.</li> <li>• <b>Flash Multiplo</b>: quando premete [<b>Otturatore</b>], il flash si accende varie volte in base al numero impostato.</li> </ul>
Flash EV	Consente di impostare l'esposizione del flash quando la modalità flash è <b>A-TTL</b> .
Luminosità Flash	Consente di impostare la luminosità del flash quando la modalità flash è <b>Flash Manuale</b> .
Impostazioni Flash Multiplo	Consente di impostare il conteggio, la luminosità o la frequenza del flash quando la modalità flash è <b>Flash Multiplo</b> .



Se i dati possono essere scambiati tra la fotocamera e il flash, le impostazioni per il flash esterno possono essere regolate sulla fotocamera o sul flash. Le ultime opzioni impostate saranno applicate.

### Impostazione della sincronizzazione wireless per il flash esterno

Impostate la sincronizzazione wireless per controllare le unità flash esterno ed interno in remoto tramite segnali wireless. Il sistema remoto consiste in un flash master montato sulla fotocamera e in una o più unità servo-flash. Un servo-flash è assegnato a uno dei tre gruppi: A, B o C.

Per impostare la sincronizzazione wireless,

Nella modalità Scatto, premete [MENU] →  → **Flash Wireless Esterno** → un'opzione.

\* Predefinito

Opzione	Descrizione
<b>Uso del Flash Wireless</b>	Consente di impostare l'uso della sincronizzazione wireless. ( <b>Spento*</b> , <b>Attivato</b> )
<b>Canale</b>	Consente di selezionare i canali per la sincronizzazione wireless. Ci sono quattro canali remoti disponibili per consentire a più sistemi remoti di funzionare contemporaneamente. Le unità flash master e servo-flash del medesimo sistema remoto, devono essere impostate sullo stesso canale. ( <b>Can. 1</b> , <b>Can. 2</b> , <b>Can. 3</b> , <b>Can. 4</b> )
<b>Modalità Flash di Gruppo</b>	<p>Consente di impostare la modalità flash per il gruppo A, B, o C. Le modifiche alla modalità flash devono essere eseguite sul flash master. Le modifiche sono quindi applicate ai servo-gruppi A, B o C e i servo-gruppi operano come sistema remoto della modalità flash (TTL o manuale) in base alle impostazioni per il flash master.</p> <ul style="list-style-type: none"> <li>• <b>A-TTL</b>: consente di impostare l'esposizione del flash quando la modalità flash è <b>A-TTL</b>.</li> <li>• <b>Flash Manuale</b>: consente di impostare la luminosità del flash quando la modalità flash è <b>Flash Manuale</b>.</li> <li>• <b>Spento</b>: consente di non accendere il flash.</li> </ul>



- Non potete selezionare **Impostazioni Flash Esterno** quando utilizzate la funzione Flash esterno wireless.
- Per informazioni relative all'utilizzo della funzionalità di sincronizzazione wireless con un flash esterno, fate riferimento al manuale dell'utente del flash esterno opzionale (SEF-580A).

## Blocco dell'intensità del flash

Quando la modalità flash è impostata su A-TTL, la fotocamera calcola automaticamente l'esposizione ottimale attraverso un pre-flash. Se l'esposizione non viene calcolata correttamente, utilizzate la funzione FEL. Il pre-flash si accende sull'area impostata e l'intensità del flash viene bloccata.

Per bloccare l'intensità del flash,

Impostate la funzione di [AEL] su **FEL** → mettete a fuoco l'area di esposizione → premete [AEL].

# Misurazione

La modalità di misurazione si riferisce al modo in cui la fotocamera misura la quantità di luce.

La fotocamera misura la quantità di luce in una scena e, in molte delle sue modalità, usa la misurazione per regolare varie impostazioni. Ad esempio, se un soggetto sembra più scuro rispetto al colore reale, la fotocamera scatta una foto sovraesposta. Se un soggetto sembra più chiaro rispetto al colore reale, la fotocamera scatta una foto sottoesposta.

La luminosità e l'atmosfera generale della foto possono essere influenzate anche da come la fotocamera misura la quantità di luce. Selezionate un'impostazione appropriata per una condizione di scatto.

Per impostare un'opzione di misurazione,

Nella modalità Scatto, premete [MENU] →  → **Misurazione** → un'opzione.

## Multi

La modalità Multi calcola la quantità di luce in più aree. Se la luce è sufficiente o insufficiente, la fotocamera regola l'esposizione impostando la luminosità generale della scena su un valore medio. Questa modalità è adatta a foto generali.





## Centrale

La modalità Centrale calcola un'area più ampia rispetto alla modalità Spot. Concentra la quantità di luce nella parte centrale dello scatto (60 – 80%) e quella nel resto della foto (20 – 40%). È consigliata per situazioni in cui c'è una leggera differenza di luminosità tra un soggetto e lo sfondo o in cui l'area intorno al soggetto è larga rispetto alla composizione generale della foto.



## Spot

La modalità Spot calcola la quantità di luce al centro. Quando scattate una foto in condizioni di forte controluce dietro un soggetto, la fotocamera regola l'esposizione per fotografare il soggetto in modo corretto. Ad esempio, quando selezionate la modalità Multi in una condizione di forte controluce, la fotocamera calcola che la quantità generale di luce è abbondante, il che determina una foto più scura. La modalità Spot può evitare questo problema, dato che calcola la quantità di luce in un'area specifica.



Come mostra la foto, il soggetto si trova in un'area luminosa mentre lo sfondo è scuro. La modalità Spot è consigliata per situazioni in cui c'è un'enorme differenza di valore di esposizione tra un soggetto e lo sfondo.

## Misurazione del valore di esposizione della zona messa a fuoco auto

Quando questa funzione è attiva, la fotocamera imposta automaticamente un'esposizione ottimale calcolando la luminosità della zona messa a fuoco auto. Questa funzione è disponibile soltanto quando selezionate la misurazione **Spot** o la misurazione **Multi** e **Selezione AF**.

Per impostare questa funzione,

Nella modalità Scatto, premete [MENU] →  → **Collegamento AE a punto AF** → un'opzione.



# Range dinamico

Questa funzione corregge automaticamente la perdita di dettagli luminosi o scuri che può verificarsi a causa delle differenze di ombreggiatura nella foto.

Per impostare le opzioni di Range dinamico,

Nella modalità Scatto, premete [MENU] →  → **Range dinamico** → un'opzione.





Senza effetto Range dinamico



Con effetto Range dinamico

\* Predefinito

Icona	Descrizione
	<b>Spento*</b> : il Range dinamico è disattivato.
	<b>Smart Range+</b> : consente di correggere la perdita di dettagli luminosi o scuri.
	<p><b>HDR</b>: consente di scattare diverse foto con esposizioni diverse e di combinarle per creare automaticamente un'immagine singola.</p> <ul style="list-style-type: none"> <li>• Per impostare il valore di regolazione dell'esposizione, premete [AF], quindi selezionate <b>Basso</b>, <b>Medio</b>, o <b>Alto</b>.</li> <li>• Non potete impostare un'opzione ISO maggiore di ISO 6400.</li> <li>• Le opzioni di Range dinamico e le opzioni di Foto Wizard non possono essere impostate contemporaneamente.</li> </ul>

# Esposizione

La fotocamera imposta automaticamente l'esposizione misurando i livelli di luce dalla composizione della foto e dalla posizione di un soggetto. Se l'esposizione impostata dalla fotocamera è maggiore o inferiore rispetto a quella attesa, potete regolare il valore di esposizione manualmente. Il valore di esposizione è regolabile in incrementi di  $\pm 5$ . La fotocamera visualizza l'avviso di esposizione in rosso per ogni incremento oltre l'intervallo  $\pm 5$ . Quando registrate un video, il valore di esposizione è regolabile in incrementi di  $\pm 3$ .

Per regolare il valore di esposizione, tenendo premuto [Z], ruotate la ghiera di controllo 1. Inoltre, potete regolare il valore di esposizione premendo [Fn], quindi selezionando **EV**.

Quando compensate il valore di esposizione nella modalità Manuale, il tempo di posa e il valore di apertura correnti non cambiano. Quando regolate il valore di esposizione ruotando la ghiera di controllo 1 tenendo premuto [Z] con la sensibilità ISO impostata su Auto, il valore di esposizione aumenta o diminuisce utilizzando la sensibilità ISO.

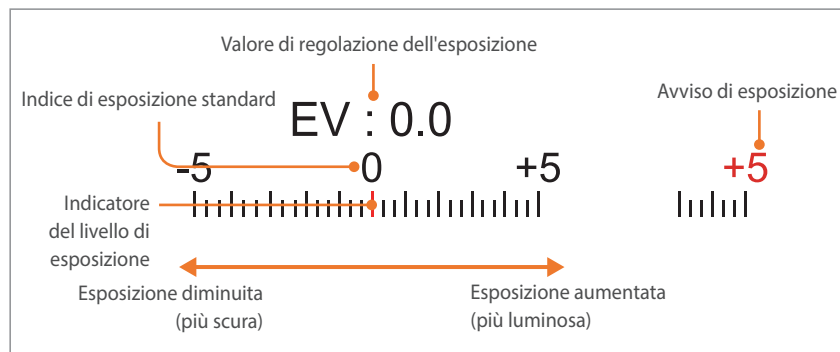

## Utilizzo della Modalità inquadratura

Quando regolate il valore di apertura o il tempo di posa, l'esposizione cambia in base alle impostazioni, quindi il display potrebbe diventare più scuro. Con questa funzione attiva, la luminosità del display è costante indipendentemente dalle impostazioni e potrete riprendere meglio lo scatto.

Per usare **Modalità inquadratura**,

Nella modalità Scatto, premete [MENU] → [📷] → **Modalità inquadratura** → un'opzione.

### Utilizzo della guida per regolazione luminosità

Regolate la luminosità utilizzando l'area selezionata come riferimento. La luminosità dell'area selezionata viene visualizzata sotto forma di valore per aiutarvi a regolare la luminosità comodamente.

Per regolare la luminosità,

Nella modalità Scatto, premete [MENU] →  → **Guida regolazione luminosità** → **Attivato** → individuate **+** sullo schermo nell'area di riferimento → premete [AEL] → utilizzate le ghiera di controllo 1 e 2 o [Q/AF], oppure trascinate il cursore per regolare la luminosità.



- Questa funzionalità è disponibile solo in modalità Programma, Priorità apertura o Priorità otturatore.
- Questa funzionalità e la guida sovraesposizione non possono essere impostate contemporaneamente.
- Questa funzionalità e l'opzione Range dinamico HDR non possono essere impostate contemporaneamente.
- Questa funzionalità e le opzioni del flash non possono essere impostate contemporaneamente.

### Visualizzazione della guida sovraesposizione

Visualizzate le aree sovraesposte di una foto nella modalità Scatto prima di scattare una foto. Impostando questa funzionalità le aree sovraesposte di una foto lampeggeranno.

Per visualizzare la guida sovraesposizione,

Nella modalità Scatto, premete [MENU] →  → **Guida sovraesposizione** → un'opzione.

### Istogramma

Attivate o disattivate l'istogramma sul display.

### Informazioni sull'istogramma

Un istogramma è un grafico che mostra la distribuzione della luminosità di una foto. Un istogramma inclinato a sinistra indica una foto scura. Un istogramma inclinato a destra indica una foto luminosa. L'altezza del grafico è correlata alle informazioni sui colori. Il grafico è più alto se un colore specifico è più comune.



Esposizione insufficiente

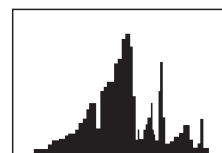

Esposizione bilanciata



Esposizione eccessiva

## Blocco Esposizione/Messa a fuoco

Se non riuscite a raggiungere l'esposizione adeguata a causa di un forte contrasto luce/buio tra il soggetto e lo sfondo, oppure desiderate scattare una foto in cui il soggetto sia fuori dalla zona messa a fuoco auto, bloccate la messa a fuoco o l'esposizione, quindi scattate una foto.

Quando la funzione di blocco esposizione è assegnata a [AEL] (esempio)

- 1 Impostate la cornice di messa a fuoco e premete a metà [Otturatore] per misurare l'esposizione.

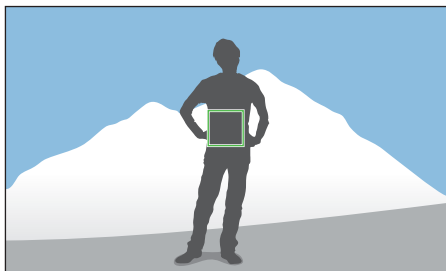

- 2 Premete [AEL] per bloccare l'esposizione.
- 3 Apportate delle modifiche alla composizione dopo aver bloccato l'esposizione.

- 4 Premete a metà [Otturatore] per raggiungere la messa a fuoco, quindi premete [Otturatore] per scattare una foto.

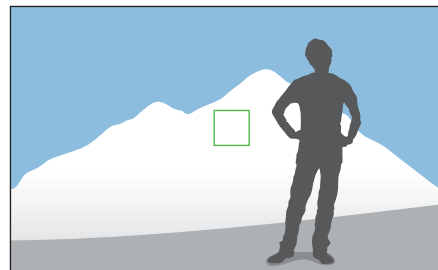

Quando la funzione di blocco messa a fuoco è assegnata a [AEL] (esempio)

- 1 Impostate la cornice di messa a fuoco e premete a metà [Otturatore] per raggiungere la messa a fuoco.
- 2 Premete [AEL] per bloccare la messa a fuoco.
- 3 Apportate delle modifiche alla composizione dopo aver bloccato la messa a fuoco.
- 4 Premete a metà [Otturatore] per misurare l'esposizione, quindi premete [Otturatore] per scattare una foto.



Potete modificare la funzione assegnata a [AEL] per blocco messa a fuoco, blocco esposizione o entrambi. (pag. 175)

# Separazione Esposizione/Messa a fuoco

Separate l'area di esposizione e la zona messa a fuoco auto o unitele di nuovo. Questa funzione è disponibile solo quando AF a tocco è impostato su **AF a tocco**.

1 Sullo schermo, toccate un'area per metterla a fuoco.

- L'icona di separazione dell'esposizione  comparirà sulla cornice di messa a fuoco.

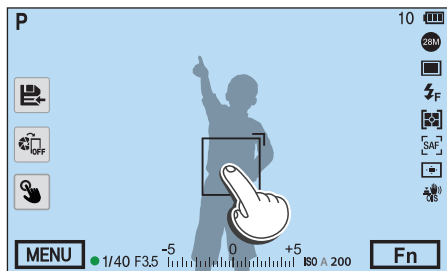

2 Trascinate  sull'area di esposizione.

- La zona messa a fuoco auto e l'area di esposizione verranno separate.
- Tenete premuta ciascuna area per bloccare l'impostazione di messa a fuoco e di esposizione.
- Trascinate le aree insieme per unire la zona messa a fuoco auto e l'area di esposizione.

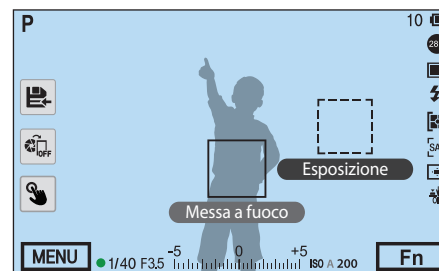

3 Premete **[Otturatore]** per scattare la foto.



- Se premete **[AEL]** mentre la sua funzione è impostata su **Mantieni AEL**, l'esposizione/messa a fuoco non verranno separate.
- Potete impostare l'utilizzo della funzione Separazione Esposizione/Messa a fuoco premendo **[MENU]** →  → **Separazione Esposizione/Messa a fuoco** → **Spento** o **Attivato** nella modalità Scatto.

# Funzioni video

Le funzioni disponibili per il video sono spiegate di seguito.

## Dimensioni filmato

Impostate la dimensione del filmato.

Per impostare le opzioni per le dimensioni filmato,

Nella modalità Scatto, premete [MENU] →  → **Dimensioni filmato** → un'opzione.

## Quando Uscita video è impostata su NTSC





\* Predefinito

Icona	Formato	Consigliato per
	4096X2160 (24p)	Consente la visualizzazione su un TV UHD 4K.
	3840X2160 (30p)	Consente la visualizzazione su un TV UHD 4K.
 *	1920X1080 (60p)	Consente la visualizzazione su un TV Full HD. (I video registrati con questa opzione potrebbero non essere riprodotti su alcuni TV HD o smartphone che non supportano i 60p.)
	1920X1080 (30p)	Consente la visualizzazione su un TV Full HD.
	1920X1080 (24p)	Consente la visualizzazione su un TV Full HD.
	1920X1080 (15p)	Consente la visualizzazione su un TV Full HD. (Disponibile solo con alcune opzioni Filtro smart.)
	1280X720 (120p)	Consente la visualizzazione su un TV HD. (I video registrati con questa opzione potrebbero non essere riprodotti su alcuni TV HD o smartphone che non supportano i 120p.)
	1280X720 (60p)	Consente la visualizzazione su un TV HD.
	1280X720 (30p)	Consente la visualizzazione su un TV HD.
	640X480 (60p)	Consente la visualizzazione su un TV.
	640X480 (30p)	Consente la visualizzazione su un TV.
	640X480 (MJPEG)	Consente la visualizzazione su un TV.



### Quando Uscita video è impostata su PAL

\* Predefinito

Icona	Formato	Consigliato per
	4096X2160 (24p)	Consente la visualizzazione su un TV UHD 4K.
	3840X2160 (25p)	Consente la visualizzazione su un TV UHD 4K.
	1920X1080 (50p)	Consente la visualizzazione su un TV Full HD. (I video registrati con questa opzione potrebbero non essere riprodotti su alcuni TV HD o smartphone che non supportano i 50p.)
	1920X1080 (25p)	Consente la visualizzazione su un TV Full HD.
	1920X1080 (24p)	Consente la visualizzazione su un TV Full HD.
	1920X1080 (12.5p)	Consente la visualizzazione su un TV Full HD. (Disponibile solo con alcune opzioni Filtro smart.)
	1280X720 (100p)	Consente la visualizzazione su un TV HD. (I video registrati con questa opzione potrebbero non essere riprodotti su alcuni TV HD o smartphone che non supportano i 100p.)
	1280X720 (50p)	Consente la visualizzazione su un TV HD.
	1280X720 (25p)	Consente la visualizzazione su un TV HD.
	640X480 (50p)	Consente la visualizzazione su un TV.
	640X480 (25p)	Consente la visualizzazione su un TV.
	640X480 (MJPEG)	Consente la visualizzazione su un TV.



Se selezionate una dimensione video di 4096X2160 o 3840X2160 e collegate la fotocamera ad un TV che supporta HDMI tramite cavo HDMI, la dimensione video viene impostata automaticamente su 1920X1080 (30p).



## Qualità filmato

Impostate la Qualità filmato.



Per impostare le opzioni relative alla qualità filmato,

Nella modalità Scatto, premete [MENU] →  → **Qualità filmato** → un'opzione.

\* Predefinito

Icona	Estensione	Descrizione
	HEVC, MP4	<b>Normale:</b> consente di registrare video in qualità normale.
	HEVC, MP4	<b>HQ*:</b> consente di registrare video in alta qualità.
	HEVC, MP4	<b>Pro:</b> consente di registrare video in qualità ultra alta. Disponibile solo quando la dimensione del filmato è impostata su 1920X1080 o superiore.



 è un formato adatto alla modifica. La riproduzione dei video in  potrebbe non avvenire in modo regolare in base alle specifiche del computer. Si raccomanda di collegare la fotocamera ad un TV UHD tramite cavo HDMI per far sì che la riproduzione del video avvenga in modo regolare.

**Velocità di trasmissione in base alle dimensioni del filmato**

Formato file	Dimensioni filmato		Velocità di trasmissione (Pro) Mbit/s	Velocità di trasmissione (HQ) Mbit/s	Velocità di trasmissione (Normale) Mbit/s	Qualità ripresa	Uscita sensore
MP4	4K	4096X2160	70	40	32	24p	24p
	UHD	3840X2160	70	40	32	30p	29.97p
			70	40	32	25p	25.00p
	FHD	1920X1080	70	37	19	60p	59.94p
			70	37	19	50p	50.00p
			60	25	13	30p	29.97p
			60	25	13	25p	25.00p
			60	25	13	24p	24.00p
			60	25	13	24p	24.00p
	HD	1280X720	-	30	15	120p	119.88p
			-	30	15	100p	100p
			-	19	9	60p	59.94p
			-	19	9	50p	50.00p
			-	13	6	30p	29.97p
			-	13	6	25p	25.00p
	VGA	640X480	-	7	3	60p	59.94p
			-	7	3	50p	50.00p
			-	4	2	30p	29.97p
-			4	2	25p	25.00p	
AVI	VGA	640X480	-	13,8	11,1	30p	29.97p
			-	11,5	9,2	25p	25.00p

\* Le velocità di trasmissione sopra indicate potrebbero variare in base alle condizioni di scatto.

\* Le velocità di trasmissione sopra indicate si basano sul codec HEVC.







## Filmato Veloce/Lento

Impostate la velocità di riproduzione di un video.

Per impostare le opzioni relative alla velocità di riproduzione,

Nella modalità Scatto, premete [MENU] →  → **Filmato Veloce/Lento** → un'opzione.

\* Predefinito

Icona	Descrizione
	<b>x0.25</b> : consente di registrare un video per visualizzarlo a 1/4 della velocità normale durante la riproduzione. Disponibile solo con 1280X720 (30p/25p), 640X480 (30p/25p).
	<b>x0.5</b> : consente di registrare un video per visualizzarlo a 1/2 della velocità normale durante la riproduzione. Disponibile solo con 1920X1080 (30p/25p), 1280X720 (60p/50p/30p/25p), 640X480 (60p/50p/30p/25p).
	<b>x1*</b> : consente di registrare un video per visualizzarlo a velocità normale durante la riproduzione.
	<b>x5</b> : consente di registrare un video per visualizzarlo 5 volte più velocemente del normale durante la riproduzione.
	<b>x10</b> : consente di registrare un video per visualizzarlo 10 volte più velocemente del normale durante la riproduzione.
	<b>x20</b> : consente di registrare un video per visualizzarlo 20 volte più velocemente del normale durante la riproduzione.



- Se selezionate un'opzione diversa da **x1**, la funzione di registrazione del suono e la funzione Correzione distorsione non saranno supportate.
- Le opzioni disponibili potrebbero variare in base alle condizioni di scatto.

## Reattività AF

Impostate l'intervallo di tempo dopo il quale la messa a fuoco cambia automaticamente durante la registrazione video. Quando un nuovo soggetto entra nella cornice, la fotocamera sposta la messa a fuoco lentamente se la reattività è impostata su un valore basso. Se la reattività è impostata su un valore alto, la fotocamera sposta la messa a fuoco rapidamente.

Per regolare la Reattività AF,

Nella modalità Scatto, premete [MENU] →  → **Reattività AF** → un'opzione.



- Questa funzione è disponibile solo quando **Filmato Veloce/Lento** è impostato su **x1**.
- Questa funzione non è disponibile con i seguenti obiettivi:
  - SAMSUNG 16mm F2.4
  - SAMSUNG 20mm F2.8
  - SAMSUNG 30mm F2
  - SAMSUNG 60mm F2.8 Macro ED OIS SSA
  - SAMSUNG 85mm F1.4 ED SSA
  - SAMSUNG 20-50mm F3.5-5.6 ED II

## Velocità cambio AF

Impostate la velocità della funzione di messa a fuoco auto durante la registrazione video. Una velocità di cambio alta è utile per scattare foto in azione, come eventi sportivi. Una velocità di cambio bassa consente un cambio di messa a fuoco uniforme sul soggetto.

Per regolare la Velocità cambio AF,

Nella modalità Scatto, premete [MENU] →  → **Velocità cambio AF** → un'opzione.



- Questa funzione è disponibile solo quando **Filmato Veloce/Lento** è impostato su **x1**.
- Questa funzione non è disponibile con i seguenti obiettivi:
  - SAMSUNG 16mm F2.4
  - SAMSUNG 20mm F2.8
  - SAMSUNG 30mm F2
  - SAMSUNG 60mm F2.8 Macro ED OIS SSA
  - SAMSUNG 85mm F1.4 ED SSA
  - SAMSUNG 20-50mm F3.5-5.6 ED II





## Dissolvenza

Utilizzate la funzione in maniera adeguata e aggiungete effetti teatrali ai video. Impostate l'opzione dissolvenza in entrata per la dissolvenza in entrata all'inizio di una scena. Impostate l'opzione dissolvenza in uscita per la dissolvenza in uscita alla fine di una scena.

Per impostare le opzioni di dissolvenza,

Nella modalità Scatto, premete [MENU] →  → **Dissolvenza** → un'opzione.

\* Predefinito

Icona	Descrizione
	<b>Spento*</b> : la funzione dissolvenza è disattivata.
	<b>In</b> : graduale dissolvenza in entrata della scena.
	<b>Out</b> : graduale dissolvenza in uscita della scena.
	<b>In-Out</b> : la funzione dissolvenza viene applicata all'inizio e alla fine della scena.



Quando utilizzate la funzione dissolvenza, il salvataggio dei file potrebbe impiegare più tempo.

## Voce

A volte, un video senza audio è più interessante di uno con il suono. Disattivate la Voce per registrare un video silenzioso.

Per impostare le opzioni voce,

Nella modalità Scatto, premete [MENU] →  → **Voce** → un'opzione.

## Wind Cut

Quando registrate video in ambienti rumorosi, nel video potrebbero essere registrati suoni indesiderati. In particolare, un forte rumore del vento non permette di apprezzare i video. Utilizzate la funzione Wind Cut per rimuovere alcuni rumori circostanti, oltre al rumore del vento.



Per ridurre il suono del vento,

Nella modalità Scatto, premete [MENU] →  → **Wind Cut** → un'opzione.

## Livello microfono

Impostate il livello del microfono per le condizioni di scatto.

Per impostare il livello del microfono,

Nella modalità Scatto, premete [MENU] →  → **Livello microfono** → ruotate le ghiera di controllo 1 e 2 o premete [/AF] per regolare il livello del microfono → toccate **Imposta**.

## Smart Range+

Correggete la perdita di dettagli luminosi o scuri.

Per impostare le opzioni Smart Range+,

Nella modalità Scatto, premete [MENU] →  → **Smart Range+** → un'opzione.



Capitolo 3

# Riproduzione/Modifica

---

Imparate come riprodurre e modificare foto e video.

# Ricerca e gestione dei file

Imparate come visualizzare le Miniature delle foto e dei video e come proteggere o eliminare i file.



Se non effettuate operazioni per un certo periodo, le informazioni e le icone sullo schermo scompaiono. Quando premete un pulsante o toccate lo schermo, queste riappariranno.

## Visualizzazione delle foto

1 Premete [▶].

- Viene visualizzato il file catturato più recente.

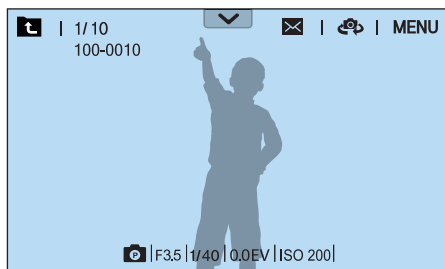

2 Ruotate la ghiera di controllo 2 oppure premete [🔍/AF] per scorrere i file.

- Inoltre, potete trascinare l'immagine verso sinistra o destra per passare a un altro file.



Potreste non riuscire a modificare o riprodurre i file catturati con altre fotocamere, a causa di dimensioni o codec non supportati. Utilizzate un computer o un altro dispositivo per modificare o riprodurre questi file.

## Visualizzazione delle miniature delle immagini

Per cercare le foto e i video desiderati, passate alla vista miniature. La vista miniature visualizza più immagini allo stesso tempo in modo da poter cercare facilmente gli elementi desiderati. Inoltre, potete classificare e visualizzare i file per categoria, come data o tipo di file.

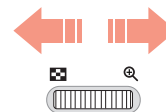
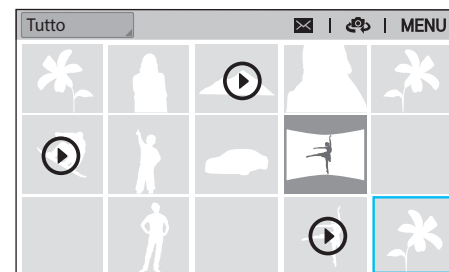

**Ruotate la ghiera di controllo 1 verso sinistra per selezionare la modalità vista miniature.**

(Ruotate la ghiera di controllo 1 verso destra per ritornare alla modalità precedente.)

## Visualizzazione di file per categoria

- 1 Nella vista miniature, premete [MENU] →  → **Filtro** → una categoria.
  - Inoltre, potete toccare il nome della categoria corrente e aprire l'elenco delle opzioni.

\* Predefinito

Opzione	Descrizione
<b>Tutto*</b>	Consente di visualizzare i file normalmente.
<b>Data</b>	Consente di visualizzare i file per data di salvataggio.
<b>Tipo</b>	Consente di visualizzare i file per tipo di file.

- 2 Consente di selezionare un elenco per aprirlo.
- 3 Consente di selezionare un file per visualizzarlo.
- 4 Toccate  per tornare alla vista precedente.





## Visualizzazione scatti continui o multipli

Visualizzate gli scatti continui e multipli da un bundle di foto. Selezionate un bundle di foto per riprodurre automaticamente tutte le foto nel bundle. Se eliminate un bundle di foto, verranno eliminate tutte le foto nel bundle. Le foto di un bundle vengono salvate come file di foto individuale sulla scheda di memoria; non viene creata una cartella separata. Potete scegliere di visualizzare gli scatti continui come bundle o di visualizzarli separatamente.

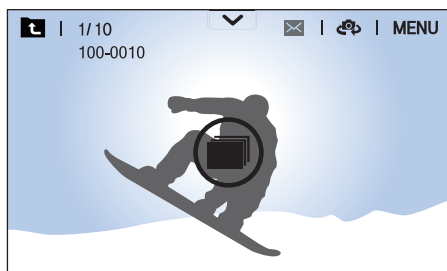

- 1 Nella modalità Riproduzione, ruotate la ghiera di controllo 2 o premete [📷/AF] per passare ad un bundle di foto desiderato.
  - Inoltre, potete trascinare l'immagine verso sinistra o destra per passare a una cartella desiderata.
  - La fotocamera riprodurrà automaticamente le foto nel bundle.
  - Premete [MENU] → [▶] → **Visualizza Scatti continui** → **Espandi** per visualizzare gli scatti continui separatamente.



- 2 Ruotate la ghiera di controllo 1 verso destra per aprire il bundle di foto.
  - Inoltre, potete toccare il bundle di foto sullo schermo o premere [OK] per aprire il bundle di foto.
- 3 Ruotate la ghiera di controllo 2 oppure premete [📷/AF] per scorrere i file.
  - Inoltre, potete trascinare l'immagine verso sinistra o destra per passare a un altro file.
- 4 Ruotate la ghiera di controllo 1 verso sinistra o premete [OK] per tornare alla modalità Riproduzione.
  - Inoltre, potete toccare [📷] per tornare alla modalità Riproduzione.

## Protezione dei file

Protegete i file dalla cancellazione accidentale.

- 1 Nella modalità Riproduzione, premete [MENU] →  → **Protezione** → **Protezione multipla**.
- 2 Ruotate la ghiera di controllo 2 oppure premete [/AF] per passare ad un file, quindi selezionate il file premendo [].
- 3 Premete [AEL].



- Non potete eliminare o ruotare un file protetto.
- Potete proteggere direttamente un file nella modalità Riproduzione selezionando un file, quindi premendo [AEL]. Per togliere la protezione al file, premete di nuovo [AEL].
- Premete [AEL] mentre è selezionato il bundle per proteggere tutti gli scatti continui presenti nel bundle.

## Blocco/sblocco di tutti i file

Bloccate e sbloccate tutti i file.

- 1 Nella modalità Riproduzione, premete [MENU] →  → **Protezione** → **Proteggere tutto**.
- 2 Selezionate un'opzione.

Opzione	Descrizione
<b>Annulla</b>	Consente di tornare al menu precedente.
<b>Sblocca</b>	Consente di sbloccare tutti i file.
<b>Blocca</b>	Consente di bloccare tutti i file.

## Eliminazione dei file

Eliminate i file nella modalità Riproduzione per avere maggior spazio sulla scheda di memoria. I file protetti possono essere eliminati una volta rimossa la protezione.

### Eliminazione di un singolo file

Potete selezionare un singolo file ed eliminarlo.

- 1 Nella modalità Riproduzione, selezionate in file, quindi premete [⏏].
- 2 Quando compare il messaggio pop-up, selezionate **Sì**.

### Eliminazione di più file

Potete selezionare più file ed eliminarli.

- 1 Nella modalità Riproduzione, premete [MENU] → [▶] → **Elimina** → **Eliminazione multipla**.
  - Nella vista miniature, premete [MENU] → [▶] → **Seleziona elemento**.
  - In alternativa, nella vista miniature, premete [⏏], quindi selezionate i file da eliminare.

- 2 Ruotate la ghiera di controllo 2 oppure premete [⏏/AF] per passare ad un file, quindi selezionate il file premendo [OK].
  - Premete di nuovo [OK] per annullare la selezione.
- 3 Premete [⏏].
- 4 Quando compare il messaggio pop-up, selezionate **Sì**.

### Eliminazione di tutti i file

Potete eliminare tutti i file contemporaneamente sulla scheda di memoria.

- 1 Nella modalità Riproduzione, premete [MENU].
- 2 Selezionate [▶] → **Elimina** → **Elimina tutto**.
- 3 Quando compare il messaggio pop-up, selezionate **Sì**.

# Visualizzazione delle foto

## Ingrandimento di una foto

Potete ingrandire le foto durante la loro visualizzazione nella modalità Riproduzione. Inoltre, potete usare la funzione Taglio per estrarre parte dell'immagine visualizzata sullo schermo e salvarla come nuovo file.

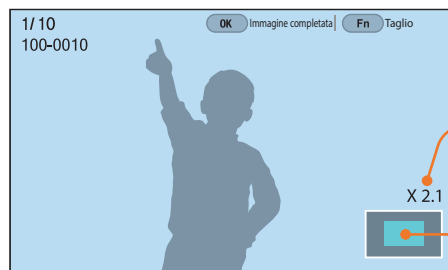

Ingrandimento (l'ingrandimento massimo potrebbe variare in base alla risoluzione.)

Area ingrandita

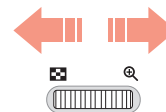

**Ruotate la ghiera di controllo 1 verso destra per ingrandire una foto.**

(Ruotate la ghiera di controllo 1 verso sinistra per ridurre una foto.)

Per	Eseguite questa operazione
Spostare l'area ingrandita	Premete [DISP/ISO/☺/AF].
Tagliare l'immagine ingrandita	Premete [Fn]. (salvata come nuovo file)
Tornare all'immagine originale	Premete [ZOOM].



- Inoltre, potete pizzicare con le dita o allontanarle sullo schermo per ridurre o ingrandire una foto. Inoltre, potete toccare due volte un'area per ingrandirla rapidamente.
- Potete scorrere tra i file ruotando la ghiera di controllo 2 anche quando una foto è ingrandita.

## Visualizzazione di una presentazione

Potete visualizzare le foto in una presentazione e applicare vari effetti.

- 1 Nella modalità Riproduzione, premete [MENU].
- 2 Selezionate  → **Opzioni presentazione.**
- 3 Selezionate un'opzione di effetto per la presentazione.
  - Per avviare una presentazione senza alcun effetto, passate al punto 4.



\* Predefinito

Opzione	Descrizione
<b>Modalità riproduzione</b>	Consente di riprodurre una presentazione una o più volte ripetutamente. ( <b>Riproduci uno*</b> , <b>Ripeti</b> )
<b>Intervallo</b>	Consente di impostare l'intervallo tra le foto. ( <b>1 sec.*</b> , <b>3 sec.</b> , <b>5 sec.</b> , <b>10 sec.</b> )
<b>Effetto</b>	<ul style="list-style-type: none"> <li>• Consente di impostare un effetto di cambio scena tra le foto.</li> <li>• Selezionate <b>Spento</b> per annullare gli effetti.</li> </ul>

4 Premete [MENU].

5 Selezionate **Avvia presentazione.**

6 Visualizzate la presentazione.

- Premete [] per mettere in pausa.
- Premete di nuovo [] per riprendere.
- Premete [MENU] per interrompere la presentazione e tornare alla modalità Riproduzione.

## Visualizzazione della guida sovrapposizione

Rendete lampeggianti le aree sovrapposte di una foto.

Per visualizzare la guida sovrapposizione,

Nella modalità Riproduzione, premete [MENU] →  → **Guida sovrapposizione** → un'opzione.

## Visualizzazione degli scatti intervallati

Visualizzate le foto scattate con la funzione Scatto a intervalli.

Per visualizzare gli scatti intervallati,

Nella modalità Riproduzione, premete [MENU] →  → **Consente di scattare foto ad intervalli regolari.**

## Organizzazione dei file

Organizzate i file in base al più recente o al meno recente.

Per impostare un'opzione di organizzazione,

Nella modalità Riproduzione, premete [MENU] →  → **Ordina per** → un'opzione.

## Rotazione automatica

Con Auto-rotazione la fotocamera ruota automaticamente le foto scattate in verticale per adeguarle allo schermo orizzontale.

Per impostare le opzioni di Auto-rotazione,

Nella modalità Riproduzione, premete [MENU] →  → **Auto-rotazione** → un'opzione.

## Conversione in JPEG

Convertite i file RAW in file JPG.

Per convertire i file,

Nella modalità Riproduzione, premete [MENU] →  → **Converti in JPG.**

# Riproduzione dei video

Nella modalità Riproduzione, potete riprodurre un video, catturare un'immagine da un video o tagliare un video per salvarlo come altro file.

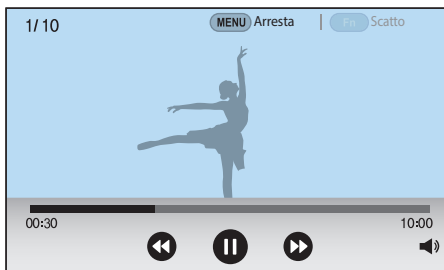

Icona	Descrizione
	Consente di visualizzare il file precedente/cercare indietro in un file. (A ogni tocco dell'icona durante la riproduzione di un video, la velocità di ricerca viene modificata con il seguente ordine: 2X, 4X, 8X.)
	Consente di mettere in pausa o di riprendere la riproduzione.
	Consente di visualizzare il file successivo/cercare in avanti in un file. (A ogni tocco dell'icona durante la riproduzione di un video, la velocità di ricerca viene modificata con il seguente ordine: 2X, 4X, 8X.)
	Consente di regolare il volume o disattivare il suono.

## Ricerca indietro o in avanti

Per cercare indietro o in avanti all'interno di un file video durante la sua riproduzione, utilizzate uno dei seguenti metodi.

- Toccate . A ogni tocco dell'icona, la velocità di ricerca viene modificata con il seguente ordine: 2X, 4X, 8X.
- Premete / [AF]. A ogni pressione del pulsante, potete modificare la velocità di ricerca in questo ordine: 2X, 4X, 8X.
- Ruotate le ghiera di controllo 1 o 2 verso sinistra o destra. Ogni volta che ruotate le ghiera di controllo 1 o 2, la velocità di ricerca viene modificata con il seguente ordine: 2X, 4X, 8X.
- Trascinate le mezzelune che compaiono sulla barra di avanzamento verso sinistra o destra. Potete cambiare la posizione di riproduzione nel video.



Potete mettere in pausa un video e ruotare la ghiera di controllo 2 per ricercare indietro o in avanti in incrementi di un singolo fotogramma.

## Regolazione della luminosità di un video

Regolate la luminosità di un video durante la riproduzione.

Per regolare la luminosità di un video,

Toccate la metà sinistra del display → trascinate verso l'alto o verso il basso.

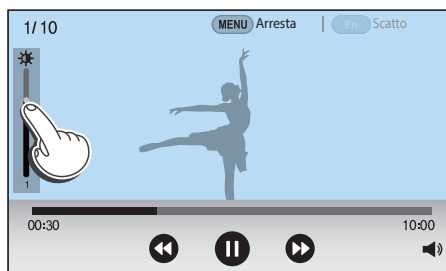



## Regolazione del volume di un video

Regolate il volume di un video durante la riproduzione.

Per regolare il volume di un video,

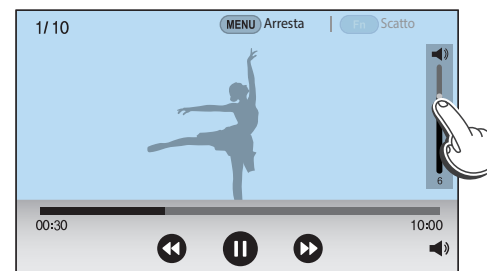

Toccate la metà destra del display → trascinate verso l'alto o verso il basso.



- Inoltre, potete toccare  e trascinare il cursore verso l'alto o verso il basso sulla barra di controllo del volume.
- Inoltre, potete premere [DISP/ISO] per regolare il volume di un video.



## Taglio di un video durante la riproduzione

- 1 Nella modalità Riproduzione, scorrete fino a un video, quindi premete [MENU].
- 2 Selezionate **Ritaglia video**.
- 3 Premete [OK] oppure toccate  per avviare la riproduzione del video.
- 4 Premete [OK] oppure toccate  nel punto in cui volete iniziare il taglio.
- 5 Premete [Fn] oppure toccate **Punto di inizio**.
- 6 Premete [OK] oppure toccate  per riprendere la riproduzione del video.
- 7 Premete [OK] oppure toccate  nel punto in cui volete terminare il taglio.
- 8 Premete [Fn] oppure toccate **Punto di termine**.
- 9 Premete [Fn] oppure toccate **Taglio** per tagliare un video.
  - Potete regolare la scena da ritagliare trascinando le mezze lune che compaiono sulla barra di avanzamento.

- 10 Quando compare il messaggio pop-up, selezionate **Sì**.



- Non potete tagliare un video registrato nella modalità 3D.
- Il video originale dovrebbe durare almeno 10 secondi.
- La fotocamera salverà il video modificato come nuovo file mantenendo il video originale inalterato.

## Acquisizione di un'immagine durante la riproduzione

- 1 Durante la visualizzazione di un video, premete [OK] oppure toccate  nel punto in cui volete catturare un'immagine.
- 2 Premete [Fn] oppure toccate **Scatto**.



- Non potete acquisire un'immagine da un video registrato nella modalità 3D.
- La risoluzione dell'immagine catturata sarà la stessa del video originale.
- L'immagine catturata viene salvata come nuovo file.

# Modifica delle foto

Modificate le foto, ridimensionatele o ruotatele. Le foto modificate vengono salvate come nuovi file con diversi nomi di file. Le foto scattate in alcune modalità non possono essere modificate con la funzione Modifica immagine.





Per modificare le immagini,

Nella modalità Riproduzione, scorrete fino a una foto, quindi premete [MENU] →  → **Modifica immagine** → un'opzione.





- Alcune immagini non possono essere modificate con la funzione Modifica immagine. In questo caso, utilizzate il software di modifica delle immagini in dotazione.
- La fotocamera salverà le foto modificate come nuovi file.
- Le foto modificate potrebbero essere convertite in una risoluzione minore.
- Non potete modificare le foto mentre visualizzate degli scatti continui da un bundle di foto. Aprite il bundle di foto e selezionate una foto per modificarla.



## Ritaglio di una foto

- 1 Toccate  → .
- 2 Trascinate i lati della casella per regolare la dimensione dell'area di ritaglio.
- 3 Trascinate la casella per cambiare la posizione dell'area di ritaglio.
- 4 Premete  oppure toccate **Fatto**.
- 5 Toccate  per salvare.

## Rotazione di una foto

- 1 Toccate  → .
- 2 Toccate un'opzione.





- 3 Premete  oppure toccate **Fatto**.
- 4 Toccate  per salvare.





- Inoltre, potete ruotare una foto nella modalità Riproduzione premendo [MENU], quindi selezionando  → **Ruota** → l'opzione desiderata.
- La fotocamera sovrascriverà il file originale.

## Ridimensionamento delle foto

Cambiate la dimensione di una foto e salvatela come nuovo file.

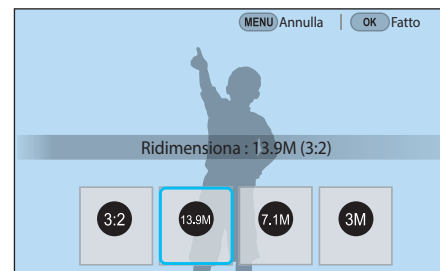
- 1 Toccate  → .
- 2 Toccate un'opzione.



- 3 Premete  oppure toccate **Fatto**.
- 4 Toccate  per salvare.



Le opzioni di ridimensionamento disponibili variano in base alla dimensione originale della foto.









## Regolazione delle foto

Potete correggere le foto scattate regolando la luminosità, il contrasto o il colore.

1 Toccate .

2 Toccate un'opzione di regolazione.

- Se avete selezionato  (Auto regolazione), passate al punto 4.

Icona	Descrizione
	Originale (consente di ripristinare l'immagine originale.)
	Auto regolazione
	Luminosità
	Contrasto
	Saturazione
	Regolazione RGB
	Temperatura colore
	Esposizione
	Sfumatura

3 Ruotate la ghiera di controllo 1 o 2 oppure premete [/AF] per regolare l'opzione.

- Inoltre, potete trascinare il cursore o toccare +/- per regolare l'opzione.

4 Premete [] oppure toccate **Fatto**.

5 Toccate  per salvare.

## Ritocco dei volti

1 Toccate  → .

2 Ruotate la ghiera di controllo 1 o 2 oppure premete [/AF] per regolare l'opzione.

- Inoltre, potete trascinare il cursore o toccare +/- per regolare l'opzione.
- All'aumentare del numero, il tono della pelle diventa più luminoso e levigato.

3 Premete [] oppure toccate **Fatto**.

- Per annullare la correzione, toccate .

4 Toccate  per salvare.

## Applicazione degli effetti Filtro smart

Applicate effetti speciali alle foto.

- 1 Toccate , quindi toccate un'opzione.



Opzione	Descrizione
<b>Originale</b>	Consente di non applicare alcun effetto
<b>Vignettatura</b>	Consente di applicare colori a effetto retro, alto contrasto e il forte effetto vignetta delle fotocamere Lomo.
<b>Miniatura (H)</b>	Consente di applicare un effetto tilt-shift per far apparire il soggetto in miniatura. La parte superiore e quella inferiore della foto verranno sfocate.
<b>Miniatura (V)</b>	Consente di applicare un effetto tilt-shift per far apparire il soggetto in miniatura. La parte sinistra e quella destra della foto verranno sfocate.

Opzione	Descrizione
<b>Acquerello</b>	Consente di applicare un effetto di pittura ad acquerello.
<b>Rosso</b>	Consente di desaturare tutti i colori tranne il rosso.
<b>Verde</b>	Consente di desaturare tutti i colori tranne il verde.
<b>Blu</b>	Consente di desaturare tutti i colori tranne il blu.
<b>Giallo</b>	Consente di desaturare tutti i colori tranne il giallo.

- 2 Premete  oppure toccate **Fatto**.

- 3 Toccate  per salvare.

## Capitolo 4

# Connessione e trasferimento

---

Imparate come condividere foto o video e utilizzare varie funzioni.

# Connessione ad uno smartphone

## Utilizzo della funzione NFC

Posizionate l'antenna NFC di uno smartphone vicino al tag NFC della fotocamera per connettere la fotocamera allo smartphone. Inoltre, potete trasferire i file su un dispositivo abilitato NFC nella modalità Riproduzione.



- Questa funzionalità è supportata dagli smartphone abilitati NFC con SO Android. Si raccomanda di utilizzare la versione più recente. Questa funzionalità non è disponibile per i dispositivi iOS.
- Dovete installare Samsung Camera Manager sul telefono o sul dispositivo prima di utilizzare questa funzionalità. Scaricate e installate Samsung Camera Manager Inst. da Google Play Store per installare Samsung Camera Manager. Samsung Camera Manager è supportata da Android OS 4.2.2 o superiore.
- Per leggere un tag NFC, posizionate il dispositivo abilitato NFC vicino al tag NFC della fotocamera per più di 2 secondi.
- Potete impostare la dimensione delle foto trasferite premendo [MENU], quindi selezionando  → **Dimensione immagine MobileLink/NFC** → un'opzione.
- Non modificate il tag NFC in alcun modo.

## Utilizzo delle funzionalità NFC nella modalità Scatto

Nella modalità Scatto, connettete una fotocamera e uno smartphone posizionando l'antenna NFC di un dispositivo vicino al tag NFC dell'altro. Premete [] oppure attivate Samsung Camera Manager sullo smartphone, quindi avviate MobileLink, Remote Viewfinder, Quick Transfer o Pro Suggest Market. (pag. 144, 146, 149)

### Utilizzo delle funzionalità NFC nella modalità Riproduzione (Photo Beam)

Nella modalità Riproduzione, la fotocamera trasferisce automaticamente i file correnti allo smartphone quando posizionate i due dispositivi vicini l'uno all'altro mentre sono connessi tramite Bluetooth.

- Per trasferire più file, selezionate i file dalla vista miniature, quindi leggete un tag da un dispositivo abilitato NFC.

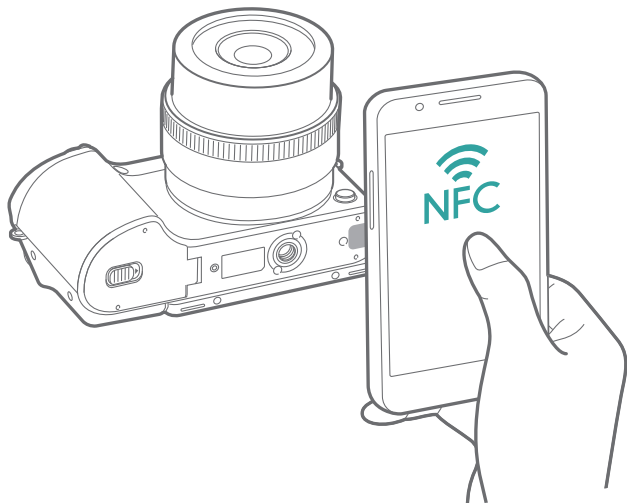

### Utilizzo del Geo tagging GPS



Per salvare le informazioni GPS quando scattate una foto con la fotocamera, connettete la fotocamera e lo smartphone tramite Bluetooth. Successivamente, attivate il GPS sullo smartphone.



## Invio di file a uno smartphone

Potete utilizzare la funzionalità MobileLink per inviare facilmente foto allo smartphone.



- La funzionalità MobileLink è supportata da smartphone o tablet con SO Android o iOS. (Alcune funzionalità potrebbero non essere supportate da alcuni modelli.) Prima di utilizzare questa funzionalità, aggiornate il firmware del dispositivo alla versione più recente. Se la versione del firmware non è la più recente, questa funzione potrebbe non funzionare correttamente.
- Dovete installare Samsung Camera Manager sul telefono o sul dispositivo prima di utilizzare questa funzionalità. Scaricate e installate Samsung Camera Manager Inst. da Google Play Store o Apple App Store per installare Samsung Camera Manager. Samsung Camera Manager è supportata da Android OS 4.2.2, iOS 6.1 o superiore.
- Se non ci sono file nella memoria della fotocamera non potete utilizzare questa funzionalità.
- Potete visualizzare fino a 1.000 file recenti e inviare fino a 1.000 file per volta.
- Quando utilizzate questa funzionalità su un dispositivo iOS, il dispositivo potrebbe perdere la connessione Wi-Fi.
- Non potete inviare file MJPEG.
- Non potete inviare video ad un dispositivo iOS.
- I file RAW vengono inviati dopo essere stati convertiti nel formato JPEG.
- La riproduzione di video non è disponibile su smartphone che non supportano i codec H.265.
- Potete impostare la dimensione delle foto trasferite premendo [MENU], quindi selezionando  → **Dimensione immagine MobileLink/NFC** → un'opzione.
- Lo schermo si spegne se non vengono eseguite operazioni sulla fotocamera per 30 secondi.
- Inoltre, potete toccare  nella modalità Riproduzione, quindi selezionare .

1 Nella modalità Scatto, premete [  ].

- Inoltre, potete tenere premuto [  ] per avviare direttamente la funzionalità MobileLink.

2 Toccate .

- Se compare il messaggio pop-up che vi chiede di scaricare l'applicazione, selezionate **Avanti**.
- Se utilizzate una connessione Wi-Fi manuale per connettere la fotocamera e uno smartphone, potete abilitare il Blocco privacy Wi-Fi. (pag. 183)
- Se utilizzate una connessione Wi-Fi manuale per connettere la fotocamera e uno smartphone, il Bluetooth non è disponibile.

3 Sullo smartphone, avviate Samsung Camera Manager.

- Per avviare automaticamente l'applicazione su uno smartphone abilitato NFC, attivate la funzione e posizionate lo smartphone vicino al tag NFC (pag. 32) sulla fotocamera. Verificate che lo smartphone sia connesso alla fotocamera, quindi passate al punto 6.

- 4 Selezionate la fotocamera dall'elenco sullo smartphone.
  - Lo smartphone può connettersi a una sola fotocamera per volta.
  - Se è attivo il Blocco privacy Wi-Fi e il Wi-Fi è connesso, inserite sullo smartphone il PIN visualizzato sulla fotocamera.
- 5 Sulla fotocamera, consentite allo smartphone di connettersi alla fotocamera o confermate la richiesta di registrazione.
  - Se lo smartphone si è già connesso alla fotocamera in passato, la connessione avverrà automaticamente.
  - Se compare il messaggio pop-up che vi chiede di impostare l'ora automatica, selezionate **SI** per sincronizzare la data e l'ora della fotocamera con quelle dello smartphone. (pag. 183)
- 6 Selezionate i file da trasferire.
- 7 Sullo smartphone, toccate .
  - La fotocamera invierà i file allo smartphone.



## Controllo della fotocamera in remoto tramite smartphone

Utilizzate la funzionalità Remote Viewfinder sullo smartphone per controllare la fotocamera e scattare foto o registrare video in remoto.



- La funzionalità Remote Viewfinder è supportata da smartphone o tablet con SO Android o iOS. (Alcune funzionalità potrebbero non essere supportate da alcuni modelli.) Prima di utilizzare questa funzionalità, aggiornate il firmware del dispositivo alla versione più recente. Se la versione del firmware non è la più recente, questa funzione potrebbe non funzionare correttamente.
- Dovete installare Samsung Camera Manager sul telefono o sul dispositivo prima di utilizzare questa funzionalità. Scaricate e installate Samsung Camera Manager Inst. da Google Play Store o Apple App Store per installare Samsung Camera Manager. Samsung Camera Manager è supportata da Android OS 4.2.2, iOS 6.1 o superiore.
- Questa funzione non è disponibile quando montate un obiettivo 3D nella modalità 3D.

**1** Nella modalità Scatto, premete [📶].

**2** Toccate

- Se compare il messaggio pop-up che vi chiede di scaricare l'applicazione, selezionate **Avanti**.
- Se utilizzate una connessione Wi-Fi manuale per connettere la fotocamera e uno smartphone, potete abilitare il Blocco privacy Wi-Fi (pag. 183)
- Se utilizzate una connessione Wi-Fi manuale per connettere la fotocamera e uno smartphone, il Bluetooth non è disponibile.

**3** Sullo smartphone, avviate Samsung Camera Manager.

- Per avviare automaticamente l'applicazione su uno smartphone abilitato NFC, attivate la funzione e posizionate lo smartphone vicino al tag NFC (pag. 32) sulla fotocamera. Verificate che lo smartphone sia connesso alla fotocamera, quindi passate al punto 6.

**4** Selezionate la fotocamera dall'elenco sullo smartphone.

- Lo smartphone può connettersi a una sola fotocamera per volta.
- Se è attivo il Blocco privacy Wi-Fi e il Wi-Fi è connesso, inserite sullo smartphone il PIN visualizzato sulla fotocamera.

**5** Sulla fotocamera, consentite allo smartphone di connettersi alla fotocamera o confermate la richiesta di registrazione.

- Se lo smartphone si è già connesso alla fotocamera in passato, la connessione avverrà automaticamente.
- Se compare il messaggio pop-up che vi chiede di impostare l'ora automatica, selezionate **Si** per sincronizzare la data e l'ora della fotocamera con quelle dello smartphone. (pag. 183)



**6** Sullo smartphone, selezionate  per aprire il pannello Smart.

**7** Sullo smartphone, impostate le seguenti opzioni di scatto.

- Durante l'utilizzo di questa funzione, alcuni pulsanti della fotocamera non sono disponibili.
- Il pulsante di zoom e il pulsante Otturatore dello smartphone non funzioneranno quando utilizzate questa funzione.
- Alcune opzioni di scatto non sono supportate.
- Le opzioni di scatto che avete impostato rimarranno sulla fotocamera dopo aver terminato la connessione con lo smartphone.

**8** Toccate  per tornare alla schermata di scatto.

**9** Sullo smartphone, tenete premuto  per mettere a fuoco, quindi rilasciatelo per scattare la foto.

- Toccate  per registrare un video e toccate  per interrompere un video.
- Toccate  per visualizzare la foto scattata e inviarla allo smartphone.
- Se il GPS è attivo sullo smartphone, le informazioni GPS verranno salvate insieme alla foto scattata.



- Quando utilizzate questa funzionalità, la distanza ideale tra la fotocamera e lo smartphone potrebbe variare, in base all'ambiente circostante.
- Per utilizzare questa funzionalità, la distanza tra lo smartphone e la fotocamera non deve superare 7 m.
- Lo scatto della foto dopo il rilascio di  sullo smartphone richiederà del tempo.
- La funzione Remote Viewfinder verrà disattivata quando:
  - Rispondete a una chiamata in entrata sui dispositivi iOS;
  - La fotocamera o lo smartphone si spengono;
  - Sul dispositivo si interrompe la connessione Bluetooth o Wi-Fi;
  - La connessione Bluetooth o Wi-Fi è scarsa o instabile;
  - Non eseguite operazioni per circa 3 minuti mentre siete connessi.

## Utilizzo dello smartphone come dispositivo di rilascio otturatore remoto







Utilizzate la funzione Otturatore Bluetooth in Samsung Camera Manager sullo smartphone per utilizzare lo smartphone come otturatore remoto della fotocamera.



- Questa funzionalità è supportata dagli smartphone con SO Android. Si raccomanda di utilizzare la versione più recente. Questa funzionalità non è disponibile per i dispositivi iOS.
- Dovete installare Samsung Camera Manager sul telefono o sul dispositivo prima di utilizzare questa funzionalità. Scaricate e installate Samsung Camera Manager Inst. da Google Play Store per installare Samsung Camera Manager. Samsung Camera Manager è supportata da Android OS 4.2.2 o superiore.

- 1 Connettete la fotocamera e uno smartphone tramite Bluetooth.
- 2 Sullo smartphone, avviate Samsung Camera Manager.
- 3 Selezionate **Otturatore Bluetooth**.

4 Sullo smartphone, toccate  per scattare la foto.

- Selezionate **Premere** e toccate  per scattare una foto singola ogni qualvolta toccate .
- Selezionate **Tenere premuto** e toccate  per fare in modo che [Otturatore] rimanga premuto. Premete nuovamente  per rilasciare [Otturatore]. Quando scattate foto continue o utilizzate la funzione Bulb, selezionate **Tenere premuto** e toccate  per scattare foto per il tempo desiderato.
- Toccate  per avviare la registrazione di un video e toccate  per interrompere un video.



- La distanza ideale per una connessione Bluetooth tra dispositivi potrebbe variare, in base all'ambiente circostante e allo smartphone.
- Per utilizzare questa funzionalità, la distanza tra lo smartphone e la fotocamera non deve superare 7 m.
- La funzione Otturatore Bluetooth verrà disattivata quando:
  - La fotocamera o lo smartphone si spengono;
  - Sul dispositivo si interrompe la connessione Bluetooth;
  - La connessione Bluetooth è scarsa o instabile.



## Salvataggio automatico dei file su uno smartphone

Quando scattate una foto con la fotocamera, la foto viene salvata automaticamente su uno smartphone tramite la funzionalità Quick Transfer.



- La funzionalità Quick Transfer è supportata da smartphone o tablet con SO Android OS. (Alcune funzionalità potrebbero non essere supportate da alcuni modelli.) Prima di utilizzare questa funzionalità, aggiornate il firmware del dispositivo alla versione più recente. Se la versione del firmware non è la più recente, questa funzione potrebbe non funzionare correttamente.
- Dovete installare Samsung Camera Manager sul telefono o sul dispositivo prima di utilizzare questa funzionalità. Scaricate e installate Samsung Camera Manager Inst. da Google Play Store per installare Samsung Camera Manager. Samsung Camera Manager è supportata da Android OS 4.2.2 o superiore.
- Se impostate questa funzione, l'impostazione viene conservata anche quando cambiate la modalità Scatto.
- Questa funzione potrebbe non essere supportata in alcune modalità o non essere disponibile con alcune opzioni di scatto.
- La funzionalità Quick Transfer è supportata solo tramite connessione Bluetooth.
- Non potete utilizzare la funzionalità Quick Transfer se la fotocamera è connessa ad uno smartphone che non supporta il Bluetooth tramite connessione Wi-Fi.
- Se sulla fotocamera è registrato uno smartphone che non supporta il Bluetooth, dovete eliminarlo e registrare uno smartphone che supporti il Bluetooth.

1 Nella modalità Scatto, toccate .

- Inoltre, potete premere [  ], quindi selezionate .
- Se compare il messaggio pop-up che vi chiede di scaricare l'applicazione, selezionate **Avanti**.

2 Sullo smartphone, avviate Samsung Camera Manager.

- Per avviare automaticamente l'applicazione su uno smartphone abilitato NFC, attivate la funzione e posizionate lo smartphone vicino al tag NFC (pag. 32) sulla fotocamera. Verificate che lo smartphone sia connesso alla fotocamera, quindi passate al punto 5.

3 Selezionate la fotocamera dall'elenco sullo smartphone.

- Lo smartphone può connettersi a una sola fotocamera per volta.

#### 4 Sulla fotocamera, confermate la richiesta di registrazione dello smartphone.

- Se lo smartphone si è già connesso alla fotocamera in passato, la connessione avverrà automaticamente.
- L'icona Quick Transfer sullo schermo della fotocamera cambierà in un'icona che mostra lo stato della connessione (📶).
- Se compare il messaggio pop-up che vi chiede di impostare l'ora automatica, selezionate **Si** per sincronizzare la data e l'ora della fotocamera con quelle dello smartphone. (pag. 183)

#### 5 Scattate una foto.

- La foto scattata viene salvata sulla fotocamera nella sua dimensione originale e viene inviata un'immagine di anteprima allo smartphone. Per importare l'immagine originale dalla fotocamera sullo smartphone, selezionate l'immagine di anteprima sullo smartphone.
- Se avete scattato foto continue, sullo smartphone viene trasferita la prima foto scattata.
- Se il GPS è attivo sullo smartphone, le informazioni GPS verranno salvate insieme alla foto scattata.



## Download delle modalità personalizzate tramite smartphone

Potete scaricare varie impostazioni di scatto (filmato) su uno smartphone e condividerle con la fotocamera utilizzando la funzionalità Pro Suggest Market.



- Pro Suggest Market è supportata da smartphone o tablet con Android OS o iOS. (Alcune funzionalità potrebbero non essere supportate da alcuni modelli.) Prima di utilizzare questa funzionalità, aggiornate il firmware del dispositivo alla versione più recente. Se la versione del firmware non è la più recente, questa funzione potrebbe non funzionare correttamente.
- Se utilizzate un dispositivo iOS, Pro Suggest Market è supportato sul dispositivo che utilizza i dati 3G o LTE.
- Dovete installare Samsung Camera Manager sul telefono o sul dispositivo prima di utilizzare questa funzionalità. Scaricate e installate Samsung Camera Manager Inst. da Google Play Store o Apple App Store per installare Samsung Camera Manager. Samsung Camera Manager è supportata da Android OS 4.2.2, iOS 6.1 o superiore.
- Non potete eliminare i quattro filmati precaricati nella fotocamera.
- La modalità personalizzata salvata sulla fotocamera viene automaticamente condivisa con uno smartphone quando la fotocamera ed uno smartphone sono connessi.
- Alcune delle impostazioni di scatto (filmato) potrebbero non essere supportate dalla fotocamera.

1 Nella modalità Scatto, premete [  ].

2 Toccate .

- Se compare il messaggio pop-up che vi chiede di scaricare l'applicazione, selezionate **Avanti**.
- Se utilizzate una connessione Wi-Fi manuale per connettere la fotocamera e uno smartphone, potete abilitare il Blocco privacy Wi-Fi. (pag. 183)
- Se utilizzate una connessione Wi-Fi manuale per connettere la fotocamera e uno smartphone, il Bluetooth non è disponibile.

3 Sullo smartphone, avviate Samsung Camera Manager.

- Per avviare automaticamente l'applicazione su uno smartphone abilitato NFC, attivate la funzione e posizionate lo smartphone vicino al tag NFC (pag. 32) sulla fotocamera. Verificate che lo smartphone sia connesso alla fotocamera, quindi passate al punto 6.



#### 4 Selezionate la fotocamera dall'elenco sullo smartphone.

- Lo smartphone può connettersi a una sola fotocamera per volta.
- Se è attivo il Blocco privacy Wi-Fi e il Wi-Fi è connesso, inserite sullo smartphone il PIN visualizzato sulla fotocamera.

#### 5 Sulla fotocamera, consentite allo smartphone di connettersi alla fotocamera o confermate la richiesta di registrazione.

- Se lo smartphone si è già connesso alla fotocamera in passato, la connessione avverrà automaticamente.
- Se compare il messaggio pop-up che vi chiede di impostare l'ora automatica, selezionate **Si** per sincronizzare la data e l'ora della fotocamera con quelle dello smartphone. (pag. 183)

#### 6 Selezionate **Pro Suggest Market**.

#### 7 Scaricate un filmato desiderato.

- Per scaricare film da Pro Suggest Market, è necessario creare un account Samsung.
- I filmati scaricati vengono salvati sulla fotocamera come modalità personalizzate.



# Invio di foto tramite e-mail

Connettetevi ad una rete e inviate le foto memorizzate sulla fotocamera tramite e-mail.

## Connessione a una rete Wi-Fi

Imparate come connettervi tramite un punto di accesso (AP) quando vi trovate in un'area Wi-Fi. Inoltre, potete configurare le impostazioni di rete.





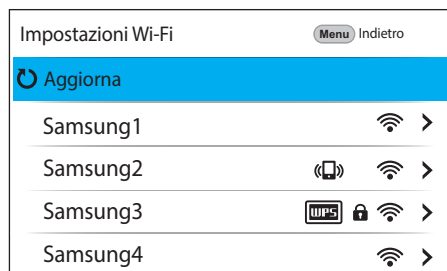

1 Nella modalità Riproduzione, toccate .



- La fotocamera ricerca automaticamente i dispositivi AP disponibili.
- Se compare un messaggio pop-up relativo alla normativa sulla raccolta dei dati, leggetelo e prestate il vostro consenso.

2 Selezionate un AP.



- Selezionate **Aggiorna** per aggiornare l'elenco degli AP a cui è possibile connettersi.
- Selezionate **Aggiungi rete wireless** per aggiungere un AP manualmente. Quando aggiungete un AP manualmente, il nome dell'AP deve essere in inglese.

Icona	Descrizione
	AP ad hoc
	AP protetto
	AP WPS
	Potenza del segnale
	Premete [AF] oppure toccate  per aprire le opzioni di impostazione rete.

- Quando selezionate un AP protetto, compare una finestra pop-up. Inserite le password richieste per connettervi alla rete Wi-Fi. Per informazioni sull'inserimento di testo, fate riferimento a "Inserimento di testo". (pag. 156)
- Quando selezionate un AP non protetto, la fotocamera si connette alla rete Wi-Fi.
- Se selezionate un AP supportato dal profilo WPS, selezionate  → **Connessione PIN WPS**, quindi inserite un PIN sul dispositivo AP. Inoltre, potete effettuare la connessione a un AP supportato dal profilo WPS selezionando  → **Connessione pulsante WPS** sulla fotocamera, quindi premendo il pulsante **WPS** sul dispositivo AP.

### Impostazione delle opzioni di rete

- 1 Nella schermata Impostazioni Wi-Fi, spostatevi su un AP, quindi premete [AF] oppure toccate ➤.
- 2 Selezionate ciascuna opzione, quindi inserite le informazioni richieste.

Opzione	Descrizione
Password di rete	Consente di inserire la password di rete.
Impostazioni IP	Consente di impostare automaticamente o manualmente l'indirizzo IP.

### Impostazione manuale dell'indirizzo IP

- 1 Nella schermata Impostazioni Wi-Fi, spostatevi su un AP, quindi premete [AF] oppure toccate ➤.
- 2 Selezionate **Impostazioni IP** → **Manuale**.
- 3 Selezionate ciascuna opzione, quindi inserite le informazioni richieste.

Opzione	Descrizione
IP	Consente di inserire l'indirizzo IP statico.
Subnet Mask	Consente di inserire la maschera di sottorete.
Gateway	Consente di inserire il gateway.
DNS Server	Consente di inserire l'indirizzo DNS.





## Consigli per la connessione di rete

- Dovete inserire una scheda di memoria per utilizzare le funzionalità Wi-Fi.
- La qualità della connessione di rete è determinata dall'AP.
- Maggiore è la distanza tra fotocamera e AP, maggiore sarà il tempo necessario per la connessione alla rete.
- Se un dispositivo nelle vicinanze sta utilizzando la stessa frequenza di segnale radio della fotocamera, la connessione potrebbe interrompersi.
- Se il nome del vostro AP non è in inglese, la fotocamera potrebbe non localizzare il dispositivo o il nome potrebbe comparire in modo errato.
- Per le impostazioni di rete e la password, contattate l'amministratore di rete o il fornitore di servizi di rete.
- Il numero di caratteri della password potrebbe variare in base al tipo di crittografia.
- In alcuni ambienti potrebbe non essere possibile effettuare una connessione Wi-Fi.
- La fotocamera potrebbe visualizzare una stampante abilitata Wi-Fi sull'elenco AP. Non potete connettervi a una rete tramite una stampante.
- Non potete connettere la fotocamera a una rete e a un TV contemporaneamente.
- La connessione a una rete potrebbe comportare costi maggiori. I costi variano in base alle condizioni del contratto.
- Se non potete connettervi a una rete Wi-Fi, tentate con un altro AP dall'elenco di AP disponibili.
- Le connessioni di rete disponibili potrebbero variare in base al Paese.
- La funzionalità Wi-Fi della fotocamera deve rispettare le leggi sulle trasmissioni radio del vostro Paese. Per garantirne il rispetto, utilizzate la funzionalità Wi-Fi solo nel Paese in cui avete acquistato la fotocamera.
- La procedura per regolare le impostazioni di rete potrebbe variare in base alle condizioni di rete.
- Non accedete a una rete che non siete autorizzati a usare.
- Prima di connettervi a una rete, assicuratevi che la batteria sia completamente carica.
- I file che trasferite su un altro dispositivo potrebbero non essere supportati dal dispositivo. In questo caso, utilizzate un computer per riprodurre i file.
- La velocità della rete potrebbe variare in base alle specifiche Wi-Fi supportate dall'AP.

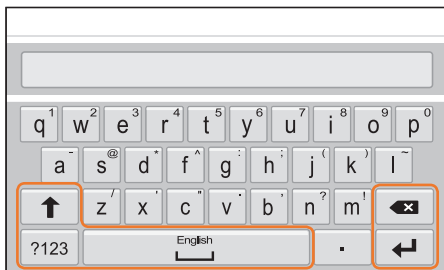
## Inserimento di testo

Imparate come inserire del testo. Le icone in tabella consentono di spostare il cursore, passare da maiuscole a minuscole e viceversa, ecc. Toccate un carattere per inserirlo.



Icona	Descrizione
	Consente di passare da maiuscole a minuscole e viceversa.
	Consente di passare dalla modalità Simboli/Numeri alla modalità normale e viceversa.
	<ul style="list-style-type: none"> <li>• Toccate per inserire uno spazio.</li> <li>• Consente di cambiare la lingua trascinandola verso sinistra o destra.</li> </ul>
	Consente di salvare il testo visualizzato.
	Consente di eliminare l'ultima lettera.



- In alcune modalità potete utilizzare solo lettere dell'alfabeto inglese, indipendentemente dalla lingua del display.
- Il numero di caratteri che è possibile inserire varia a seconda della situazione.
- La schermata potrebbe variare in base alla modalità di inserimento.
- Tenete premuto un tasto per inserire il carattere presente sul tasto in alto a destra.

## Invio di foto tramite e-mail

Potete inviare le foto memorizzate sulla fotocamera tramite e-mail. Per informazioni sull'inserimento di testo, fate riferimento a "Inserimento di testo". (pag. 156)

**1** Nella modalità Riproduzione, toccate .



- Nella vista miniature, selezionate  → un file, quindi premete [Fn]. Potete selezionare fino a 5 file. La dimensione totale non deve superare 7 MB.

**2** Connettetevi a una rete Wi-Fi. (pag. 153)

**3** Selezionate la casella **Mittente**, inserite il vostro indirizzo e-mail, quindi toccate .

- Se avete salvato le informazioni precedentemente, queste verranno inserite automaticamente. (pag. 158)
- Per utilizzare un indirizzo dall'elenco dei mittenti precedenti, selezionate  → un indirizzo.

**4** Selezionate la casella **Destinatario**, inserite un indirizzo e-mail, quindi toccate .

- Per utilizzare un indirizzo dall'elenco dei destinatari precedenti, selezionate  → un indirizzo.
- Selezionate  per aggiungere altri destinatari. Potete inserire fino a 30 destinatari.
- Selezionate  per eliminare un indirizzo dall'elenco.

**5** Selezionate **Avanti**.

**6** Selezionate la casella di commento, inserite i commenti, quindi toccate .

**7** Selezionate **Invia**.

- La fotocamera invierà l'e-mail.
- Se l'invio di un'e-mail non va a buon fine, compare un messaggio che vi chiede di inviarla di nuovo.



- Anche se il trasferimento di una foto sembra avvenuto con successo, la foto potrebbe essere rifiutata o considerata come spam a causa di errori dell'account e-mail del destinatario.
- Se non ci sono connessioni di rete disponibili o se le impostazioni del vostro account e-mail sono errate, l'invio dell'e-mail potrebbe non andare a buon fine.
- Non potete inviare un'e-mail se le dimensioni combinate dei file supera i 7 MB. Se la risoluzione della foto selezionata è superiore a 2M, questa verrà ridimensionata automaticamente a una risoluzione inferiore.
- Se non riuscite a inviare un'e-mail a causa di un firewall o delle impostazioni di autenticazione utente, contattate l'amministratore di rete o il fornitore di servizi di rete.
- Se non ci sono file nella memoria della fotocamera non potete utilizzare questa funzionalità.

### Memorizzazione delle informazioni di un mittente

Nel menu E-mail, potete modificare le impostazioni per memorizzare le informazioni di un mittente. Per informazioni sull'inserimento di testo, fate riferimento a "Inserimento di testo". (pag. 156)

1 Nella modalità Riproduzione, toccate .

- La fotocamera tenterà automaticamente di effettuare la connessione a una rete Wi-Fi tramite l'ultimo dispositivo AP connesso.
- Se la fotocamera non è stata connessa in precedenza a una rete Wi-Fi, cercherà i dispositivi AP disponibili. (pag. 153)

2 Premete [Fn].

3 Selezionate **Impostazione mittente**.

4 Selezionate la casella **Nome**, inserite il nome, quindi toccate .

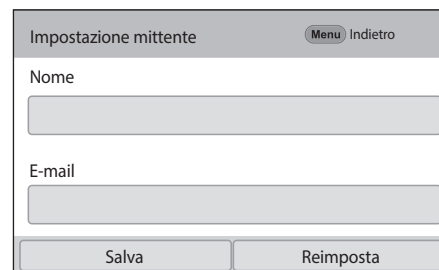

Impostazione mittente Menu Indietro

Nome

E-mail

Salva Reimposta

5 Selezionate la casella **E-mail**, inserite il vostro indirizzo e-mail, quindi toccate .

6 Selezionate **Salva** per salvare le modifiche.

- Per eliminare le informazioni, selezionate **Reimposta**.

### Impostazione di una password e-mail

Nel menu E-mail, potete impostare la password dell'e-mail. Per informazioni sull'inserimento di testo, fate riferimento a "Inserimento di testo". (pag. 156)

1 Nella modalità Riproduzione, toccate .

- La fotocamera tenterà automaticamente di effettuare la connessione a una rete Wi-Fi tramite l'ultimo dispositivo AP connesso.
- Se la fotocamera non è stata connessa in precedenza a una rete Wi-Fi, cercherà i dispositivi AP disponibili. (pag. 153)

2 Premete [Fn].

3 Selezionate **Imposta password** → **Attivato**.

- Per disattivare la password, selezionate **Spento**.

4 Quando compare il messaggio pop-up, selezionate **OK**.

5 Inserite una password di 4 caratteri.

6 Inserite nuovamente la password.

7 Quando compare il messaggio pop-up, selezionate **OK**.



Se smarrite la password, potete reimpostarla selezionando **Reimposta** sulla schermata di impostazione password. Quando reimpostate le informazioni, le informazioni relative alle impostazioni dell'utente salvate in precedenza e l'indirizzo e-mail saranno eliminati.



### Modifica della password e-mail

Nel menu E-mail, potete cambiare la password dell'e-mail. Per informazioni sull'inserimento di testo, fate riferimento a "Inserimento di testo". (pag. 156)

- 1 Nella modalità Riproduzione, toccate .
- La fotocamera tenterà automaticamente di effettuare la connessione a una rete Wi-Fi tramite l'ultimo dispositivo AP connesso.
- Se la fotocamera non è stata connessa in precedenza a una rete Wi-Fi, cercherà i dispositivi AP disponibili. (pag. 153)
- 2 Premete [Fn].
- 3 Selezionate **Cambia password**.
- 4 Inserite l'attuale password di 4 caratteri.
- 5 Inserite una nuova password di 4 caratteri.
- 6 Inserite ancora la nuova password.
- 7 Quando compare il messaggio pop-up, selezionate **OK**.



# Visualizzazione di foto o video su un TV

Utilizzate il Wi-Fi o il cavo USB per riprodurre i file dalla fotocamera su un TV che supporta le funzionalità di rete domestica.

## Connessione in wireless

**1** Nella modalità Riproduzione, toccate .



**2** Selezionate  oppure .

- Se compare il messaggio guida, selezionate **OK**.
- La fotocamera tenterà automaticamente di effettuare la connessione a una rete Wi-Fi tramite l'ultimo dispositivo AP connesso.
- Se la fotocamera non è stata connessa in precedenza a una rete Wi-Fi, cercherà i dispositivi AP disponibili. (pag. 153)
- Se selezionate , sulla fotocamera viene visualizzato un elenco dei file che è possibile condividere con il TV. Attendete che altri dispositivi rilevino la fotocamera.

**3** Connettete il TV ad una rete, quindi attivate la funzionalità corrispondente.

- Fate riferimento al manuale dell'utente del TV per ulteriori informazioni.

**4** Connettete la fotocamera a un TV.

- Se selezionate , scegliete un TV a cui connettervi dall'elenco sulla fotocamera.
- Se selezionate , attivate il TV, quindi scegliete la vostra fotocamera dall'elenco sul TV per effettuare la connessione.

**5** Scorrete le foto o i video condivisi.

- Per informazioni sulla ricerca della fotocamera e su come sfogliare le foto o i video sul TV, fate riferimento al manuale dell'utente del TV.
- La riproduzione dei video potrebbe non avvenire in modo regolare in base al tipo di TV o alle condizioni di rete.

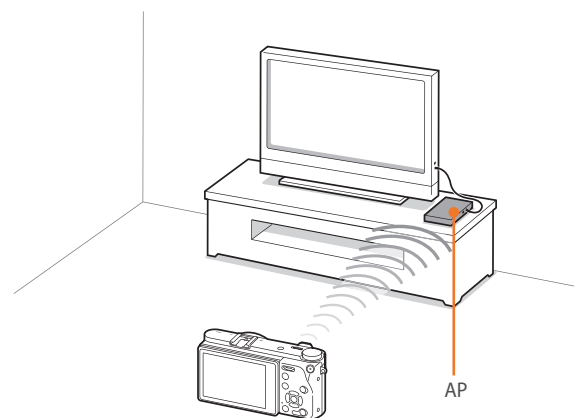

▲ La fotocamera viene connessa a un TV tramite rete wireless.



- Potete condividere fino a 1.000 file recenti.
- Sul TV, potete visualizzare solo foto scattate o video registrati con la fotocamera.
- Il campo di connessione wireless tra la fotocamera e un TV potrebbe variare in base alle specifiche dell'AP.
- Se la fotocamera è connessa a due TV, la riproduzione potrebbe essere più lenta.
- Le foto e i video saranno condivisi nelle loro dimensioni originali.
- Potete utilizzare questa funzionalità solo con un TV che supporta le funzionalità di rete domestica.
- Le foto o i video condivisi non saranno memorizzati sul TV, ma possono essere memorizzati sulla fotocamera in base alle specifiche tecniche del TV.
- Il trasferimento di foto o video al TV potrebbe richiedere del tempo in base alla connessione di rete, al numero dei file da condividere o alle dimensioni dei file.
- Se scollegate l'alimentazione della fotocamera in modo anomalo durante la visualizzazione di foto o video su un TV (ad esempio rimuovendo la batteria), il TV considera la fotocamera ancora connessa.
- L'ordine delle foto o dei video sulla fotocamera potrebbe variare da quello sul TV.
- In base al numero e alle dimensioni delle foto o dei video che desiderate condividere, potrebbe essere necessario del tempo per caricare i file e completare la procedura di configurazione iniziale.
- Durante la visualizzazione di foto o video sul TV, l'utilizzo continuo del telecomando del TV o l'esecuzione di altre operazioni sul TV potrebbero impedire il corretto funzionamento questa funzione.

- Se riordinate od organizzate i file sulla fotocamera durante la visualizzazione su un TV, dovete ripetere il processo di configurazione iniziale per aggiornare l'elenco dei file sul TV.
- Se non ci sono file nella memoria della fotocamera non potete utilizzare questa funzionalità.
- Si raccomanda di utilizzare un cavo di rete per connettere il TV all'AP. Ciò ridurrà al minimo lo 'stuttering' video che può verificarsi quando si visualizzano dei contenuti in streaming.
- Se un dispositivo nelle vicinanze sta utilizzando la stessa radiofrequenza della fotocamera, la trasmissione dei contenuti video potrebbe avvenire a scatti. Si consiglia di provare altri canali sull'AP. Per maggiori informazioni relative al cambio di canale AP, contattate il produttore del dispositivo AP.
- Per visualizzare i file sul TV, attivate la modalità multicast sull'AP.
- I video in 1920X1080 (60p) possono essere riprodotti solo su TV Full HD o TV UHD in grado di riprodurre a 60p.
- Potete visualizzare i file 3D solo su TV o monitor compatibili con il 3D.
- La riproduzione di video potrebbe non essere disponibile sui dispositivi che non supportano i codec HEVC.
- La riproduzione di video UHD potrebbe non funzionare correttamente su alcuni TV.

## Connessione tramite cavo

Riproducete foto o video collegando la fotocamera a un TV con HDMI tramite un cavo HDMI opzionale.

### Come visualizzare i file su un TV

1 Nella modalità Scatto o Riproduzione, premete [MENU] →  → **Uscita HDMI** → un'opzione. (pag. 182)

2 Spegnete fotocamera e TV.

3 Collegate la fotocamera al TV tramite un cavo HDMI.

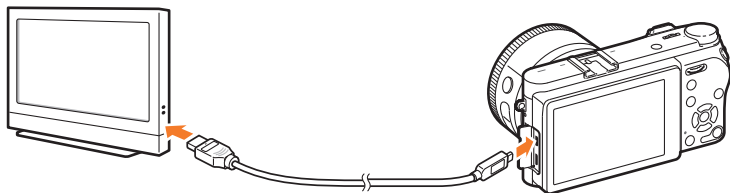

4 Accendete il TV e selezionate la sorgente HDMI.

5 Accendete la fotocamera.

6 Visualizzate le foto o riproducete i video utilizzando i pulsanti della fotocamera.



- Se il vostro TV supporta Anynet+(CEC), potete collegare la fotocamera al TV con un cavo HDMI utilizzando il metodo Anynet+(CEC).
- Le funzioni Anynet+(CEC) vi consentono di controllare i dispositivi collegati tramite il telecomando del TV.
- Se il TV supporta Anynet+(CEC), il TV si accende automaticamente se utilizzato insieme alla fotocamera. Questa funzionalità potrebbe non essere disponibile su alcuni TV.
- Potete scattare foto o registrare video quando la fotocamera è collegata a un TV, ma alcune funzioni saranno limitate. Le funzioni di scatto sono supportate solo quando **Uscita HDMI** sulla fotocamera è impostata su **1920 X 1080p** o **Auto** e l'opzione Uscita HDMI del TV è impostata su 1920 X 1080p.
- Se selezionate una dimensione video di 4096X2160 o 3840X2160 e collegate la fotocamera ad un TV che supporta HDMI tramite cavo HDMI, la dimensione video viene impostata automaticamente su 1920X1080 (30p).
- Se collegata a un TV, alcune delle funzioni di riproduzione della fotocamera potrebbero non essere disponibili.
- Il tempo necessario al collegamento della fotocamera a un TV potrebbe variare in base alla scheda di memoria utilizzata. Dato che la funzionalità principale di una scheda di memoria è di aumentare la velocità di trasferimento, non sempre utilizzando una scheda di memoria con una velocità di trasferimento maggiore aumenta anche la velocità della funzione HDMI.
- I video in 1920X1080 (60p) possono essere riprodotti solo su TV Full HD o TV UHD in grado di riprodurre a 60p.
- Per visualizzare foto 3D su un TV che non supporta la funzione 3D, premete [ISO] per passare alla modalità Anaglifo e indossate gli occhiali anaglifi.
- Inoltre, potete riprodurre o scattare foto o registrare video quando collegate la fotocamera a un monitor abilitato HDMI. I collegamenti e relative capacità potrebbero variare in base al monitor. Per maggiori dettagli, fate riferimento al manuale del monitor.
- La riproduzione di video UHD potrebbe non funzionare correttamente su alcuni TV.

### Visualizzazione dei file su un TV 3D

Potete visualizzare foto scattate o video registrati in modalità 3D su un TV 3D.

- 1 Nella modalità Scatto o Riproduzione, premete [MENU] →  → **Uscita HDMI** → un'opzione. (pag. 182)
- 2 Spegnete fotocamera e TV 3D.
- 3 Collegate la fotocamera al TV 3D tramite il cavo HDMI opzionale.

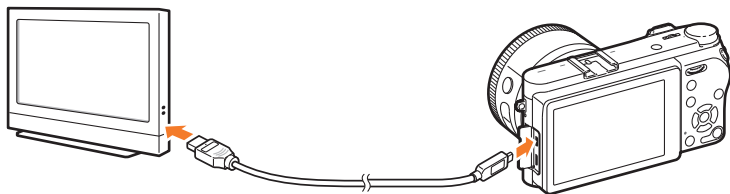

- 4 Accendete il TV 3D e selezionate la sorgente video HDMI.
- 5 Accendete la fotocamera.

- 6 Spostatevi su un file 3D, quindi premete [ISO] per passare alla modalità 3D.
  - Premete di nuovo [ISO] per passare alla modalità 2D.
- 7 Attivate la funzione 3D del TV.
  - Fate riferimento al manuale dell'utente del TV per maggiori dettagli.
- 8 Visualizzate le foto 3D o riproducete i video 3D utilizzando i pulsanti della fotocamera.



- Non potete visualizzare un file MPO in 3D su TV che non supportano tale formato file.
- Utilizzate occhiali 3D adeguati durante la visione di un file MPO o di un video 3D su un TV 3D.



Non visualizzate le foto o i video 3D registrati con la fotocamera su un TV 3D o monitor 3D per un periodo prolungato. Ciò potrebbe causare sintomi spiacevoli, come stanchezza degli occhi, affaticamento, nausea e altro.

# Collegamento a un computer

## Utilizzo di Auto Backup per foto o video

Potete inviare foto scattate o video registrati con la fotocamera a un PC tramite collegamento wireless.



### Installazione del programma per Auto Backup sul PC

- 1 Collegate la fotocamera al PC con il cavo USB.
- 2 Avviate il programma i-Launcher, quindi selezionate **PC Auto Backup**.
  - Il programma Auto Backup viene installato sul PC. Seguite le istruzioni visualizzate per completare l'installazione.
- 3 Rimuovete il cavo USB.



Assicuratevi che il PC sia connesso a una rete prima dell'installazione del programma.

### Utilizzo della funzionalità Auto Backup

- 1 Nella modalità Riproduzione, selezionate un file, quindi toccate  → .
  - Nella vista miniature, non potete utilizzare la funzionalità Auto Backup.
  - Se compare il messaggio pop-up che vi chiede di scaricare l'applicazione, selezionate **Avanti**.
  - La fotocamera tenterà automaticamente di effettuare la connessione a una rete Wi-Fi tramite l'ultimo dispositivo AP connesso.
  - Se la fotocamera non è stata connessa in precedenza a una rete Wi-Fi, cercherà i dispositivi AP disponibili. (pag. 153)
- 2 Selezionate un PC di backup.

### 3 Selezionate **OK**.

- Per annullare l'invio, selezionate **Annulla**.
- Non potete selezionare singoli file di cui effettuare il backup. Questa funzione esegue solo il backup dei file nuovi sulla fotocamera.
- L'avanzamento del backup verrà visualizzato sul monitor del PC.
- Quando il trasferimento viene completato, la fotocamera si spegnerà automaticamente dopo circa 30 secondi. Selezionate **Annulla** per tornare alla schermata precedente e per evitare che la fotocamera si spenga automaticamente.
- Per spegnere il PC automaticamente dopo il completamento del trasferimento, selezionate **Spegni PC dopo backup**.
- Per cambiare il PC di backup, selezionate **Cambia PC**.



- Quando connettete la fotocamera alla rete Wi-Fi, selezionate l'AP connesso al PC.
- La fotocamera cercherà i punti di accesso disponibili anche se vi state connettendo di nuovo allo stesso punto di accesso.
- Se spegnete la fotocamera o rimuovete la batteria durante l'invio di file, il trasferimento dei file verrà interrotto.
- Durante l'utilizzo di questa funzionalità, il controllo otturatore viene disattivato sulla fotocamera.
- Per inviare file, potete connettere al PC solo una fotocamera per volta.
- Il backup potrebbe essere annullato a causa delle condizioni di rete.
- Se non ci sono file nella memoria della fotocamera non potete utilizzare questa funzionalità.
- Dovete disattivare Windows Firewall e qualsiasi altro firewall prima di utilizzare questa funzionalità.
- Potete inviare fino a 1.000 file recenti.
- Sul software PC, il nome del server deve essere inserito nell'alfabeto latino e non può contenere più di 48 caratteri.

## Collegamento della fotocamera come disco rimovibile

Trasferite i file da una scheda di memoria al computer collegando la fotocamera al PC.

### Trasferimento dei file su computer con SO Windows

Potete collegare la fotocamera al computer come disco rimovibile. Aprite il disco rimovibile e trasferite i file sul computer.

- 1 Spegnete la fotocamera.
- 2 Collegate la fotocamera al computer con il cavo USB.

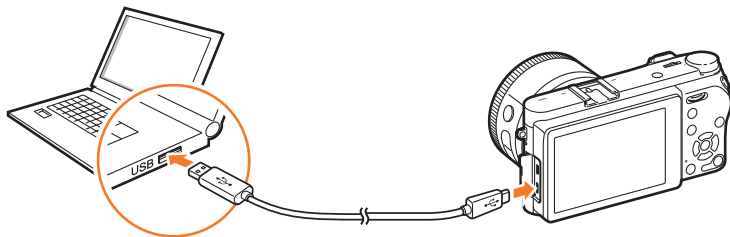

- Dovete collegare l'estremità piccola del cavo USB alla fotocamera. Se il cavo è inserito al contrario, i file potrebbero essere danneggiati. Il produttore non è responsabile per eventuali perdite di dati.
- Se provate a collegare il cavo USB alla porta HDMI, la fotocamera potrebbe non funzionare correttamente.

- 3 Accendete la fotocamera.
  - Il computer riconosce automaticamente la fotocamera.
- 4 Sul computer, selezionate **Risorse del computer** → **Disco rimovibile** → **DCIM** → **100PHOTO** oppure **101\_0101**.
- 5 Selezionate i file desiderati, quindi trascinateli o salvateli sul computer.



Se il **Tipo di cartella** è impostato su **Data**, il nome della cartella compare come "XXX\_MMDD". Ad esempio, se scattate una foto il 1 Gennaio, il nome della cartella sarà "101\_0101".



### Scollegamento della fotocamera (per Windows 7)

Quando la fotocamera è collegata al computer come disco rimovibile, seguite le istruzioni di seguito per scollegare la fotocamera. Con Windows 8 e Windows 8.1, le procedure per scollegare la fotocamera sono simili.

- 1 Assicuratevi che non sia in corso alcun trasferimento di dati tra la fotocamera e il computer.
  - Se la spia di stato sulla fotocamera lampeggia, il trasferimento dei dati è in esecuzione. Attendete che la spia di stato smetta di lampeggiare.

- 2 Fate clic  sulla barra degli strumenti in basso a destra sullo schermo del computer.



- 3 Fate clic sul messaggio pop-up.
- 4 Fate clic sulla casella di messaggio che indica la possibilità di rimuovere il dispositivo in sicurezza.
- 5 Rimuovete il cavo USB.

### Trasferimento dei file su computer con Mac OS



È supportato Mac OS 10.7 o successivo.

- 1 Spegnete la fotocamera.
- 2 Collegate la fotocamera al computer con il cavo USB.

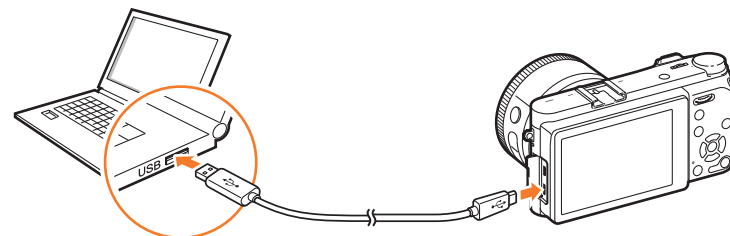

- Dovete collegare l'estremità piccola del cavo USB alla fotocamera. Se il cavo è inserito al contrario, i file potrebbero essere danneggiati. Il produttore non è responsabile per eventuali perdite di dati.
- Se provate a collegare il cavo USB alla porta HDMI, la fotocamera potrebbe non funzionare correttamente.

- 3 Accendete la fotocamera.
  - Il computer riconosce automaticamente la fotocamera e visualizza un'icona di disco rimovibile.
- 4 Sul computer, aprite il disco rimovibile.
- 5 Selezionate i file desiderati, quindi trascinateli o salvateli sul computer.



## Capitolo 5

# Menu impostazioni della fotocamera

---

Imparate le impostazioni dell'utente e il menu delle impostazioni generali.  
Potete regolare le impostazioni per soddisfare al meglio i vostri bisogni e preferenze.

# Impostazioni dell'utente

Potete impostare l'ambiente utente con queste impostazioni.

Per impostare le  
opzioni utente,

Nella modalità Scatto, premete [MENU] →  → un'opzione.



Gli elementi disponibili e il loro ordine potrebbero variare in base alle condizioni di scatto.

## Gestisci la Modalità personalizzata

Create modalità di scatto personalizzate regolando e memorizzando le opzioni. Aprite o eliminate le modalità personalizzate memorizzate. (pag. 67)

## Compressione RAW

Impostate il tipo di compressione per i file RAW.

\* Predefinito

Opzione	Descrizione
<b>Compressione senza perdita*</b>	I file RAW vengono compressi senza perdita di dati.
<b>Compressione normale</b>	I file RAW vengono compressi con effetti trascurabili sulla qualità delle immagini.

## Riduzione rumore (NR)

Utilizzate Riduzione rumore (NR) per ridurre il rumore visivo nelle foto.

\* Predefinito

Opzione	Descrizione
<b>Alti ISO NR</b>	Questa funzione riduce il rumore che potrebbe verificarsi quando impostate una sensibilità ISO alta. ( <b>Spento, Alto, Normale*</b> , <b>Basso</b> )
<b>NR lungo termine</b>	Questa funzione riduce il rumore quando impostate la fotocamera per una esposizione lunga. ( <b>Spento, Attivato*</b> )



Se **NR lungo termine** è disattivata, il rumore dell'immagine potrebbe aumentare quando scattate una foto utilizzando la funzione Bulb. Quando utilizzate la funzione Bulb, si consiglia di impostare **NR lungo termine** su **Attivato**.

## Spazio colore

L'opzione spazio colore consente di selezionare metodi per la rappresentazione dei colori. I dispositivi di creazione di immagini digitali come fotocamere, monitor e stampanti digitali dispongono di gamme di colore proprie, chiamate spazi di colore.

\* Predefinito

Opzione	Descrizione
sRGB*	L'sRGB (Standard RGB) è una specifica internazionale che definisce lo spazio colore creato dalla IEC (Commissione Elettrotecnica Internazionale). È ampiamente utilizzato per creare colori su monitor PC ed è anche lo spazio colore standard per Exif. Per immagini normali e immagini da pubblicare su Internet, si raccomanda di utilizzare sRGB.
Adobe RGB	Adobe RGB è usato per la stampa commerciale e ha una gamma di colori più vasta rispetto a sRGB. La sua gamma di colori più vasta consente di modificare in modo facile le foto su un computer. I programmi individuali sono generalmente compatibili con un numero limitato di spazi colore.

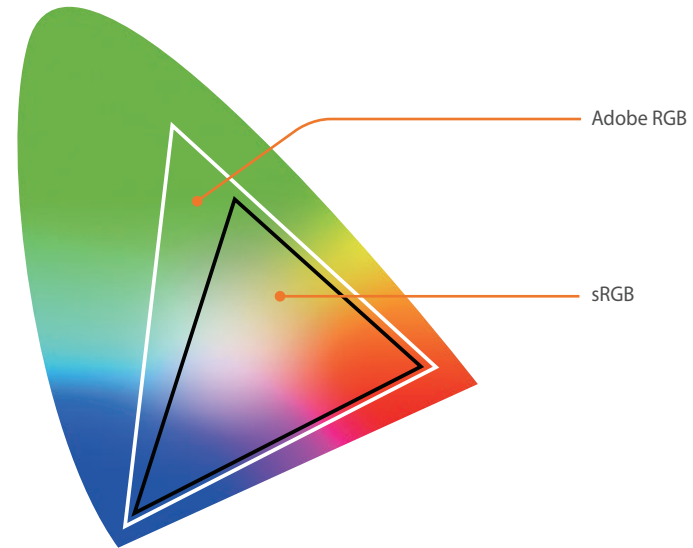

Quando lo spazio colore è impostato su Adobe RGB, le foto verranno salvate come "\_SAMXXXX.JPG".

## Correzione distorsione

Potete correggere la distorsione che può essere causata dall'obiettivo. Questa funzione potrebbe non essere disponibile con alcuni obiettivi.

## Display utente

Potete aggiungere o rimuovere le informazioni relative allo scatto dal display.

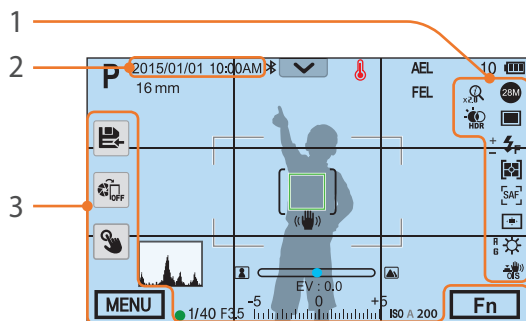

N.	Descrizione
1	<b>Icone</b> Consente di impostare la visualizzazione delle icone sulla destra nella modalità Scatto.
2	<b>Data e ora</b> Consente di visualizzare data e ora.
3	<b>Pulsante</b> Consente di visualizzare le icone touch sulla sinistra e sulla parte inferiore nella modalità Scatto.

## Linea della griglia

Selezionate una guida per aiutarvi a comporre la scena.

\* Predefinito

Opzione	Descrizione
<b>Spento*</b>	Consente di disabilitare le linee della griglia.
<b>4 X 4</b>	Consente di impostare una griglia 4 X 4.
<b>3 X 3</b>	Consente di impostare una griglia 3 X 3.
<b>Croce</b>	Consente di impostare le linee della griglia come mirino.
<b>Diagonale</b>	Consente di impostare le linee della griglia incrociate in diagonale.
<b>Area di sicurezza dell'azione</b>	Consente di visualizzare le linee della griglia per il rapporto di aspetto corrente di un video. Ciò è utile quando registrate un video per adattarsi allo schermo di un altro dispositivo o per la modifica di un video.
<b>Area di sicurezza 4:3</b>	Consente di visualizzare le linee della griglia per un rapporto di aspetto TV standard (4:3). Ciò è utile quando registrate un video per adattarsi allo schermo di un altro dispositivo o per la modifica di un video.
<b>Area di sicurezza 2,35:1</b>	Consente di visualizzare le linee della griglia per il rapporto cinematografico (2,35:1). Ciò è utile quando registrate un video per adattarsi allo schermo di un altro dispositivo o per la modifica di un video.



Le linee della griglia vengono visualizzate anche durante la registrazione di un video.

## Centraggio

Impostate la visualizzazione di un centraggio a forma di croce al centro dello schermo. Il centraggio è uno standard per impostare i livelli verticale ed orizzontale. Potete impostare la dimensione del centraggio o applicarvi degli effetti.

\* Predefinito

Opzione	Descrizione
Display	Consente di attivare o disattivare il centraggio. (Spento*, Attivato)
Formato	Consente di impostare la dimensione del centraggio. (Grande, Normale*)
Trasparenza	Consente di applicare un effetto di trasparenza al centraggio. (Spento*, Attivato)



Il centraggio viene visualizzato anche durante la registrazione di un video.

## Mappatura tasti

Puoi modificare la funzione assegnata al pulsante Personalizzato, al pulsante AEL, al pulsante EV o alle ghiere di controllo 1 e 2.

### Personalizzato

Consente di impostare la funzione del pulsante Personalizzato.

\* Predefinito

Opzione	Descrizione
Anteprima ottica	Consente di avviare la funzione di Anteprima Profondità di campo per il valore corrente del valore di apertura. (pag. 24)
WB tocco singolo	Consente di eseguire la funzione di Bilanciamento del Bianco personalizzata.
RAW + tocco singolo	Consente di salvare un file nel formato RAW+JPEG. Per salvare un file nel formato JPEG, premete di nuovo il pulsante.
HDR tocco singolo	Consente di abilitare o disabilitare l'opzione Range dinamico HDR.
Standby filmato*	Consente di passare alla modalità di standby di Registrazione video.

**AEL**

Consente di impostare la funzione per il pulsante AEL. Potete cambiare la funzione assegnata al pulsante per il blocco della messa a fuoco, il blocco esposizione o altre funzioni di scatto. Le funzioni AEL e AFL salvano rispettivamente il valore di esposizione o l'area di messa a fuoco quando premete [AEL]. Una funzione eseguita premendo [Otturatore] a metà varia in base alla funzione assegnata a [AEL].

\* Predefinito

Opzione	Descrizione
AEL*	Consente di eseguire la funzione di blocco esposizione automatica. (Premendo a metà [Otturatore] viene eseguita la funzione di blocco messa a fuoco auto.)
Mantieni AEL	Consente di mantenere la funzione di blocco esposizione automatica attiva dopo lo scatto. (L'esposizione rimane bloccata anche dopo aver scattato una foto.)
AFL	Consente di eseguire la funzione di blocco messa a fuoco automatica. (Premendo a metà [Otturatore] viene eseguita la funzione di blocco esposizione auto.)
Mantieni AFL	Consente di mantenere la funzione di blocco messa a fuoco automatica attiva dopo lo scatto. (La messa a fuoco rimane bloccata anche dopo aver scattato una foto.)
AEL + AFL	Consente di eseguire le funzioni di blocco esposizione e messa a fuoco automatica insieme.
Mantieni AEL+AFL	Consente di continuare a utilizzare insieme la funzione di blocco esposizione e messa a fuoco automatica dopo lo scatto. (L'esposizione e la messa a fuoco rimangono bloccate anche dopo aver scattato una foto.)
FEL	Consente di eseguire la funzione di blocco dell'intensità del flash. (pag. 110)

\* Predefinito

Opzione	Descrizione
Mantieni FEL	Consente di mantenere la funzione di blocco dell'intensità del flash attiva dopo lo scatto. (L'intensità rimane bloccata anche dopo aver scattato una foto.) (pag. 110)
Modalità AF	Consente di selezionare un metodo di messa a fuoco.
Area AF	Consente di selezionare un'area di messa a fuoco automatica.
Bilanciamento del Bianco	Consente di impostare un'opzione di bilanciamento del bianco (sorgente luminosa) che influenza il colore di una foto.
ISO	Consente di impostare la sensibilità della fotocamera alla luce.
Misurazione	Consente di selezionare in che modo la fotocamera misura la quantità di luce.
Funzionamento touch	Impostate questa opzione per abilitare il funzionamento touch nella modalità Scatto.
Range dinamico	Consente di selezionare un'opzione per correggere le differenze di luminosità causate dalle ombre nella foto.
Tempo di posa minimo	Impostate un tempo di posa che non sia inferiore a quello selezionato.
Intervallo ISO automatico	Consente di impostare il valore ISO massimo al di sotto del quale viene scelto ciascun incremento EV quando impostate la ISO su Auto.
Filtro smart	Consente di applicare effetti speciali alle foto.
Foto Wizard	Consente di applicare effetti a una foto in base al tema.
Drive	Consente di impostare le opzioni di scatto Continua, Multiscatto, Timer o Bracketing.



\* Predefinito

Opzione	Descrizione
<b>Flash</b>	Consente di impostare le opzioni del flash in base alle condizioni di scatto.
<b>Intelli Zoom</b>	Consente di aumentare lo zoom su un soggetto senza perdere la qualità della foto rispetto allo zoom Digitale.
<b>Aiuto MF</b>	Consente di impostare la funzione di aiuto che rende più agevole la messa a fuoco quando ruotate manualmente l'anello di messa a fuoco.
<b>Linea della griglia</b>	Selezionate una guida per aiutarvi a comporre la scena.

## EV

Impostate la funzione per il pulsante EV.

\* Predefinito

Opzione	Descrizione
<b>EV*</b>	Consente di regolare il valore di esposizione.
<b>Modalità AF</b>	Consente di selezionare un metodo di messa a fuoco.
<b>Area AF</b>	Consente di selezionare un'area di messa a fuoco automatica.
<b>Bilanciamento del Bianco</b>	Consente di impostare un'opzione di bilanciamento del bianco (sorgente luminosa) che influenza il colore di una foto.
<b>ISO</b>	Consente di impostare la sensibilità della fotocamera alla luce.
<b>Misurazione</b>	Consente di selezionare in che modo la fotocamera misura la quantità di luce.

\* Predefinito

Opzione	Descrizione
<b>Funzionamento touch</b>	Impostate questa opzione per abilitare il funzionamento touch nella modalità Scatto.
<b>Range dinamico</b>	Consente di selezionare un'opzione per correggere le differenze di luminosità causate dalle ombre nella foto.
<b>Tempo di posa minimo</b>	Impostate un tempo di posa che non sia inferiore a quello selezionato.
<b>Intervallo ISO automatico</b>	Consente di impostare il valore ISO massimo al di sotto del quale viene scelto ciascun incremento EV quando impostate la ISO su Auto.
<b>Filtro smart</b>	Consente di applicare effetti speciali alle foto.
<b>Foto Wizard</b>	Consente di applicare effetti a una foto in base al tema.
<b>Drive</b>	Consente di impostare le opzioni di scatto Continua, Multiscatto, Timer o Bracketing.
<b>Flash</b>	Consente di impostare le opzioni del flash in base alle condizioni di scatto.
<b>Intelli Zoom</b>	Consente di aumentare lo zoom su un soggetto senza perdere la qualità della foto rispetto allo zoom Digitale.
<b>Aiuto MF</b>	Consente di impostare la funzione di aiuto che rende più agevole la messa a fuoco quando ruotate manualmente l'anello di messa a fuoco.
<b>Linea della griglia</b>	Selezionate una guida per aiutarvi a comporre la scena.

## Ghiera di controllo

Assegnate le funzioni che vengono regolate quando vengono ruotate le ghiera di controllo 1 o 2.

\* Predefinito

Modalità	Funzioni regolabili (ghiera di controllo 1/ghiera di controllo 2)
<b>Programma</b>	Cambio programma/Cambio programma* Cambio programma/EV Cambio programma/ISO EV/Cambio programma ISO/Cambio programma
<b>Priorità apertura</b>	Apertura/Apertura* Apertura/EV Apertura/ISO EV/Apertura ISO/Apertura
<b>Priorità otturatore</b>	Tempo di posa/Tempo di posa* Tempo di posa/EV Tempo di posa/ISO EV/Tempo di posa ISO/Tempo di posa
<b>Manuale</b>	Tempo di posa/Apertura* Apertura/Tempo di posa

## Impostazione iFn

Regolate le impostazioni iFn per un obiettivo i-Function.

Opzione	Descrizione
<b>Standard iFn</b>	Consente di regolare il tempo di posa, il valore di apertura e altre opzioni sull'obiettivo premendo [ <b>i-Function</b> ] o di selezionare le opzioni che possono essere regolate quando premete [ <b>i-Function</b> ] su un obiettivo i-Function.
<b>iFn Plus</b>	Su un obiettivo i-Function, premete contemporaneamente [ <b>i-Function</b> ] e un pulsante sulla fotocamera per assegnare una funzione a quel pulsante. <ul style="list-style-type: none"> <li>• <b>AEL</b>: consente di selezionare un'opzione che può essere regolata quando premete insieme [<b>i-Function</b>] e [<b>AEL</b>].</li> <li>• <b>EV</b>: consente di selezionare un'opzione che può essere regolata quando premete insieme [<b>i-Function</b>] e [<b>EV</b>].</li> </ul>

## Impostazioni Velocità Pulsante Obiettivo

Impostate la velocità dello zoom per i pulsanti dell'obiettivo Power Zoom su veloce, media o lenta. Se impostate l'opzione veloce, il rumore dello zoom aumenta e potrebbe essere registrato nei video. Questa funzione è disponibile solo quando montate l'obiettivo Power Zoom.

## Funzionamento touch

Impostate questa opzione per abilitare il funzionamento touch nella modalità Scatto.

\* Predefinito

Opzione	Descrizione
Spento	Consente di disabilitare il funzionamento touch nella modalità Scatto. (Potete usare il funzionamento touch in altre situazioni.)
Attivato*	Consente di abilitare il funzionamento touch nella modalità Scatto.

## Autoscatto automatico

Impostate l'attivazione automatica della modalità Autoscatto quando capovolgete il display verso l'alto. Nella modalità Autoscatto, le opzioni timer (2 secondi), rilevamento volto e bellezza volto vengono attivate automaticamente.

## Luce AF

Quando scattate in luoghi bui, accendete la luce AF per migliorare il funzionamento della messa a fuoco auto. La messa a fuoco auto funziona in modo più accurato nei luoghi bui se la luce AF è accesa. La luce AF emette la luce in motivi verticali irregolari.

## E-Shutter

\* Predefinito

Opzione	Descrizione
<b>Spento*</b>	Consente di utilizzare l'otturatore meccanico.
<b>Attivato</b>	Consente di utilizzare prima la tendina otturatore elettronica e in secondo luogo quella meccanica.



- Questa funzionalità è disponibile solo quando montate un obiettivo Samsung con montaggio Samsung NX.
- Si raccomanda di utilizzare l'otturatore elettronico per ridurre al minimo le oscillazioni della fotocamera quando utilizzate un teleobiettivo o scattate una foto in primo piano.
- Quando utilizzate un obiettivo con un diametro ampio e un tempo di posa rapido, l'effetto "bokeh" (una sfocatura estetica nelle zone fuori fuoco) potrebbe essere influenzato dal soggetto e dalle condizioni di scatto. Per far sì che l'effetto bokeh appaia correttamente, impostate **E-Shutter** su **Spento**.
- Quando modificate le impostazioni di E-Shutter, viene regolata la prima tendina dell'otturatore e udirete un rumore dell'otturatore che viene regolato. Ciò è normale durante la preparazione della fotocamera per l'utilizzo di E-Shutter.
- Questa funzionalità non è disponibile quando montate il flash esterno (SEF-580A).

## Dimensione immagine MobileLink/NFC

Impostate la dimensione delle foto da trasferire ad uno smartphone usando la funzione MobileLink o NFC.

\* Predefinito



Opzione	Descrizione
<b>Ridimensionare a 2M o meno</b>	Se la dimensione di una foto è superiore a 3M, la fotocamera la trasferirà dopo il ridimensionamento a 2M o inferiore.
<b>Originale*</b>	La foto sarà trasferita nelle sue dimensioni originali.

# Impostazione

Imparate come configurare le impostazioni della fotocamera.



Per impostare le opzioni Impostazione,

Nella modalità Scatto o Riproduzione, premete [MENU] →  → un'opzione.

Elemento	Descrizione
	* Predefinito
Suono	<ul style="list-style-type: none"> <li>• <b>Volume di sistema:</b> consente di impostare il volume del suono o di disattivare completamente tutti i suoni. (<b>Spento, Basso, Medio*</b>, <b>Alto</b>)</li> </ul> <div style="border: 1px solid #ccc; padding: 5px; margin: 5px 0;">  Anche se il volume di sistema è disattivato, la fotocamera emette il suono durante la riproduzione di un video.         </div> <ul style="list-style-type: none"> <li>• <b>Suono AF:</b> consente di attivare o disattivare il suono che la fotocamera emette quando premete a metà il pulsante Otturatore. (<b>Spento, Attivato*</b>)</li> <li>• <b>Suono pulsante:</b> consente di attivare o disattivare il suono che la fotocamera emette quando premete i pulsanti o toccate lo schermo. (<b>Spento, Attivato*</b>)</li> <li>• <b>Suono E-Shutter:</b> consente di impostare l'emissione di un suono quando utilizzate l'otturatore elettronico. (<b>Spento*</b>, <b>Attivato</b>)</li> </ul> <div style="border: 1px solid #ccc; padding: 5px; margin: 5px 0;">  <ul style="list-style-type: none"> <li>• La fotocamera emette un suono solo quando il tempo di posa è maggiore di 0,5 secondi.</li> <li>• Questa opzione potrebbe non essere disponibile nella modalità Smart.</li> </ul> </div>

Elemento	Descrizione
	* Predefinito
Vista rapida	<p>Consente di impostare la durata della Vista rapida – la quantità di tempo per il quale la fotocamera visualizza una foto subito dopo averla scattata. Selezionate <b>Mantieni+Focus Zoom</b> per visualizzare l'immagine con la zona messa a fuoco auto ingrandita. (<b>Spento*</b>, <b>Mantieni+Focus Zoom</b>, <b>Mantieni, 1 sec., 3 sec., 5 sec.</b>)</p>
Regolazione display	<p>Consente di regolare la luminosità display, l'impostazione luminosità auto, il colore del display o l'indicatore di livello.</p> <ul style="list-style-type: none"> <li>• <b>Luminosità display:</b> potete regolare la luminosità display manualmente.</li> <li>• <b>Luminosità auto:</b> consente di attivare o disattivare la luminosità automatica. (<b>Spento, Attivato*</b>)</li> <li>• <b>Colore display:</b> potete regolare il colore del display manualmente.</li> <li>• <b>Calibrazione orizzontale:</b> consente di calibrare l'indicatore di livello. Se l'indicatore di livello non è livellato, posizionate la fotocamera sulla superficie piana, quindi seguite le istruzioni visualizzate.</li> </ul> <div style="border: 1px solid #ccc; padding: 5px; margin: 5px 0;">  <ul style="list-style-type: none"> <li>• Non potete accedere all'opzione <b>Calibrazione orizzontale</b> nella modalità Riproduzione.</li> <li>• Non potete calibrare l'indicatore di livello nell'orientamento verticale.</li> </ul> </div>
Display automatico disattivato	<p>Consente di impostare l'orario di spegnimento del display. Il display si spegne se non utilizzate la fotocamera per il periodo di tempo impostato. (<b>Spento, 30 sec.*</b>, <b>1 min., 3 min., 5 min., 10 min.</b>)</p>

\* Predefinito

Elemento	Descrizione
Risparmio energia	<p>Consente di impostare l'orario di spegnimento. La fotocamera si spegne se non la utilizzate per il periodo di tempo impostato. <b>(30 sec., 1 min.*, 3 min., 5 min., 10 min., 30 min.)</b></p>  <ul style="list-style-type: none"> <li>• La fotocamera mantiene le impostazioni di spegnimento a orario anche se sostituite la batteria.</li> <li>• La modalità Risparmio energia potrebbe non funzionare se la fotocamera è collegata a un computer o a un TV, oppure durante la riproduzione di una presentazione o di un filmato.</li> <li>• La modalità Risparmio energia potrebbe non funzionare quando la fotocamera è connessa ad uno smartphone e Pro Suggest Market è in uso.</li> <li>• Questo prodotto riduce il consumo energetico utilizzando funzionalità di risparmio energetico.</li> </ul>
Display guida	<ul style="list-style-type: none"> <li>• <b>Guida Modalità:</b> consente di visualizzare il testo guida relativo alla modalità selezionata al momento di cambiare modalità di scatto. <b>(Spento*, Attivato)</b></li> <li>• <b>Guida Funzioni:</b> consente di visualizzare il testo guida relativo a menu e funzioni. <b>(Spento*, Attivato)</b></li> </ul>  <p>Premete [ ] per nascondere il testo guida.</p>

\* Predefinito

Elemento	Descrizione
Language	Consente di impostare la lingua che la fotocamera visualizza sul display.
Data e ora	Consente di impostare data, ora, formato data e fuso orario. <b>(Fasce orarie, Impostazioni Data, Impostazione Ora, Tipo data, Tipo ora)</b>
Uscita video	<p>Consente di impostare il segnale di uscita video sul sistema appropriato per il vostro Paese quando collegate la fotocamera ad un dispositivo video esterno, come un TV che supporta HDMI.</p> <ul style="list-style-type: none"> <li>• <b>NTSC:</b> USA, Canada, Giappone, Corea, Taiwan, Messico, ecc.</li> <li>• <b>PAL</b> (supporta solo PAL B, D, G, H o I): Australia, Austria, Belgio, Cina, Danimarca, Finlandia, Francia, Germania, Inghilterra, Italia, Kuwait, Malaysia, Nuova Zelanda, Singapore, Spagna, Svezia, Svizzera, Thailandia, Norvegia, ecc.</li> </ul>
Anynet+ (HDMI-CEC)	<p>Quando collegate la fotocamera a un TV con HDMI che supporta Anynet+ (HDMI-CEC), potete controllare le funzioni di riproduzione della fotocamera con il telecomando del TV.</p> <ul style="list-style-type: none"> <li>• <b>Spento:</b> non potete controllare la funzione di riproduzione della fotocamera con il telecomando del TV.</li> <li>• <b>Attivato*:</b> potete controllare la funzione di riproduzione della fotocamera con il telecomando del TV.</li> </ul>

\* Predefinito

Elemento	Descrizione
Uscita HDMI	<p>Quando collegate la fotocamera a un TV che supporta HDMI con un cavo HDMI, potete cambiare la risoluzione dell'immagine.</p> <ul style="list-style-type: none"> <li>• <b>NTSC: Auto*</b>, <b>1920 X 1080p</b>, <b>1280 X 720p</b>, <b>720 X 480p</b>, <b>720 X 576p</b> (si attiva solo quando è selezionato <b>PAL</b>)</li> </ul>
Nome file	<p>Consente di impostare il metodo di creazione dei nomi file.</p> <ul style="list-style-type: none"> <li>• <b>Standard*</b>: SAM_XXXX.JPG (sRGB)/_SAMXXXX.JPG (Adobe RGB)</li> <li>• <b>Data:</b> <ul style="list-style-type: none"> <li>- sRGB - MMDDXXXX.JPG. Ad esempio, per una foto scattata il 01 Gennaio, il nome del file sarebbe 0101XXXX.jpg.</li> <li>- File Adobe RGB - _MDDXXXX.JPG per i mesi da Gennaio a Settembre. Per i mesi da Ottobre a Dicembre, il numero del mese è sostituito dalle lettere A (Ott.), B (Nov.) e C (Dic.). Ad esempio, per una foto scattata il 03 Febbraio, il nome del file sarebbe _203XXXX.jpg. Per una foto scattata il 05 Ottobre, il nome del file sarebbe _A05XXXX.jpg.</li> </ul> </li> </ul>



\* Predefinito

Elemento	Descrizione
Numero file	<p>Consente di impostare il metodo di numerazione di file e cartelle.</p> <ul style="list-style-type: none"> <li>• <b>Reimposta:</b> dopo aver usato la funzione di ripristino, il nome del file successivo inizia da 0001.</li> <li>• <b>Serie*:</b> i nuovi numeri di file continuano la sequenza numerica esistente, anche se avete installato una nuova scheda di memoria, formattato la scheda o eliminato tutte le foto.</li> </ul> <div style="border: 1px solid #ccc; padding: 10px; background-color: #f9f9f9;"> <ul style="list-style-type: none"> <li>• Il nome della prima cartella è 100PHOTO. Se avete selezionato lo spazio colore sRGB e la denominazione Standard dei file, il nome del primo file è SAM_0001.</li> <li>• I numeri dei nomi dei file aumentano di 1 unità da SAM_0001 a SAM_9999.</li> <li>• I numeri delle cartelle aumentano di 1 unità da 100PHOTO a 999PHOTO.</li> <li>• Il numero massimo di file che è possibile salvare in una cartella è 9.999.</li> <li>• I numeri dei file vengono assegnati in base alle specifiche DCF (Design rule for Camera File system).</li> <li>• Se modificate il nome di un file (ad esempio, su un computer), la fotocamera non sarà in grado di riprodurre il file.</li> </ul> </div>
Tipo di cartella	<p>Consente di impostare il tipo di cartella.</p> <ul style="list-style-type: none"> <li>• <b>Standard*</b>: XXXPHOTO</li> <li>• <b>Data:</b> XXX_MMDD</li> </ul>

\* Predefinito

Elemento	Descrizione
<b>Formatta</b>	<p>Consente di formattare la scheda di memoria. Con la formattazione vengono eliminati tutti i file esistenti, compresi i file protetti. <b>(No*, Si)</b></p> <div style="border: 1px solid #ccc; padding: 5px; background-color: #f9f9f9;">  <p>Potrebbero verificarsi degli errori se usate una scheda di memoria formattata da una fotocamera, un lettore di schede di memoria o un computer di un'altra marca. Formattate una scheda di memoria nella fotocamera prima di utilizzarla per scattare foto.</p> </div>
<b>Bluetooth</b>	<p>Consente di connettere automaticamente la fotocamera ad uno smartphone tramite Bluetooth. Se i dispositivi sono stati connessi in passato e avviate Samsung Camera Manager sullo smartphone, questi verranno connessi automaticamente tramite Bluetooth. <b>(Spento*, Attivato)</b></p>
<b>Rete Wi-Fi</b>	<p>Consente di connettersi ad una rete Wi-Fi. <b>(Spento*, Attivato)</b></p>
<b>Mio smartphone</b>	<p>Consente di visualizzare il nome del modello e lo stato della connessione dello smartphone connesso. Inoltre, potete modificare o eliminare lo smartphone registrato.</p>
<b>Impostazione ora automatica Bluetooth</b>	<p>Consente di sincronizzare la data e l'ora della fotocamera con lo smartphone quando la fotocamera viene connessa ad uno smartphone tramite Bluetooth. <b>(Spento*, Attivato)</b></p>

\* Predefinito

Elemento	Descrizione
<b>Blocco privacy Wi-Fi</b>	<p>Consente di richiedere un PIN quando la fotocamera si connette ad uno smartphone.</p> <ul style="list-style-type: none"> <li>• <b>PIN</b>: consente di inserire un PIN prima della connessione.</li> <li>• <b>Nessuno*</b>: consente di autorizzare una connessione senza richiedere un PIN.</li> </ul> <div style="border: 1px solid #ccc; padding: 5px; background-color: #f9f9f9;">  <ul style="list-style-type: none"> <li>• Le connessioni avverranno automaticamente senza richiedere un PIN quando si utilizza la funzione NFC.</li> <li>• I PIN vengono generati automaticamente e rinnovati soltanto quando ripristinate le impostazioni della fotocamera o aggiornate il firmware.</li> <li>• Se in passato avete già connesso la fotocamera a uno smartphone tramite PIN, si conatteranno automaticamente.</li> </ul> </div>
<b>Pulizia sensore</b>	<ul style="list-style-type: none"> <li>• <b>Pulizia sensore</b>: consente di rimuovere la polvere dal sensore.</li> <li>• <b>All'avvio</b>: se attivo, la fotocamera esegue la pulizia del sensore ad ogni accensione. <b>(Spento*, Attivato)</b></li> <li>• <b>Interrompere l'azione</b>: se attivo, la fotocamera esegue la pulizia del sensore ad ogni spegnimento. <b>(Spento*, Attivato)</b></li> </ul> <div style="border: 1px solid #ccc; padding: 5px; background-color: #f9f9f9;">  <p>Questo prodotto utilizza obiettivi intercambiabili, di conseguenza il sensore può impolverarsi quando cambiate gli obiettivi. Ciò può determinare la comparsa di particelle di polvere nelle foto scattate. Si raccomanda di non cambiare gli obiettivi in aree particolarmente polverose. Inoltre, accertatevi di montare il copriobiettivo sull'obiettivo quando non lo utilizzate.</p> </div>



\* Predefinito

Elemento	Descrizione
Reimposta	<ul style="list-style-type: none"> <li>• <b>Menu fotocamera*</b>: consente di far tornare il menu di configurazione e le opzioni di scatto ai valori predefiniti di fabbrica.</li> <li>• <b>Mappatura tasti</b>: consente di far tornare le funzioni del pulsante Personalizzato ai valori predefiniti di fabbrica.</li> <li>• <b>Modalità C</b>: consente di far tornare le impostazioni della modalità C ai valori predefiniti di fabbrica.</li> <li>• <b>Bluetooth/Wi-Fi</b>: consente di far tornare la cronologia delle connessioni, l'ID e la password delle funzioni Bluetooth e Wi-Fi ai valori predefiniti di fabbrica.</li> <li>• <b>Tutto</b>: consente di far tornare tutte le impostazioni ai valori predefiniti di fabbrica. (Non saranno modificate le impostazioni di data, ora, lingua e uscita video)</li> </ul>

\* Predefinito

Elemento	Descrizione
Informazioni dispositivo	<p>Consente di visualizzare la versione del firmware del corpo e dell'obiettivo, l'indirizzo MAC Wi-Fi e l'indirizzo Mac Bluetooth, oppure di aggiornare il firmware.</p> <ul style="list-style-type: none"> <li>• <b>Aggiornamento Software</b>: consente di aggiornare il firmware del corpo o dell'obiettivo della fotocamera, oppure di scaricare il firmware tramite Wi-Fi. (<b>Firmware corpo, Firmware obiettivo, Download via Wi-Fi</b>)</li> </ul> <div style="border: 1px solid #ccc; padding: 10px; background-color: #f9f9f9;">  <ul style="list-style-type: none"> <li>• Potete aggiornare il firmware collegando la fotocamera a un computer e avviando i-Launcher. Per maggiori dettagli, fate riferimento alla pagina 203.</li> <li>• Non potete avviare un aggiornamento del firmware se la batteria non è completamente carica. Prima di avviare un aggiornamento del firmware, ricaricate completamente la batteria.</li> <li>• Se aggiornate il firmware, le impostazioni utente e i valori saranno ripristinati. (Le impostazioni di data, ora, lingua e uscita video non verranno cambiate.)</li> <li>• Non spegnete la fotocamera durante l'aggiornamento.</li> <li>• Per aggiornare il firmware tramite Wi-Fi, la memoria residua sulla scheda di memoria deve essere superiore a 1 GB.</li> <li>• L'aggiornamento del firmware tramite Wi-Fi potrebbe non essere stabile in base alla qualità della connessione di rete.</li> </ul> </div>
Licenza Open Source	Consente di visualizzare le licenze Open Source.



## Capitolo 6

# Appendice

---

Ottenete informazioni relative a messaggi di errore, manutenzione della fotocamera, utilizzo di programmi su un computer, aggiornamenti del firmware, consigli per la risoluzione dei problemi, specifiche e termini del glossario.

# Messaggi di errore

Quando vengono visualizzati i seguenti messaggi di errore, provate le soluzioni indicate.

Messaggi di errore	Soluzione suggerita
<b>Obiettivo bloccato</b>	L'obiettivo è bloccato. Ruotate l'obiettivo in senso antiorario fino a sentire un clic. (pag. 54)
<b>Errore Scheda</b>	<ul style="list-style-type: none"> <li>• Spegnete la fotocamera, quindi accendetela di nuovo.</li> <li>• Rimuovete la scheda di memoria e inseritela di nuovo.</li> <li>• Consente di formattare la scheda di memoria.</li> </ul>
<b>Batteria scarica</b>	Inserite una batteria carica o ricaricate la batteria.
<b>Nessun file immagine.</b>	Scattate le foto o inserite una scheda di memoria contenente foto.
<b>Errore file</b>	Eliminate il file danneggiato o contattate un centro assistenza.
<b>Registrazione interrotta. Potete registrare di nuovo dopo che la fotocamera si sia raffreddata.</b>	Lasciate raffreddare la fotocamera.
<b>Memoria piena</b>	Eliminate i file non necessari o inserite una nuova scheda di memoria.

Messaggi di errore	Soluzione suggerita
<b>Scheda Bloccata</b>	Potete bloccare la scheda SD, SDHC, o SDXC per impedire l'eliminazione dei file. Sbloccate la scheda mentre scattate. (pag. 190)
<b>Impossibile scattare una foto in quanto il numero di cartelle e di file sulla scheda di memoria ha raggiunto i valori massimi. Ripristinare il numero di cartelle?</b>	I nomi dei file non corrispondono allo standard DCF. Seguite le istruzioni visualizzate per reimpostare il numero di cartelle.
<b>Error 00</b>	Spegnete la fotocamera e rimontate l'obiettivo. Se il messaggio compare ancora, contattate un centro assistenza.
<b>Error 01/02</b>	Spegnete la fotocamera, rimuovete la batteria, quindi inseritela di nuovo. Se il messaggio compare ancora, contattate un centro assistenza.

# Manutenzione della fotocamera

## Pulizia della fotocamera

### Obiettivo e display della fotocamera

Utilizzate un pennello per rimuovere la polvere e pulite delicatamente l'obiettivo con un panno morbido. Se fosse ancora presente polvere, applicate qualche goccia di liquido per la pulizia degli obiettivi su un pezzo di carta per la pulizia degli obiettivi e pulite delicatamente.

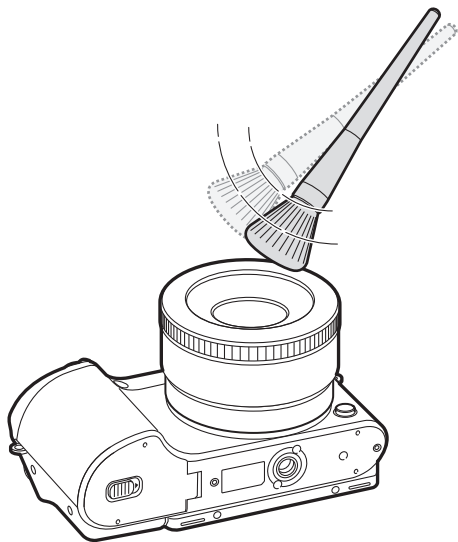

### Sensore immagini

In base alle diverse condizioni di scatto, nelle foto può apparire polvere perché il sensore immagini è esposto all'ambiente esterno. Questo problema è normale e l'esposizione alla polvere si verifica nell'utilizzo quotidiano della fotocamera. Potete rimuovere la polvere dal sensore eseguendo la funzione di pulizia del sensore. (pag. 183) Se rimane della polvere dopo aver pulito il sensore, contattate un centro assistenza. Non inserite il soffietto nell'apertura del montaggio obiettivo.

### Corpo della fotocamera

Pulite delicatamente con un panno morbido e asciutto.



Non utilizzate benzene, solventi o alcool per la pulizia della fotocamera. Queste soluzioni possono danneggiare la fotocamera o causare malfunzionamenti.

## Utilizzo e conservazione della fotocamera

### Luoghi inadeguati per l'utilizzo o la conservazione della fotocamera

- Evitate di esporre la fotocamera a temperature molto fredde o molto calde.
- Evitate di utilizzare la fotocamera in condizioni di estrema umidità o dove l'umidità varia drasticamente.
- Evitate di esporre la fotocamera alla luce diretta del sole e di conservarla in aree calde e poco areate, come in un veicolo in estate.
- Proteggete la fotocamera e il display da urti, maneggiamenti bruschi e vibrazioni eccessive per evitare danni gravi.
- Evitate di utilizzare o conservare la fotocamera in aree polverose, sporche, umide o poco areate per evitare danni alle parti mobili e ai componenti interni.
- Non utilizzate la fotocamera vicino a carburanti, combustibili o altre sostanze chimiche infiammabili. Non conservate o trasportate liquidi o gas infiammabili o materiali esplosivi nello stesso scomparto in cui si trovano la fotocamera o i relativi accessori.
- Non conservate la fotocamera con antitarma.

### Utilizzo su spiagge o rive

- Proteggete la fotocamera da sabbia e sporco quando la utilizzate in spiaggia o ambienti simili.
- La fotocamera non è impermeabile. Non maneggiate la batteria, il caricabatteria o la scheda di memoria con le mani bagnate. Se utilizzate la fotocamera con le mani bagnate potreste danneggiarla.

### Conservazione per lunghi periodi di tempo

- Quando conservate la fotocamera per lunghi periodi, collocatela in un contenitore sigillato con materiale assorbente, come gel di silice.
- Nel tempo, le batterie inutilizzate si scaricano e devono essere ricaricate prima dell'uso.
- La data e l'ora correnti devono essere reinserite se la fotocamera viene accesa dopo che fotocamera e batteria sono state separate per un periodo di tempo prolungato.

### **Precauzioni per l'utilizzo della fotocamera in ambienti umidi**

Quando spostate la fotocamera da un ambiente freddo a uno caldo, sull'obiettivo o sulle parti interne della fotocamera può formarsi della condensa. In questo caso, spegnete la fotocamera e attendete almeno 1 ora. Se si forma della condensa sulla scheda di memoria, rimuovete la scheda di memoria dalla fotocamera e attendete che la condensa evapori completamente prima di inserirla di nuovo.

### **Altre precauzioni**

- Non fate oscillare la fotocamera dal cinturino. Ciò potrebbe causare lesioni a voi o ad altri, oppure danneggiare la fotocamera.
- Non verniciate la fotocamera, la vernice può ostruire le parti mobili e ostacolare il corretto funzionamento.
- Spegnete la fotocamera quando non la utilizzate.
- Le parti della fotocamera sono delicate. Evitate di urtare la fotocamera.
- Quando non la utilizzate, proteggete il display da danni conservandola nella custodia. Tenete la fotocamera lontano da sabbia, oggetti appuntiti o monete, per evitare che si graffi.
- Non utilizzate la fotocamera se lo schermo è danneggiato o rotto. Il vetro o l'acrilico rotti potrebbero causare lesioni alle mani e al volto. Per riparazioni, portate la fotocamera presso un centro assistenza Samsung.
- Non posizionate mai fotocamere, batterie, caricabatteria o accessori accanto, al di sopra o all'interno di dispositivi di riscaldamento come forni a microonde, stufe o radiatori. Il calore può deformare o surriscaldare tali dispositivi, causando un incendio o un'esplosione.
- Non esponete l'obiettivo alla luce solare diretta, in quanto il sensore immagini potrebbe scolorire o non funzionare correttamente.
- Proteggete l'obiettivo da impronte e graffi. Pulite l'obiettivo con un panno morbido e pulito, che non lasci residui.
- Se urtata, la fotocamera potrebbe spegnersi. Questo serve a proteggere la scheda di memoria. Accendete la fotocamera per utilizzarla di nuovo.
- La fotocamera potrebbe riscaldarsi durante l'uso. Ciò è normale e non dovrebbe influenzare la durata e le prestazioni della fotocamera.
- Se utilizzata con basse temperature, la fotocamera potrebbe impiegare del tempo per accendersi, il colore del display potrebbe cambiare temporaneamente o potrebbero comparire immagini persistenti. Queste condizioni non costituiscono un malfunzionamento e si correggono quando la fotocamera torna a temperature più miti.
- Vernice o metallo sull'esterno della fotocamera potrebbero determinare allergie, prurito cutaneo, eczema o gonfiore alle persone con pelli sensibili. Se riscontrate uno di questi sintomi, interrompete subito l'utilizzo della fotocamera e contattate un dottore.
- Non inserite oggetti estranei negli scomparti, slot o punti di accesso della fotocamera. I danni dovuti ad un uso improprio potrebbero non essere coperti dalla garanzia.
- Non consentite che personale non qualificato effettui manutenzione sulla fotocamera né tentate di eseguire operazioni di manutenzione personalmente. Eventuali danni risultanti da una manutenzione non qualificata non sono coperti dalla garanzia.

## Informazioni sulle schede di memoria

### Schede di memoria supportate

Questo prodotto supporta schede di memoria SD (Secure Digital), SDHC (Secure Digital High Capacity), SDXC (Secure Digital eXtended Capacity), microSD, microSDHC o microSDXC.

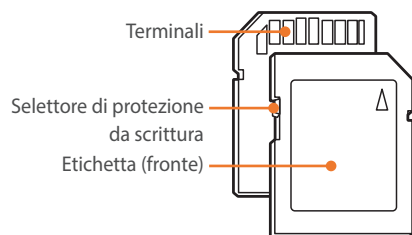

Potete evitare l'eliminazione dei file utilizzando il selettore di protezione da scrittura presente sulle schede SD, SDHC o SDXC. Fate scorrere il selettore verso il basso per bloccare o verso l'alto per sbloccare. Sbloccate la scheda quando scattate foto o registrate video.

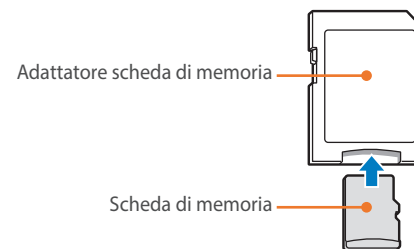

Per utilizzare schede di memoria micro con questo prodotto, un PC o un lettore di schede di memoria, inserite la scheda in un adattatore.

### Capacità della scheda di memoria

La capacità di memoria potrebbe variare in base al tipo di scene fotografate e alle condizioni di scatto.

Le seguenti capacità si riferiscono ad una scheda SD da 4 GB.

Formato	Qualità							
	Super Fine	Fine	Normale	RAW (Compressione normale)	RAW (Compressione senza perdita)	RAW (Compressione senza perdita) + S.Fine	RAW (Compressione senza perdita) + Fine	RAW (Compressione senza perdita) + Normale
28M (6480X4320)	256	471	810	102	64	51	57	60
13.9M (4560X3040)	475	815	1.270	-	-	58	61	63
7.1M (3264X2176)	801	1.253	1.744	-	-	62	64	65
3M (2112X1408)	1.379	1.863	2.259	-	-	65	65	66
Burst	806	1.259	1.750	-	-	-	-	-
23.6M (6480X3648)	299	542	911	-	-	53	58	61
<b>Photo</b> 11.9M (4608X2592)	537	905	1.376	-	-	59	62	63
6.2M (3328X1872)	879	1.346	1.832	-	-	63	64	65
2.4M (2048X1152)	1.545	2.008	2.363	-	-	65	66	66
18.7M (4320X4320)	368	653	1.064	-	-	56	60	62
9.5M (3088X3088)	642	1.050	1.537	-	-	61	63	64
4.7M (2160X2160)	1.064	1.553	2.015	-	-	64	65	65
2M (1408X1408)	1.668	2.109	2.431	-	-	65	66	66



Formato		Qualità		
		Pro	HQ	Normale
Video	4096X2160 (24p/NTSC, PAL)	Circa 7' 30"	Circa 13' 6"	Circa 16' 23"
	3840X2160 (30p/NTSC, 25p/PAL)	Circa 7' 30"	Circa 13' 6"	Circa 16' 23"
	1920X1080 (60p/NTSC, 50p/PAL)	Circa 7' 30"	Circa 14' 9"	Circa 27' 31"
	1920X1080 (30p/NTSC, 25p/PAL)	Circa 8' 45"	Circa 20' 54"	Circa 40' 4"
	1920X1080 (24p/NTSC, PAL)	Circa 8' 45"	Circa 20' 54"	Circa 40' 4"
	1920X1080 (15p/NTSC, 12.5p/PAL)*	Circa 17' 26"	Circa 39' 52"	Circa 73' 41"
	1280X720 (120p/NTSC, 100p/PAL)	-	Circa 17' 26"	Circa 34' 47"
	1280X720 (60p/NTSC, 50p/PAL)	-	Circa 27' 25"	Circa 57' 35"
	1280X720 (30p/NTSC, 25p/PAL)	-	Circa 39' 52"	Circa 85' 39"
	640X480 (60p/NTSC, 50p/PAL)	-	Circa 73' 2"	Circa 167' 8"
	640X480 (30p/NTSC, 25p/PAL)	-	Circa 124' 58"	Circa 244' 43"
	640X480 (MJPEG, 30p/NTSC)	-	Circa 34' 27"	Circa 42' 3"
	640X480 (MJPEG, 25p/PAL)	-	Circa 40' 34"	Circa 49' 19"

\* Questa opzione è disponibile solo con alcune opzioni Filtro smart.

• I dati sopra illustrati sono misurati senza l'utilizzo della funzione zoom.

• Il tempo disponibile per la registrazione potrebbe variare se utilizzate la funzione zoom.

• Per determinare il tempo totale di registrazione sono stati registrati vari video in successione.

• La durata massima di registrazione è di 29 minuti e 59 secondi.

(Quando selezionate 1920X1080 (60p/50p), la durata massima di registrazione è di 25 minuti. Quando selezionate 4096X2160, 3840X2160 oppure 640X480 (MJPEG), la durata massima di registrazione è di 15 minuti.)

### Precauzioni per l'utilizzo di schede di memoria

- Evitate di esporre le schede di memoria a temperature molto fredde o molto calde (sotto 0 °C/32 °F o sopra 40 °C/104 °F). Temperature estreme possono causare il malfunzionamento delle schede di memoria.
  - Inserite una scheda di memoria nella direzione corretta. Inserendo una scheda di memoria nella direzione sbagliata rischiate di danneggiare la fotocamera e la scheda di memoria.
  - Non utilizzate schede di memoria formattate su altre fotocamere o altri computer. Formattate nuovamente la scheda di memoria con la fotocamera.
  - Spegnete la fotocamera quando inserite o rimuovete la scheda di memoria.
  - Non rimuovete la scheda di memoria e non spegnete la fotocamera quando la spia lampeggia, dato che queste operazioni potrebbero danneggiare i dati.
  - Allo scadere della durata della scheda di memoria, non potete salvare altre foto sulla scheda. Utilizzate una nuova scheda di memoria.
  - Non piegate, non fate cadere né sottoponete le schede di memoria a forti impatti o pressioni.
  - Evitate di utilizzare o conservare le schede di memoria vicino a campi magnetici intensi.
  - Evitate di utilizzare o di conservare le schede di memoria in ambienti molto caldi, molto umidi o corrosivi.
- Evitate che le schede di memoria entrino in contatto con liquidi, sporco o sostanze esterne. Se la scheda di memoria è sporca, pulitela con un panno morbido prima di inserire la scheda di memoria nella fotocamera.
  - Evitate che liquidi, sporco o sostanze estranee entrino in contatto con le schede di memoria o con lo slot per schede di memoria. Ciò potrebbe causare il malfunzionamento delle schede di memoria o della fotocamera.
  - Durante il trasporto di una scheda di memoria, utilizzate una custodia per proteggere la scheda da scariche elettrostatiche.
  - Trasferite i dati importanti su altri dispositivi, come disco rigido, CD o DVD.
  - Quando utilizzate la fotocamera per un lungo periodo, la scheda di memoria potrebbe riscaldarsi. Ciò è normale e non indica un malfunzionamento.
  - Utilizzate una scheda di memoria rispondente ai requisiti standard.



Il produttore non è responsabile per eventuali perdite di dati.

## Informazioni sulla batteria

Utilizzate solo batterie approvate da Samsung.

### Specifiche della batteria

Elemento	Descrizione
Modello	BP1130
Tipo	Batteria agli ioni di litio
Capacità della cella	1.130 mAh
Tensione	7,6 V
Tempo di ricarica* (Quando la batteria è completamente scarica.)	Circa 200 min.

\* I valori indicati si riferiscono all'uso del cavo USB e all'adattatore AC in dotazione. La ricarica della batteria tramite collegamento a un computer potrebbe durare più a lungo.



**Potrebbero verificarsi lesioni a persone o morte se la batteria viene maneggiata senza cura o in modo inappropriato. Per la vostra sicurezza, seguite le seguenti istruzioni relative al corretto utilizzo della batteria:**

- La batteria può incendiarsi o esplodere se non maneggiata correttamente. Se notate deformazioni, rotture o altre anomalie nella batteria, interrompete subito l'utilizzo della stessa e contattate il produttore.
- Utilizzate solo caricabatteria originali consigliati dal produttore e caricate la batteria solo seguendo il metodo descritto in questo manuale dell'utente.
- Non poggiate la batteria vicino a dispositivi di riscaldamento e non esponetela ad ambienti eccessivamente caldi, come l'interno di un'auto chiusa durante il periodo estivo.
- Non mettete la batteria in un forno a microonde.

- Evitate di conservare o utilizzare la batteria in luoghi caldi e umidi come località termali o box doccia.
- Non poggiate la fotocamera su superfici infiammabili, come biancheria, tappeti o coperte termiche per un periodo di tempo prolungato.
- Quando la fotocamera è accesa, non lasciatela in luoghi ristretti per un periodo di tempo prolungato.
- Evitate che i terminali della batteria entrino in contatto con oggetti metallici, come collane, monete, chiavi od orologi.
- Utilizzate solo batterie di ricambio agli ioni di litio originali raccomandate dal produttore.
- Non smontate la batteria né foratela con nessun oggetto appuntito.
- Non esponete la batteria a elevata pressione o forze esagerate.
- Non esponete la batteria a forti impatti come cadute dall'alto.
- Non esponete la batteria a temperature di 60 °C (140 °F) o superiori.
- Evitate il contatto della batteria con umidità o liquidi.
- Non esponete la batteria a fonti di calore eccessivo come luce solare diretta o fuoco.

#### Indicazioni relative allo smaltimento

- Smaltite la batteria con cura.
- Non smaltite la batteria nel fuoco.
- Le normative sullo smaltimento potrebbero variare in base al Paese o alla regione. Smaltite la batteria nel rispetto di tutte le normative locali e federali.

#### Indicazioni relative alla ricarica della batteria

Caricate la batteria solo seguendo il metodo descritto in questo manuale dell'utente. La batteria può incendiarsi o esplodere se non caricata correttamente.

### Durata della batteria

Modalità Scatto	Durata media/Numero di foto
Foto	Circa 185 min./Circa 370 foto
Video	Circa 100 min. (video registrati a 1920X1080 (60p))

- I valori indicati si basano sugli standard di test CIPA. I risultati potrebbero variare in base all'utilizzo effettivo.
- Il tempo di scatto disponibile varia in base a sfondo, intervallo di scatto e condizioni d'uso.
- Per determinare il tempo totale di registrazione sono stati registrati vari video in successione.

### Messaggio batteria scarica

Quando la batteria è completamente scarica, l'icona della batteria diventa rossa e compare il messaggio "**Batteria scarica**".

### Note sull'utilizzo della batteria

- Evitate di esporre le batterie a temperature molto fredde o molto calde (sotto 0 °C/32 °F o sopra 40 °C/104 °F). Temperature estreme possono ridurre la capacità di ricarica delle batterie.
- Quando utilizzate la fotocamera per un lungo periodo, l'area circostante l'alloggiamento della batteria potrebbe riscaldarsi. Ciò non influisce sul normale utilizzo della fotocamera.
- Non tirate il cavo di alimentazione per scollegare la spina dalla presa di corrente per evitare di causare un incendio o folgorazione.
- Temperature inferiori a 0 °C/32 °F, potrebbero ridurre la capacità e la durata della batteria.
- Le basse temperature potrebbero ridurre la capacità della batteria, ma questa tornerà normale a temperature più miti.
- Rimuovete le batterie dalla fotocamera se non la utilizzate per un lungo periodo. Le batterie inserite potrebbero perdere o corrodere il prodotto provocando gravi danni alla fotocamera. La conservazione della fotocamera per lunghi periodi di tempo con la batteria inserita ne provoca lo scaricamento. Potreste non riuscire a ricaricare una batteria completamente scarica.
- Quando non utilizzate la fotocamera per un lungo periodo (3 mesi o più), controllate la batteria e ricaricatela con regolarità. Se lasciate scaricare continuamente la batteria, la sua capacità e durata potrebbero diminuire, provocando un malfunzionamento, un incendio o un'esplosione.

### **Precauzioni per la batteria**

#### **Protegete le batterie, i caricabatteria e le schede di memoria da eventuali danni.**

Evitate di mettere le batterie a contatto con oggetti metallici, poiché potrebbe crearsi una connessione tra i terminali + e - della batteria e provocare danni temporanei o permanenti alle batterie, oppure causare un incendio o folgorazione.

### **Note sulla ricarica della batteria**

- Se la spia di stato è spenta, accertatevi che la batteria sia inserita correttamente.
- Se la fotocamera è accesa durante la ricarica della batteria, la batteria potrebbe non caricarsi completamente. Spegnete la fotocamera prima di ricaricare la batteria.
- Non utilizzate la fotocamera mentre state ricaricando la batteria. Ciò potrebbe causare un incendio o folgorazione.
- Non tirate il cavo di alimentazione per scollegare la spina dalla presa di corrente per evitare di causare un incendio o folgorazione.
- Lasciate caricare la batteria per almeno 10 minuti prima di accendere la fotocamera.
- Se collegate la fotocamera a una fonte di alimentazione esterna quando la batteria è scarica, l'utilizzo di funzioni ad alto consumo di energia causerà lo spegnimento della fotocamera. Per utilizzare la fotocamera normalmente, ricaricate la batteria.
- Se ricollegate il cavo di alimentazione quando la batteria è completamente carica, la spia di stato si accende per circa 30 minuti.
- L'utilizzo del flash o la registrazione di video scarica la batteria rapidamente. Caricate la batteria completamente prima di utilizzare la fotocamera.
- Se la spia di stato lampeggia in rosso, ricollegate il cavo oppure rimuovete la batteria e inseritela di nuovo.
- Se caricate la batteria quando il cavo è surriscaldato o la temperatura è troppo elevata, la spia di stato potrebbe lampeggiare in rosso. La ricarica viene avviata non appena la batteria si raffredda.
- Il sovraccarico delle batterie può diminuire la loro durata. Al termine della ricarica, scollegate il cavo dalla fotocamera.
- Non piegate e non poggiare oggetti pesanti sul cavo AC. Ciò potrebbe danneggiare il cavo.
- Se utilizzate la fotocamera collegata ad un cavo di alimentazione esterno per lunghi periodi, la spia di stato potrebbe lampeggiare in rosso e verde. Inoltre, la fotocamera potrebbe interrompere la ricarica per proteggere la batteria dal sovraccarico. Prima di utilizzare nuovamente la fotocamera, ricollegate il cavo e ricaricate completamente la batteria.

### Note sulla ricarica tramite un computer collegato

- Utilizzate solo il cavo USB in dotazione.
- La batteria potrebbe non caricarsi quando:
  - Utilizzate un hub USB;
  - Al computer sono collegati altri dispositivi USB;
  - Collegate il cavo alla porta sul lato anteriore del computer;
  - La porta USB del computer non supporta lo standard di uscita di alimentazione (5 V, 500 mA).

### Maneggiate e smaltite con cura le batterie e i caricabatteria

- Non smaltite mai le batterie gettandole nel fuoco. Smaltite le batterie usate in conformità alle normative locali vigenti.
- Non posizionate mai batterie o fotocamere al di sopra o all'interno di dispositivi di riscaldamento, come forni a microonde, stufe o radiatori. Le batterie surriscaldate potrebbero esplodere.



# Utilizzo di programmi su un PC

Potete visualizzare e modificare i file utilizzando i programmi in dotazione. Inoltre, potete inviare i file a un PC tramite collegamento wireless.

## Installazione di i-Launcher

- 1 Spegnete la fotocamera.
- 2 Collegate la fotocamera al PC con il cavo USB.

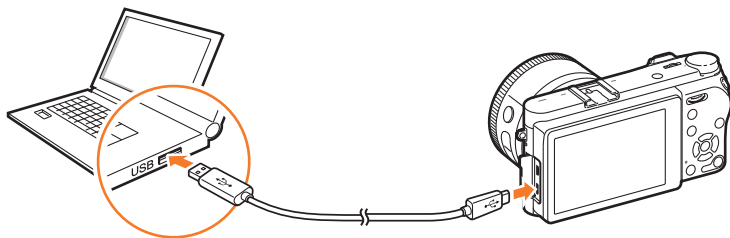

- Dovete collegare l'estremità piccola del cavo USB alla fotocamera. Se il cavo è inserito al contrario, i file potrebbero essere danneggiati. Il produttore non è responsabile per eventuali perdite di dati.
- Se provate a collegare il cavo USB alla porta HDMI, la fotocamera potrebbe non funzionare correttamente.

- 3 Accendete la fotocamera.
- 4 Installate i-Launcher sul PC.

SO	Come installare
Windows	<p>Quando la finestra pop-up vi chiede di installare i-Launcher, selezionate <b>Sì</b>.</p> <ul style="list-style-type: none"> <li>• Se la finestra pop-up non compare, selezionate <b>Risorse del computer</b> → <b>i-Launcher</b> → <b>iLinker.exe</b>.</li> <li>• Se compare una finestra pop-up che vi chiede di eseguire iLinker.exe, eseguitelo per primo.</li> <li>• Quando collegate la fotocamera ad un computer su cui è installato i-Launcher, il programma verrà avviato automaticamente.</li> </ul>
Mac	<p>Fate clic su <b>Dispositivi</b> → <b>i-Launcher</b> → <b>Mac</b> → <b>iLinker.app</b>.</p>

- 5 Seguite le istruzioni visualizzate per installare i-Launcher.

- I programmi disponibili potrebbero variare in base alle specifiche del computer.



Assicuratevi che il PC sia connesso a una rete prima dell'installazione del programma.

## Requisiti per SO Windows

Elemento	Requisiti
CPU	Intel® 3rd Gen. i5 3,4 GHz o superiore (o processore AMD equivalente)
RAM	Minimo 1 GB RAM
SO	Windows 7, Windows 8, Windows 8.1
Capacità disco rigido	400 MB (si consiglia 1 GB o superiore)
Altri	Porta USB 2.0

\* Il Full HD è supportato solo sulle edizioni a 32 bit. .NET Framework 4.0 o successivo supportato con Windows 7.



- I requisiti indicati alle pagine seguenti sono esclusivamente dei consigli. i-Launcher potrebbe non funzionare correttamente anche se il computer rispetta i requisiti, in base alle condizioni del computer.
- Se il computer non rispetta i requisiti, la riproduzione dei video potrebbe non avvenire correttamente.



Il produttore non è responsabile di eventuali danni derivanti dall'uso di computer non certificati, come quelli assemblati in casa.

## Requisiti per Mac OS

Elemento	Requisiti
SO	Mac OS 10.7 o superiore
RAM	Minimo 256 MB RAM (si consiglia 512 MB o superiore)
Capacità disco rigido	Minimo 110 MB
Altri	Porta USB 2.0



## Utilizzo di i-Launcher

i-Launcher consente di aggiornare il firmware della fotocamera o dell'obiettivo, o di scaricare il manuale dell'utente. Inoltre, vi consente di scaricare e installare i programmi Samsung Movie Converter, Samsung DNG Converter, PC Auto Backup, Samsung RAW Converter e Power Media Player.

### Avvio di i-Launcher

Selezionate **Start** → **Tutti i programmi** → **Samsung** → **i-Launcher** → **Samsung i-Launcher** sul computer. In alternativa, fate clic su **Applicazioni** → **Samsung** → **i-Launcher** sul computer Mac OS.

### Programmi disponibili

Elemento	Descrizione
Software Update	Scaricate il firmware del corpo macchina o dell'obiettivo della fotocamera. Per informazioni in merito all'aggiornamento del firmware, fate riferimento a pagina 203.
Manual Download	Scaricate il Manuale dell'utente.
Samsung Movie Converter	Scaricate questo programma per convertire i file HEVC in altro formato. Potete convertire i file HEVC in altri formati (H.264) e modificarli in programmi compatibili con HEVC. La conversione di video UHD è supportata solo sulle edizioni a 64 bit.
Samsung DNG Converter	Scaricate questo programma per convertire i file Samsung RAW (SRW) in file DNG.
PC Auto Backup	i-Launcher fornisce un link per scaricare il programma PC Auto Backup quando collegate la fotocamera a un computer. Potete inviare foto scattate o video registrati con la fotocamera a un PC tramite collegamento wireless. Per informazioni relative all'installazione di PC Auto Backup, fate riferimento a pagina 165.
Samsung RAW Converter	Scaricare questo programma per convertire i file RAW nel formato di file desiderato.
Power Media Player	Scaricate questo programma per riprodurre video in formato HEVC o H.264. Questo programma può essere utilizzato solo su SO Windows.

### Requisiti

Elemento	Requisiti	
<b>PC Auto Backup</b>	Windows	Windows 7/8/8.1
	Mac	Mac OS 10.7 o superiore
<b>Samsung Movie Converter</b>	Windows	Windows 7/8/8.1 a 64 bit (e edizioni a 32 bit supportano fino a Full HD. .NET Framework 4.0 o successivo supportato con Windows 7.)
	Mac	Mac OS 10.7 o superiore
<b>Power Media Player</b>	Windows	Windows 7/8/8.1 Intel® 3rd Gen. i5 3,4 GHz o superiore (processore AMD equivalente) Minimo 1 GB RAM 400 MB di spazio disponibile sul disco rigido (si consiglia 1 GB e superiore)
<b>Samsung DNG Converter</b>	Windows	Windows 7/8/8.1
	Mac	Mac OS 10.7/10.8/10.9/10.10

Elemento	Requisiti	
<b>Samsung RAW Converter</b>	Windows	Windows 7/8/8.1 PC con processore Intel Pentium, AMD Athlon o computer compatibile (si consiglia Core 2 Quad o successivo) Si consiglia 1 GB o superiore XGA (1024X768), Tutti i colori (24 bit o superiore)
	Mac	Apple® Mac® OS X v10.7/10.8/10.9/10.10 Predisposto per processore Intel Pentium (si consiglia Core 2 Quad o successivo) XGA o superiore Display compatibile con colori a 16 bit (24 bit o superiore)

## Installazione di Samsung RAW Converter

Avviate i-Launcher, quindi seguite le istruzioni visualizzate per installare il programma.

## Utilizzo di Samsung RAW Converter

Le foto scattate da una fotocamera sono spesso convertite in formato JPEG e salvate nella memoria in base alle impostazioni della fotocamera al momento dello scatto. I file RAW non vengono convertiti in formato JPEG e sono salvati nella memoria senza modifiche. Con Samsung RAW Converter, potete calibrare esposizioni, bilanciamenti del bianco, toni, contrasti e colori delle foto. Potete anche modificare i file JPEG o TIFF e i file RAW. Per altre informazioni, consultate la guida del programma.



- In base alla versione di Samsung RAW Converter, potreste non riuscire ad aprire i file RAW. In questo caso, aggiornate il programma.
- In Samsung RAW Converter, la luminosità, il colore e altri effetti di un'immagine potrebbero essere visualizzati in modo diverso. Ciò accade perché le impostazioni originali della fotocamera e le opzioni applicate durante l'acquisizione dell'immagine vengono rimosse per preparare l'immagine all'elaborazione da parte di Samsung RAW Converter.

# Aggiornamento del firmware

Utilizzate il Wi-Fi o un cavo USB per connettere la fotocamera al computer e aggiornate il firmware della fotocamera o dell'obiettivo.



- Non potete avviare un aggiornamento del firmware se la batteria non è completamente carica. Prima di avviare un aggiornamento del firmware, ricaricate completamente la batteria.
- Se aggiornate il firmware, le impostazioni utente e i valori saranno ripristinati. (Le impostazioni di data, ora, lingua e uscita video non verranno cambiate.)
- Non spegnete la fotocamera durante l'aggiornamento.

## Connessione tramite cavo USB

- 1 Spegnete la fotocamera.
- 2 Collegate la fotocamera al computer con il cavo USB.

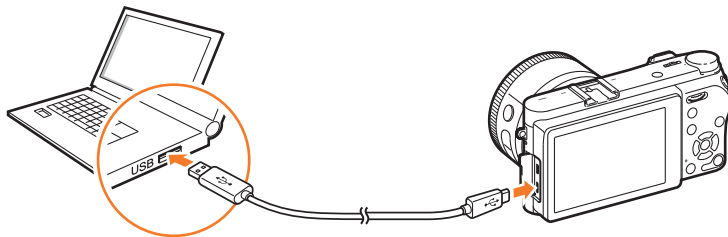

- Dovete collegare l'estremità piccola del cavo USB alla fotocamera. Se il cavo è inserito al contrario, i file potrebbero essere danneggiati. Il produttore non è responsabile per eventuali perdite di dati.
- Se provate a collegare il cavo USB alla porta HDMI, la fotocamera potrebbe non funzionare correttamente.

- 3 Accendete la fotocamera.
- 4 Sul computer, selezionate **i-Launcher** → **Software Update**. (pag. 200)
- 5 Seguite le istruzioni visualizzate sullo schermo per scaricare il firmware della fotocamera.
  - Potete scaricare il firmware della fotocamera o dell'obiettivo.
- 6 Spegnete la fotocamera quando il download viene completato.
- 7 Rimuovete il cavo USB.
- 8 Accendete la fotocamera.
- 9 Premete [MENU] →  → **Informazioni dispositivo** → **Aggiornamento Software** → **Firmware corpo** o **Firmware obiettivo**.
- 10 Selezionate **Aggiornamento** nella finestra pop-up sulla fotocamera per aggiornare il firmware.

## Connessione tramite Wi-Fi

1 Premete [MENU] →  → **Informazioni dispositivo** → **Aggiornamento Software** → **Download via Wi-Fi**.

- La fotocamera tenterà automaticamente di effettuare la connessione a una rete Wi-Fi tramite l'ultimo dispositivo AP connesso.
- Se la fotocamera non è stata connessa in precedenza a una rete Wi-Fi, cercherà i dispositivi AP disponibili. (pag. 153)

2 Selezionate **Scarica** nella finestra pop-up.

- Se è disponibile un firmware già scaricato, selezionate **OK** nella finestra pop-up.

3 Selezionate **OK** nella finestra pop-up sulla fotocamera per aggiornare il firmware.



- Per aggiornare il firmware tramite Wi-Fi, la memoria residua sulla scheda di memoria deve essere superiore a 1 GB.
- L'aggiornamento del firmware tramite Wi-Fi potrebbe non essere stabile in base alla qualità della connessione di rete.



# Prima di contattare un centro assistenza

Nel caso in cui abbiate problemi con il dispositivo, prima di rivolgervi all'assistenza, provate a eseguire queste procedure.



Se lasciate la fotocamera a un centro assistenza, accertatevi di aver lasciato anche gli altri componenti che potrebbero aver contribuito al malfunzionamento, come la scheda di memoria e la batteria.

Problema	Soluzione suggerita
<b>La fotocamera non si accende</b>	<ul style="list-style-type: none"> <li>• Assicuratevi che la batteria sia inserita.</li> <li>• Accertatevi che la batteria sia inserita correttamente.</li> <li>• Caricate la batteria.</li> </ul>
<b>La fotocamera si spegne improvvisamente</b>	<ul style="list-style-type: none"> <li>• Caricate la batteria.</li> <li>• La fotocamera potrebbe essere in modalità Risparmio energia o il display si spegne automaticamente. (pag. 181)</li> <li>• La fotocamera potrebbe spegnersi automaticamente per evitare che la scheda di memoria venga danneggiata in seguito a eccessivo calore. Accendete nuovamente la fotocamera.</li> </ul>
<b>La batteria della fotocamera si scarica rapidamente</b>	<ul style="list-style-type: none"> <li>• La batteria potrebbe scaricarsi più rapidamente con le basse temperature (al di sotto di 0 °C/32 °F). Conservate la batteria al caldo, in una tasca.</li> <li>• L'utilizzo del flash o la registrazione di video scarica la batteria rapidamente. Ricaricate, se necessario.</li> <li>• Le batterie sono materiali di consumo e devono essere sostituite nel tempo. Se la durata della batteria diminuisce rapidamente, acquistate una nuova batteria.</li> </ul>

Problema	Soluzione suggerita
<b>Impossibile scattare foto</b>	<ul style="list-style-type: none"> <li>• Spazio insufficiente sulla scheda di memoria. Eliminate i file non necessari o inserite una nuova scheda.</li> <li>• Consente di formattare la scheda di memoria.</li> <li>• La scheda di memoria è difettosa. Acquistate una nuova scheda di memoria.</li> <li>• La scheda di memoria è bloccata. Sbloccate la scheda. (pag. 190)</li> <li>• Assicuratevi che la fotocamera sia accesa.</li> <li>• Caricate la batteria.</li> <li>• Accertatevi che la batteria sia inserita correttamente.</li> </ul>
<b>La fotocamera si blocca</b>	Rimuovete la batteria e inseritela di nuovo.
<b>La fotocamera si riscalda</b>	La fotocamera potrebbe riscaldarsi durante l'uso. Ciò è normale e non dovrebbe influenzare la durata e le prestazioni della fotocamera.
<b>Il flash si accende inaspettatamente</b>	L'accensione del flash potrebbe essere dovuta a elettricità statica. La fotocamera sta funzionando bene.
<b>Il flash non funziona</b>	<ul style="list-style-type: none"> <li>• L'opzione flash potrebbe essere impostata su <b>Spento</b>. (pag. 106)</li> <li>• In alcune modalità non potete utilizzare il flash.</li> </ul>
<b>Data e ora non sono corrette</b>	Impostate data e ora nel menu ⚙️. (pag. 181)
<b>Il display o i pulsanti non funzionano</b>	Rimuovete la batteria e inseritela di nuovo.

Problema	Soluzione suggerita
<b>La scheda di memoria presenta un errore</b>	<ul style="list-style-type: none"> <li>• Spegnete la fotocamera, quindi accendetela di nuovo.</li> <li>• Rimuovete la scheda di memoria, quindi inseritela di nuovo.</li> <li>• Consente di formattare la scheda di memoria.</li> </ul> <p>Per maggiori dettagli, fate riferimento a "Precauzioni per l'utilizzo di schede di memoria". (pag. 193)</p>
<b>Il computer non riconosce una scheda di memoria SDXC o UHS-I/ UHS-II</b>	<p>Le schede di memoria SDXC utilizzano il file system exFAT. Per utilizzare schede di memoria SDXC o schede di memoria UHS-I/UHS-II formattate con file system exFAT su un computer Windows XP, scaricate e aggiornate il driver per file system exFAT dal sito Web di Microsoft.</p>
<b>Il TV o il computer non visualizzano le foto e i video memorizzati su una scheda di memoria SDXC o UHS-I/UHS-II</b>	<p>Le schede di memoria SDXC utilizzano il file system exFAT. Per utilizzare schede di memoria SDXC o schede di memoria UHS-I/UHS-II formattate con file system exFAT, assicuratevi che il dispositivo esterno sia compatibile con il file system exFAT prima di collegare la fotocamera al dispositivo.</p>
<b>Impossibile visualizzare i file</b>	<p>Se cambiate il nome di un file, la fotocamera potrebbe non riprodurre il file (il nome del file deve soddisfare lo standard DCF). Se si verifica questa situazione, visualizzate i file sul computer.</p>

Problema	Soluzione suggerita
<b>La foto è sfocata</b>	<ul style="list-style-type: none"> <li>• Accertatevi che l'opzione di messa a fuoco impostata sia adatta al tipo di scatto.</li> <li>• Utilizzate un cavalletto per evitare oscillazioni della fotocamera.</li> <li>• Accertatevi che l'obiettivo sia pulito. In caso contrario, pulite l'obiettivo. (pag. 187)</li> </ul>
<b>I colori della foto non corrispondono alla scena reale</b>	<p>Un Bilanciamento del Bianco errato può determinare colori non realistici. Selezionate l'opzione corretta di Bilanciamento del Bianco, adatta alla sorgente luminosa. (pag. 83)</p>
<b>La foto è troppo luminosa o troppo scura.</b>	<p>La foto è sovraesposta o sottoesposta.</p> <ul style="list-style-type: none"> <li>• Regolate il valore di apertura o il tempo di posa.</li> <li>• Regolate la sensibilità ISO. (pag. 80)</li> <li>• Disattivate o attivate il flash. (pag. 106)</li> <li>• Regolate il valore di esposizione. (pag. 115)</li> </ul>
<b>Le foto sono distorte</b>	<p>Può verificarsi una lieve distorsione quando utilizzate la fotocamera con un obiettivo grandangolare che consente di scattare con un angolo di campo ampio. Ciò è normale e non costituisce un malfunzionamento.</p>
<b>Sulla foto compaiono delle linee orizzontali</b>	<p>Ciò potrebbe accadere quando il soggetto è illuminato da una sorgente luminosa fluorescente o ai vapori di mercurio. Selezionate un tempo di posa lento.</p>

Problema	Soluzione suggerita
La schermata di riproduzione non compare sul dispositivo esterno collegato	<ul style="list-style-type: none"> <li>• Accertatevi che il cavo HDMI sia collegato correttamente al monitor esterno.</li> <li>• Accertatevi che la scheda di memoria sia stata registrata correttamente.</li> </ul>
Il computer non riconosce la fotocamera	<ul style="list-style-type: none"> <li>• Accertatevi che il cavo USB sia collegato correttamente.</li> <li>• Assicuratevi che la fotocamera sia accesa.</li> <li>• Accertatevi di utilizzare un sistema operativo supportato.</li> </ul>
Il computer scollega la fotocamera durante il trasferimento dei file	La trasmissione file potrebbe essere interrotta dall'elettricità statica. Scollegate il cavo USB e collegatelo di nuovo.
i-Launcher non funziona correttamente	<ul style="list-style-type: none"> <li>• Chiudete i-Launcher e riavviate il programma.</li> <li>• In base alle specifiche del computer e all'ambiente di sistema, il programma potrebbe non avviarsi automaticamente. In questo caso, fate clic su <b>Start</b> → <b>Tutti i programmi</b> → <b>Samsung</b> → <b>i-Launcher</b> → <b>Samsung i-Launcher</b> sul computer Windows. (Per Windows 8, aprite la schermata Start, quindi selezionate <b>Tutte le app</b> → <b>Samsung i-Launcher</b>) In alternativa, fate clic su <b>Applicazioni</b> → <b>Samsung</b> → <b>i-Launcher</b> o <b>i-Launcher Assistant</b> sul computer Mac OS.</li> </ul>

Problema	Soluzione suggerita
La messa a fuoco auto non funziona	<ul style="list-style-type: none"> <li>• Il soggetto non è a fuoco. Se il soggetto è esterno all'area AF, mettete a fuoco il soggetto muovendolo all'interno dell'area AF e premendo a metà [<b>Otturatore</b>].</li> <li>• Il soggetto è troppo piccolo vicino. Allontanatevi dal soggetto e scattate.</li> <li>• La modalità di messa a fuoco è impostata su MF. Passate alla modalità AF.</li> </ul>
La funzionalità AEL non funziona	La funzionalità AEL non funziona nelle modalità <b>AUTO</b> , <b>M</b> e <b>S</b> . Selezionate un'altra modalità per utilizzare questa funzionalità.
L'obiettivo non funziona	<ul style="list-style-type: none"> <li>• Accertatevi che l'obiettivo sia montato correttamente.</li> <li>• Rimuovete l'obiettivo dalla fotocamera e montatelo di nuovo.</li> </ul>
Il flash esterno non funziona	Verificate che il dispositivo esterno sia montato correttamente e acceso.
All'accensione della fotocamera compare la schermata delle impostazioni di data e ora	<ul style="list-style-type: none"> <li>• Impostate nuovamente data e ora.</li> <li>• Questa schermata compare quando la fonte di alimentazione interna della fotocamera è completamente scarica. Inserite una batteria completamente carica, spegnete la fotocamera, quindi attendete almeno 72 ore per ricaricare la fonte di potenza interna.</li> </ul>



# Specifiche della fotocamera

Sensore immagini	
<b>Tipo</b>	BSI CMOS
<b>Dimensione sensore</b>	23,5 X 15,7 mm
<b>Pixel effettivi</b>	Circa 28,2 mega-pixel
<b>Pixel totali</b>	Circa 30,7 mega-pixel
<b>Filtro colore</b>	RGB primario
Montaggio obiettivo	
<b>Tipo</b>	Montaggio Samsung NX
Stabilizzazione delle immagini	
<b>Tipo</b>	Spostamento obiettivo (dipende dall'obiettivo)
i-Function	
<b>Funzionalità</b>	Valore di apertura, Tempo di posa, Valore di esposizione, ISO, Bilanciamento del Bianco, Intelli Zoom
Riduzione polvere	
Supersonic drive	
Display	
<b>Tipo</b>	Super AMOLED con touch screen
<b>Dimensione</b>	3,0" (Circa 76,6 mm.)
<b>Risoluzione</b>	1.036 k punti

<b>Campo visivo</b>	Circa 100%
<b>Angolatura</b>	Ribaltamento (in alto di 180°), inclinazione (in alto di 90°, in basso di 45°)
Messa a fuoco	
<b>Tipo</b>	AF ibrido
<b>Punto messa a fuoco</b>	205 punti (AF a rilevamento di fase), 209 punti (AF a contrasto)
<b>Modalità</b>	AF attivo, AF singolo, AF continuo, Messa a fuoco manuale
Otturatore	
<b>Velocità</b>	<ul style="list-style-type: none"> <li>• Auto: 1/6.000 sec. – 1/4 sec.</li> <li>• Manuale: 1/6.000 sec. – 30 sec.</li> <li>• Bulb (limite di tempo: 8 min.)</li> </ul>
Esposizione	
<b>Sistema di misurazione</b>	TTL 221 segmento di blocco
<b>Compensazione</b>	Fissa: ±5 EV, Filmato: ±3 EV (1/3 EV Step)
<b>Equivalente ISO</b>	Auto, 100 – 25600 (1 EV o 1/3 EV Step) * Potete aumentare fino a ISO 51200.

Modalità in sequenza	
<b>Modalità</b>	Singola, Continuo, Timer, Bracket
<b>Scatto continuo</b>	9 fps * La velocità massima di scatto è di 9 fotogrammi al secondo. Diminuirà dopo circa 40 scatti JPEG, 5 scatti RAW. (In base a una scheda SD UHS-I. Potrebbe variare in base alle specifiche della fotocamera.)
<b>Scatto Bracketing</b>	Bracketing esposizione automatica, Bracketing bilanciamento bianco, Bracketing Foto Wizard, Bracketing di profondità
<b>Autoscatto</b>	2 – 30 sec. (intervallo di 1 secondo)
Flash	
<b>Tipo</b>	Flash esterno (bundle con SEF8A)
<b>Modalità</b>	Flash smart, Auto, Modalità Occhi rossi automatica, Riempimento, Riempimento Rosso, 1° tendina, 2° tendina, Spento
<b>Numero guida</b>	8 (basato su ISO 100)
<b>Velocità di sincronizzazione</b>	Inferiore a 1/200 sec.
Bilanciamento del Bianco	
<b>Modalità</b>	WB auto, Luce diurna, Nuvoloso, Bianco fluorescente, Neon Bianco Fluorescente, Luce diurna fluorescente, Tungsteno, Tungsteno (Auto), WB flash, Personalizzato, Temperatura colore (Manuale)

Espansione intervallo dinamico	
Spento/Smart Range+/HDR	
Effetti	
<b>Foto wizard</b>	Standard, Vivido, Ritratto, Paesaggio, Foresta, Retro, Fresco, Calmo, Classico, Personalizzato 1, Personalizzato 2, Personalizzato 3
<b>Filtro smart</b>	Vignettatura, Miniatura (H), Miniatura (V), Acquerello, Selezione colore (4 colori R/G/B/Y)
Foto	
<b>Modalità</b>	Auto, Programma, Priorità apertura, Priorità otturatore, Manuale, Personalizzato, Scatto automatico Samsung, Smart
<b>Modalità Smart</b>	Bellezza volto, Paesaggio, Blocco Azione, Colore Ricco, Panorama, Cascata, Silhouette, Tramonto, Notte, Fuochi artificiali, Traccia di Luce, Multi Esposizione
<b>Dimensione-JPEG</b>	<ul style="list-style-type: none"> <li>• (3:2): 28M (6480X4320), 13.9M (4560X3040), 7.1M (3264X2176), 3M (2112X1408)</li> <li>• (16:9): 23.6M (6480X3648), 11.9M (4608X2592), 6.2M (3328X1872), 2.4M (2048X1152)</li> <li>• (1:1): 18.7M (4320X4320), 9.5M (3088X3088), 4.7M (2160X2160), 2M (1408X1408)</li> </ul>
<b>Dimensione-RAW</b>	28M (6480X4320)
<b>Formato RAW</b>	SRW (Compressione: Compressione senza perdita, Compressione normale)
<b>Spazio colore</b>	sRGB, Adobe RGB

Video	
<b>Formato</b>	MP4, AVI
<b>Video compressione</b>	HEVC, MJPEG (solo VGA)
<b>Dimensione</b>	4096X2160 (24 fps), 3840X2160 (30 fps), 1920X1080, 1280X720, 640X480 * Quando si registra un video 4K o UHD, l'angolo di campo si restringe. (Angolo di campo effettivo: circa 4K 1,68 volte, UHD 1,77 volte rispetto alla lunghezza focale)
<b>Qualità ripresa</b>	<ul style="list-style-type: none"> <li>• NTSC: 120 fps (solo HD), 60 fps, 30 fps, 24 fps</li> <li>• PAL: 100 fps (solo HD), 50 fps, 25 fps, 24 fps</li> </ul>
<b>Suono</b>	Stereo
Memoria	
<b>Dispositivi multimediali esterni</b>	scheda SD, scheda SDHC, scheda SDXC (fino a 64 GB garantiti) (UHS-I supportata)
<b>Formato file</b>	RAW, JPEG, MPO (3D)
Connessione di rete e wireless	
<b>Wi-Fi</b>	IEEE 802.11b/g/n
<b>NFC</b>	Sì
<b>Bluetooth</b>	Sì

Interfaccia	
<b>Connettore uscita digitale</b>	Sì (USB 2.0)
<b>Uscita video</b>	HDMI (NTSC, PAL)
Batteria	
<b>Capacità</b>	1.130 mAh
Specifiche fisiche	
<b>Dimensioni (L X A X P)</b>	119,5 X 63,6 X 42,5 mm, senza parti sporgenti
<b>Peso</b>	Circa 292 g (solo corpo)
<b>Temperatura di esercizio</b>	0 – 40 °C
<b>Umidità di esercizio</b>	5 – 85%
Requisiti di sistema	
<b>Windows</b>	Windows 7/8/8.1, Intel® 3rd Gen. i5 3,4 GHz o superiore (processore AMD equivalente)
<b>Macintosh</b>	Mac OS 10.7 o superiore

\* Le specifiche potrebbero variare senza preavviso per migliorare le prestazioni.

\* Altri nomi di marche e prodotti sono marchi commerciali dei rispettivi proprietari.

## Modalità Anaglifo

La modalità Anaglifo consente di applicare un effetto 3D alle immagini quando queste vengono osservate attraverso dei dispositivi ottici, come degli occhiali speciali. La fotocamera scatta due immagini separate in rosso e ciano (colori cromaticamente opposti). Le immagini vengono combinate e quando vengono osservate attraverso degli occhiali speciali, con filtri color rosso e ciano, si ottiene un effetto 3D.

## AP (Punto di accesso)

Un punto di accesso è un dispositivo che permette la connessione di dispositivi wireless a una rete cablata.

## Rete ad-hoc

Una rete ad-hoc è una connessione temporanea per la condivisione di file o una connessione Internet tra computer e dispositivi.

## AdobeRGB

Adobe RGB è usato per la stampa commerciale e ha una gamma di colori più vasta rispetto a sRGB. La sua gamma di colori più vasta consente di modificare in modo facile le foto su un computer.

## AEB (Bracketing esposizione auto)

Questa funzionalità scatta automaticamente diverse immagini con esposizioni diverse per aiutarvi a fotografare un'immagine con esposizione adeguata.

## AEL/AFL (Blocco esposizione auto/Blocco messa a fuoco auto)

Queste funzionalità aiutano a bloccare le impostazioni di esposizione e messa a fuoco relative ad un soggetto.

## AF (Messa a fuoco auto)

Un sistema che consente all'obiettivo della fotocamera di mettere a fuoco il soggetto automaticamente. Per la messa a fuoco automatica la fotocamera utilizza il contrasto.

## AMOLED (Active-matrix organic light-emitting diode)/ LCD (Liquid Crystal Display)

L'AMOLED è un display visivo molto sottile e leggero che non richiede retroilluminazione. L'LCD è un display comunemente utilizzato nell'elettronica di consumo. Per riprodurre i colori, un display LCD ha bisogno di una retroilluminazione separata, come luci CCFL o LED.

## **Apertura**

L'apertura controlla la quantità di luce che raggiunge il sensore della fotocamera.

## **Bluetooth**

Questa funzionalità consente di scambiare file con altri dispositivi.

## **Oscillazioni della fotocamera (Sfocatura)**

Se la fotocamera viene mossa quando l'otturatore è aperto, l'intera immagine potrebbe apparire sfocata. Questo accade soprattutto quando il tempo di posa è lento. Evitate le oscillazioni della fotocamera aumentando la sensibilità, utilizzando il flash o un tempo di posa più rapido. In alternativa, utilizzate un cavalletto o la funzione OIS per stabilizzare la fotocamera.

## **Cloud Computing**

Il Cloud computing è una tecnologia che consente di memorizzare dati su server remoti e di utilizzarli da un dispositivo con accesso ad Internet.

## **Spazio colore**

La gamma di colori che la fotocamera è in grado di identificare e riprodurre nelle foto.

## **Temperatura colore**

La temperatura colore è una misurazione in gradi Kelvin (K) che indica la sfumatura di uno specifico tipo di sorgente luminosa. All'aumentare della temperatura colore, il colore della sorgente luminosa assume una qualità più bluastra. Al diminuire della temperatura colore, il colore della sorgente luminosa assume una qualità più rossastra. A 5.500 gradi Kelvin, il colore della sorgente luminosa è simile a quella del sole di mezzogiorno.

## **Composizione**

Il termine composizione in fotografia indica la disposizione degli oggetti in una foto. In genere, attenersi alla regola dei terzi porta a buone composizioni.

## **DCF (Design rule for Camera File system)**

Una specifica che definisce un formato di file e un file system per fotocamere digitali creato da Japan Electronics and Information Technology Industries Association (JEITA).

## **Profondità di campo**

La distanza tra il punto più vicino e quello più lontano che possono essere messi a fuoco in modo accettabile in una fotografia. La profondità di campo varia in base all'apertura dell'obiettivo, alla lunghezza focale e alla distanza tra fotocamera e soggetto. Ad esempio, se selezionate un'apertura minore, la profondità di campo aumenta e lo sfondo della composizione si sfoca.

## **Otturatore con prima tendina elettronica**

Il sensore funge da prima tendina dell'Otturatore. Con questa funzione, l'Otturatore reagisce più rapidamente perché non deve essere eseguito alcun processo per il funzionamento della tendina meccanica.

## **EV (Valore di esposizione)**

Tutte le combinazioni di tempo di posa e apertura dell'obiettivo della fotocamera che determinano la stessa esposizione.

## **Compensazione EV**

Questa funzionalità consente di regolare velocemente il valore di esposizione misurato dalla fotocamera, a piccoli incrementi, per migliorare l'esposizione delle foto.

## **Exif (Exchangeable Image File Format)**

Una specifica che definisce un formato di file immagine per fotocamere digitali creato da Japan Electronic Industries Development Association (JEIDA).

## **Esposizione**

La quantità di luce che riesce a raggiungere il sensore della fotocamera. L'esposizione è controllata da una combinazione di tempo di posa, valore di apertura e sensibilità ISO.

## **Flash**

Una luce veloce che contribuisce a creare un'esposizione adeguata in condizioni di scarsa luminosità.

## **Lunghezza focale**

La distanza dal centro dell'obiettivo al suo punto focale (in millimetri). Lunghezze focali maggiori riducono gli angoli di campo e ingrandiscono il soggetto. Lunghezze focali minori determinano angoli di campo più ampi.

## **Istogramma**

Una rappresentazione grafica della luminosità di un'immagine. L'asse orizzontale rappresenta la luminosità, quello verticale il numero di pixel. Punti elevati a sinistra (troppo scuro) e a destra (troppo luminoso) sull'istogramma indicano una foto con un'esposizione non corretta.

## **HEVC**

Formato High-efficiency Video Coding stabilito dagli enti normativi internazionali ISO-IEC e ITU-T. Questo codec è in grado di fornire buona qualità video con basse velocità di trasmissione.

## **Sensore immagini**

La parte fisica della fotocamera digitale che contiene un photosite per ogni pixel contenuto nell'immagine. Ogni photosite registra la luminosità della luce che lo colpisce durante l'esposizione. Tipi di sensori comuni sono il CCD (Charge-coupled Device) e il CMOS (Complementary Metal Oxide Semiconductor).

## **Indirizzo IP (Protocollo internet)**

Un indirizzo IP è un numero unico assegnato a ogni dispositivo connesso a Internet.

## **Sensibilità ISO**

La sensibilità della fotocamera alla luce, in base all'equivalente velocità di pellicola utilizzata in una fotocamera a pellicola. Se si aumentano le impostazioni ISO, la fotocamera può utilizzare un tempo di posa maggiore per ridurre la sfocatura dovuta alle oscillazioni della fotocamera e a luce scarsa. Tuttavia, le immagini con un'impostazione ISO alta sono più soggette a rumore.

## **JPEG (Joint Photographic Experts Group)**

Un metodo di compressione con perdita per immagini digitali. Le immagini in JPEG sono compresse per ridurre la dimensione complessiva del file con perdita minima della risoluzione dell'immagine.

## **Misurazione**

La misurazione si riferisce al modo in cui la fotocamera misura la quantità di luce per impostare l'esposizione.

## **MF (Messa a fuoco manuale)**

Un sistema che consente all'obiettivo della fotocamera di mettere a fuoco il soggetto manualmente. Potete utilizzare l'anello di messa a fuoco per mettere a fuoco un soggetto.

### **MJPEG (Motion JPEG)**

Un formato video compresso come un'immagine JPEG.

### **MPO (Multi Picture Object)**

Un formato file immagine che contiene più immagini in un file. Un file MPO conferisce un effetto 3D su display compatibili MPO, come TV 3D o monitor 3D.

### **Rumore**

I pixel interpretati male in un'immagine digitale che potrebbero apparire come mal collocati o pixel confusi e luminosi. Di solito il rumore si verifica quando le foto vengono scattate con un'impostazione ISO alta o quando la sensibilità viene impostata automaticamente in un luogo buio.

### **NFC (Near Field Communication)**

NFC è una serie di standard per la comunicazione radio a brevissima distanza. Potete utilizzare i dispositivi abilitati NFC per attivare funzionalità o scambiare dati con altri dispositivi.

### **NTSC (National Television System Committee)**

Uno standard di codifica colore video utilizzato soprattutto in Giappone Nord America, Filippine, Sud America, Corea del Sud e Taiwan.

### **Zoom ottico**

Uno zoom generale in grado di ingrandire le immagini tramite un obiettivo senza ridurne la qualità delle immagini.

### **PAL (Phase Alternate Line)**

Uno standard di codifica colore video utilizzato in molti Paesi in Africa, Asia, Europa e Medio Oriente.

### **Qualità**

L'espressione del tasso di compressione utilizzato in un'immagine digitale. Le immagini con miglior qualità hanno un tasso di compressione minore, che di solito comporta una dimensione maggiore del file.



### **RAW (Dati CCD raw)**

I dati originali, non elaborati, raccolti direttamente dal sensore immagini della fotocamera. Bilanciamento del Bianco, contrasto, saturazione, nitidezza e altri dati possono essere manipolati con un software di modifica prima di comprimere l'immagine in un formato file standard.

### **Risoluzione**

Il numero di pixel in un'immagine digitale. Le immagini con risoluzione elevata contengono più pixel e normalmente mostrano più dettagli rispetto alle immagini con risoluzione minore.

### **Tempo di posa**

Il tempo di posa corrisponde alla quantità di tempo necessaria per aprire e chiudere l'otturatore. È un fattore importante nella luminosità di una foto, in quanto controlla la quantità di luce che attraversa l'apertura prima di raggiungere il sensore immagini. Un tempo di posa rapido consente un tempo minore per l'ingresso della luce. La foto diventa più scura, ma i soggetti in movimento vengono fissati più facilmente.

### **sRGB (Standard RGB)**

Lo standard internazionale per lo spazio colore istituito dalla IEC (Commissione Elettrotecnica Internazionale). Si tratta dello spazio colore definito per i monitor dei PC e viene anche utilizzato come spazio colore standard per Exif.

### **Vignettatura**

Una riduzione della luminosità o saturazione alla periferia (bordi esterni) di un'immagine rispetto al centro. La vignettatura può spostare l'interesse sui soggetti posizionati al centro di un'immagine.

### **Bilanciamento del Bianco (Bilanciamento colore)**

Una regolazione della intensità dei colori (in particolare i colori primari: rosso verde e blu) in un'immagine. L'obiettivo della regolazione del Bilanciamento del Bianco, o bilanciamento colore, è rendere adeguatamente i colori in un'immagine.

### **Wi-Fi**

Wi-Fi è una tecnologia che consente ai dispositivi elettronici di scambiare dati senza l'utilizzo di cavi su una rete.

### **WPS (Wi-Fi Protected Setup)**

WPS è una tecnologia che protegge le reti wireless domestiche.

## Accessori opzionali

Potete acquistare i seguenti elementi opzionali:

Obiettivo, flash esterno, dispositivo di rilascio otturatore (tipo micro USB), batteria ricaricabile, caricabatteria, borsa fotocamera, custodia fotocamera, scheda di memoria, filtro, cavo USB, cavo HDMI e cinturino della fotocamera.



- Per informazioni sugli accessori e la loro disponibilità, visitate il sito Web Samsung.
- Prima di acquistare gli accessori, assicuratevi che questi siano compatibili con la vostra fotocamera.
- Utilizzate solo accessori approvati da Samsung. Samsung non è responsabile per danni provocati dall'uso di accessori di altri produttori.



## A

### Accessori

- Collegamento del flash 59
- Layout flash 58

### Accessori opzionali 217

### AEL 117

### AF a tocco 94

### AF attivo 89

### Aiuto messa a fuoco 96

### Aiuto MF 96

### Apertura 16, 20

### Apertura dell'imballaggio 29

### Auto Backup 165

## B

### Batteria

- Attenzione 194
- In carica 36
- Inserimento 34

### Bilanciamento del bianco 83

### Bracketing 102

## C

### Centro assistenza 205

### Collegamento a un computer

- Auto Backup 165
- Collegamento come disco rimovibile 167
- Mac OS 168
- SO Windows 167

### Connessione ad uno smartphone

- MobileLink 144
- Otturatore Bluetooth 148
- Quick Transfer 149
- Remote Viewfinder 146

### Connessione a un TV

- TV 163
- TV 3D 164
- TV Link 161

## D

### Data e ora 181

### Dissolvenza 123

### Drive 100

## E

### Effetto occhi rossi 107

### E-mail 157

## F

### FEL 110

### File

- Eliminazione 130
- Estensione 120
- Formato 79
- Protezione 129

### Filtro smart

- Modalità Riproduzione 140
- Modalità Scatto 86

### Flash

- Fotografia bounce 27
- Intensità 107
- Numero guida 26
- Opzioni flash 106

### Focus Peaking 98

### Foto

- Ingrandimento 131
- Modifica 137
- Opzioni di scatto 78
- Visualizzazione sulla fotocamera 126

### Fotocamera

- Layout 30
- Scollegamento (Windows) 168

### Foto Wizard 85

## **I**

### **Icone**

- Modalità Riproduzione 50
- Modalità Scatto 46

### **i-Launcher 198**

### **Impostazioni 180**

### **Impostazioni iniziali 37**

### **Ingrandimento 131**

### **ISO 19, 20, 80**

## **L**

### **Luminosità display 180**

### **Lunghezza focale 21**

## **M**

### **Manutenzione 187**

### **Messa a fuoco auto 87**

### **Messaggi di errore 186**

### **Miniature 126**

### **Misurazione 111**

### **MobileLink 144**

### **Modalità 3D 75**

### **Modalità di scatto**

- Auto 60
- Manuale 66
- Personalizzato 67
- Priorità apertura 64
- Priorità otturatore 65
- Programma 62
- Registrazione 73
- Scatto automatico Samsung 69
- Smart 71

### **Modalità Panorama 72**

### **Modalità risparmio energia 181**

## **N**

### **NFC 142**

### **Numero f 16**

## **O**

### **Obiettivi**

- Bloccaggio 54
- Contrassegni 57
- Layout 53
- Sbloccaggio 55

### **Otturatore Bluetooth 148**

## **P**

### **Pannello notifiche 52**

### **Pannello Smart 42**

### **Posizione 13**

### **Presentazione 132**

### **Profondità di campo (DOF) 17, 22**

## **Q**

### **Quick Transfer 149**

## **R**

### **Regola dei terzi 24**

### **Regolazione immagini**

- Regolazione foto 139
- Ritocco dei volti 139

### **Remote Viewfinder 146**

### **Rete wireless 153**

### **Risoluzione**

- Modalità Riproduzione 138
- Modalità Scatto (Filmato) 119
- Modalità Scatto (Foto) 78

### **Rotazione 138**

## S

- Samsung RAW Converter 202
- Scatto a intervalli 105
- Scatto continuo 101
- Scatto tocco singolo 95
- Scheda di memoria
  - Attenzione 190
  - Inserimento 34
- Smart Range+ 124
- Spazio colore 172
- Specifiche della fotocamera 208
- Stabilizzazione ottica delle immagini (OIS) 99

## T

- Tempo di posa 18, 20
- Time Lapse 105
- Timer 102
- Tipo display 51
- Touch screen 40
- Tracciatura AF 94
- Trasferimento dei file
  - Mac 168
  - Windows 167
- TV Link 161

## U

- Uscita video 181

## V

- Valore di esposizione (EV) 16, 115
- Video
  - Acquisizione 136
  - Opzioni 119
  - Registrazione 73
  - Visualizzazione 134



Fate riferimento alla garanzia fornita con il prodotto o visitate il sito Web [www.samsung.com](http://www.samsung.com) per assistenza o richieste post-vendita.

CE 0168