



מדריך למשתמש

NX3300

HEB מדריך למשתמש זה מכיל הוראות שימוש מפורטות
עבור המצלמה שלך. קרא בעיון מדריך זה.

SHOOT WOW!
SHARE NOW!



מידע על זכויות יוצרים

- מפרט המצלמה או התוכן במדריך זה כפופים לשינויים ללא הודעה מוקדמת עקב שדרוג פונקציות המצלמה.
- אין לבצע שימוש חוזר בחלק כלשהו של מדריך זה או להפיץ אותו ללא אישור מראש.
- מומלץ להשתמש במצלמה בארץ שבה היא נרכשה.
- יש להשתמש במצלמה זו באופן אחראי ולציית לכל החוקים והתקנות הנוגעים לשימוש בה.

המצלמה יכולה לכוון את צריכת האנרגיה בעזרת תכונות חיסכון בחשמל.

PlanetFirst מייצגת את מחויבותה של Samsung Electronics לפיתוח בר-קיימא ואחריות חברתית באמצעות פעילות עסקית וניהולית ממוקדת-סביבה.



- Microsoft Windows והלוגו של Windows הם סימנים מסחריים רשומים של Microsoft Corporation.
- Apple App Store-ו Mac הם סימנים מסחריים רשומים של Apple Corporation.
- Google Play Store הוא סימן מסחרי רשום של Google, Inc.
- microSD™, microSDHC™ ו-microSDXC™ הם סימנים מסחריים רשומים של SD Association.
- HDMI, הלוגו של HDMI והמונח 'High Definition Multimedia Interface' הם סימנים מסחריים או סימנים מסחריים רשומים של HDMI Licensing LLC.
- Wi-Fi®, הלוגו Wi-Fi CERTIFIED והלוגו Wi-Fi הם סימנים מסחריים רשומים של Wi-Fi Alliance.
- סימנים מסחריים ושמות מסחריים הם רכוש בעליהם בהתאמה.



High Definition' והמונח 'Multimedia Interface' הם סימנים מסחריים או סימנים מסחריים רשומים של HDMI Licensing LLC.

- Wi-Fi®, הלוגו Wi-Fi CERTIFIED והלוגו Wi-Fi הם סימנים מסחריים רשומים של Wi-Fi Alliance.
- סימנים מסחריים ושמות מסחריים הם רכוש בעליהם בהתאמה.

מניעת נזק לראייה של המצולם.

אין להשתמש במבזק בסמוך (פחות מ-1 מ') לאנשים או לבעלי-חיים. השימוש במבזק מטווח קרוב מדי לעיני המצולם עלול לגרום נזק זמני או תמידי לעיניים.

יש להרחיק את המצלמה מילדים קטנים וחיות מחמד.

יש לשמור את המצלמה ואת כל האביזרים הרחק מהישג ידם של ילדים ובעלי-חיים. חלקים קטנים עלולים לגרום לחנק או לפציעה חמורה במקרה של בליעה. כמו כן, חלקים נעים ואביזרים עלולים להוות סכנה פיזית.

אין לחשוף את המצלמה לאור שמש ישיר או לטמפרטורה גבוהה לפרק זמן ממושך.

חשיפה ממושכת לאור שמש או לטמפרטורה גבוהה עלולה לגרום נזק קבוע לרכיבים הפנימיים של המצלמה.

יש להימנע מכיסוי המצלמה או המטען בשמיכות או בגדים.

המצלמה עלולה להתחמם, דבר שעלול לגרום לעיוות של המצלמה או לשריפה.

אין להתעסק בכבל החשמל או במטען במהלך סופת ברקים.

פעולה זו עלולה לגרום להתחשמלות.

יש לציית תמיד לאמצעי הזהירות ולעצות השימוש, וזאת כדי להימנע ממצבים מסוכנים ולהבטיח ביצועים מיטביים של המצלמה.

אזהרה - מצבים שעלולים לגרום לפציעה שלך או של הזולת



אין לפרק או לנסות לתקן את המצלמה.

הדבר עלול לגרום נזק למצלמה ולחשוף אותך לסכנת התחשמלות.

אין להשתמש במצלמה בקרבת גזים ונוזלים דליקים או נפצים.

פעולה זו עלולה לגרום לשריפה או לפיצוץ.

אין להכניס חומרים דליקים לתוך המצלמה או לאחסן חומרים אלה בקרבת המצלמה.

פעולה זו עלולה לגרום לשריפה או להתחשמלות.

אין לגעת במצלמה בידיים רטובות.

פעולה זו עלולה לגרום להתחשמלות.

זהירות - מצבים שעלולים לגרום נזק למצלמה או לציוד אחר



אם נוזל או אובייקט זר כלשהו חודר למצלמה, נתק מיד את כל מקורות החשמל, כגון סוללה או מטען, ולאחר מכן פנה למרכז השירות של Samsung.

יש לציית לכל התקנות המגבילות את השימוש במצלמה באזורים מסוימים.

- יש להימנע מהפרעה למכשירים אלקטרוניים אחרים.
- יש לכבות את המצלמה בעת שהות בכלי טיס. המצלמה עלולה לגרום הפרעה לציוד כלי הטיס. יש לציית לכל תקנות חברת התעופה ולכבות את המצלמה בעת הנחיה לעשות כן על-ידי צוות חברת התעופה.
- יש לכבות את המצלמה בקרבת ציוד רפואי. המצלמה עלולה להפריע לציוד הרפואי בבתי חולים או במתקני טיפול רפואי. יש לציית לכל התקנות, האזהרות המוצגות וההנחיות מצד הצוות הרפואי.

יש להימנע מהפרעה לקוצבי-לב.

יש לשמור על מרחק בטוח בין מצלמה זו לקוצב לב מכל סוג שהוא על מנת למנוע הפרעה אפשרית, בהתאם להמלצת היצרן וקבוצות מחקר. במקרה של חשד שהמצלמה מפריעה לפעולתו של קוצב-לב או מכשיר רפואי אחר, יש לכבות את המצלמה מיד ולפנות ליצרן קוצב-הלב או המכשיר הרפואי לקבלת הנחיות.

יש להסיר את הסוללות מהמצלמה בעת אחסון למשך פרק זמן ממושך.

סוללות מותקנות עלולות לדלוף או להיאכל (קורוזיה) ולגרום נזק חמור למצלמה.

השתמש רק בסוללות ליתיום-יון מקוריות, המומלצות על-ידי היצרן. אין לגרום נזק לסוללה או לחמם אותה.

סוללות לא מקוריות, פגומות או מחוממות עלולות לגרום לשריפה או לפגיעה.

יש להשתמש אך ורק בסוללות, מטענים, כבלים ואביזרים שאושרו על-ידי Samsung.

- השימוש בסוללות, מטענים, כבלים ואביזרים בלתי מורשים עלול לגרום להתפוצצות הסוללות, לנזק למצלמה או לפגיעה.
- Samsung לא תהיה אחראית לנזק או פגיעה שנגרמו על-ידי סוללות, מטענים, כבלים או אביזרים לא מורשים.

יש להשתמש בסוללות לתכליתן המיועדת בלבד.

שימוש לא נכון בסוללות עלול לגרום לשריפה או להתחשמלות.

יש לנקוט משנה זהירות בעת חיבור של כבלים או מתאמים הכנסת סוללות וכרטיסי זיכרון.

הפעלת כוח על המחברים, חיבור שגוי של כבלים או הכנסה שגויה של סוללות
וכרטיסי זיכרון עלולים לגרום נזק ליציאות, למחברים ולאביזרים.

יש להרחיק כרטיסים עם פסים מגנטיים מנרתיק המצלמה. מידע השמור על הכרטיס עלול להינזק או להימחק.

אין להשתמש במטען, סוללה או כרטיס זיכרון פגומים. פעולה זו עלולה לגרום להתחשמלות, לשריפה או לתקלה במצלמה.

אין להניח את המצלמה בתוך שדה מגנטי או בקרבתו. פעולה זו עלולה לגרום לתקלה במצלמה.

אין להשתמש במצלמה כאשר המסך פגום. אם חלקי הזכוכית או החומר האקרילי שבורים, יש לבקר במרכז שירות של Samsung כדי לתקן את המצלמה.

אין לגעת במבזק בזמן שהוא פועל.

המבזק מתחמם מאוד בזמן הפעולה ועלול לגרום לכוויה.

כאשר משתמשים במטען AC, יש לכבות את המצלמה לפני ניתוק אספקת החשמל למטען ה-AC.

אי מילוי הנחייה זו עלול לגרום לשריפה או להתחשמלות.

יש לנתק את המטען מהשקע כאשר אינו בשימוש.

אי מילוי הנחייה זו עלול לגרום לשריפה או להתחשמלות.

אין להשתמש בכבל חשמלי או תקע פגום או בשקע בעל חיבור רופף בעת טעינת הסוללות.

פעולה זו עלולה לגרום לשריפה או להתחשמלות.

אין לאפשר למטען ה-AC לבוא במגע עם הקוטב החיובי או השלילי של הסוללה.

פעולה זו עלולה לגרום לשריפה או להתחשמלות.

אין להפיל את המצלמה או לחשוף אותה למכות חזקות.

פעולה זו עלולה לפגוע במסך או ברכיבים החיצוניים או הפנימיים.

יש לבדוק שהמצלמה פועלת כראוי לפני השימוש.

היצרן לא יהיה אחראי לאובדן כלשהו של קבצים או לנזק כלשהו שעלול להיגרם כתוצאה מתקלה או שימוש שגוי במצלמה.

יש לחבר את הקצה הקטן של כבל ה-USB למצלמה.

חיבור הפוך של הכבל עלול לגרום נזק לקבצים. היצרן לא יישא באחריות על אובדן נתונים כלשהו.

אין לחשוף את העדשה לשמש ישירה.

פעולה זו עלולה לגרום לעיוות צבע של חיישן התמונה או לגרום לו לתקלה.

אם המצלמה מתחממת יתר על המידה, יש להסיר את הסוללה ולאפשר לה להתקרר.

- שימוש ממושך במצלמה עלול לגרום להתחממות יתר של הסוללה ולעליית הטמפרטורה הפנימית במצלמה. אם המצלמה מפסיקה לפעול, יש להסיר את הסוללה ולהניח לה להתקרר.
- טמפרטורה פנימית גבוהה עלולה לגרום להופעת רעש בתמונות. זוהי תופעה נורמלית, שאינה משפיעה על הביצועים הכוללים של המצלמה.

יש להימנע מהפרעה למכשירים אלקטרוניים אחרים.

המצלמה פולטת אותות תדר רדיו (RF) שעלולים להפריע לציוד אלקטרוני בלתי-מוגן או שאינו מוגן כראוי, כגון קוצבי-לב, מכשירי שמיעה, מכשירים רפואיים ומכשירים אלקטרוניים אחרים בבתים או בכלי רכב. יש להתייעץ עם יצרני המכשירים האלקטרוניים על-מנת לפתור בעיות הפרעה שנתקלת בהן. כדי למנוע הפרעות בלתי-רצויות, יש להשתמש אך ורק במכשירים או אביזרים שאושרו על-ידי Samsung.

יש להשתמש במצלמה במצב הרגיל.





יש להימנע ממגע באנטנה הפנימית של המצלמה.

שידור נתונים ואחריות המשתמש



- נתונים המשודרים דרך WLAN עלולים לדלוף, ולכן יש להימנע משידור נתונים רגישים באזורים ציבוריים או ברשתות פתוחות.
- יצרן המצלמה לא יהיה אחראי על שידורי נתונים כלשהם המפרים זכויות יוצרים, סימנים מסחריים, דיני קניין רוחני או הוראות בנוגע לתוכן הולם.

סמלים המופיעים במדריך זה

סמלים המופיעים במדריך זה

סמל	פונקציה
	מידע נוסף
	אזהרות בטיחות ואמצעי זהירות
[]	לחצני המצלמה. לדוגמה, [לחצן הצילום] מייצג את לחצן הצילום.
()	מספר העמוד של המידע הקשור
←	סדר האפשרויות או התפריטים שיש לבחור כדי לבצע פעולה. לדוגמה: לחץ על  ← איכות (מייצג לחץ על  ואז על איכות).
*	ביאור

חיווי מצבים

מצב	חיווי
אוט-חכם	
תכנית	P
עדיפות צמצם	A
עדיפות תריס	S
ידני	M
חכם	
פנים יפות	
רשת אלחוטית	Wi-Fi

עקרונות בצילום

13	תנוחות צילום
13	החזקת המצלמה
14	צילום בעמידה
14	צילום בכריעה
15	מפתח צמצם
16	מפתח הצמצם ועומק השדה
17	מהירות התריס
18	רגישות ISO
	האופן שבו מפתח הצמצם, מהירות התריס ורגישות ה-ISO שולטים
19	בחשיפה
20	התאמה בין אורך מוקד, זווית ופרספקטיבה
21	עומק שדה
21	מה שולט באפקטים של חוסר מיקוד?
23	תצוגה מקדימה של עומק השדה
23	קומפוזיציה
23	חוק השלישים
24	תמונות עם שני אובייקטים
25	מבזק
26	מספר מנחה של מבזק
26	צילום החזרה

המצלמה שלי

28	תחילת העבודה
28	הוצאה מהאריזה
29	מבנה המצלמה
31	שימוש בלחצן MOBILE
32	שימוש בתצוגה
32	שימוש במצב 'צילום' עצמי
33	הכנסת הסוללה וכרטיס הזיכרון
33	הסרת הסוללה וכרטיס הזיכרון
33	שימוש במתאם כרטיס הזיכרון
34	טעינת הסוללה והפעלת המצלמה
34	טעינת הסוללה
34	הפעלת המצלמה
35	ביצוע ההגדרה הראשונית
37	בחירת פונקציות (אפשרויות)
37	שימוש MENU
37	למשל, בחירת גודל התמונה במצב P
38	שימוש בלוח החכם
38	למשל, כוונן את ערך החשיפה במצב P
39	השימוש ב-iFn
41	סמלי תצוגה
41	במצב 'צילום'
41	צילום תמונות
42	הקלטת וידיאו
42	מידע על הפלס

פרק 2

פונקציות צילום

68 **גודל ורזולוציה**

68 גודל צילום

69 איכות

70 **רגישות ISO**

71 **איזון לבן**

72 התאמה אישית של אפשרויות איזון ללבן מוגדרות מראש

73 **אשף תמונה (סגנונות צילום)**

74 **מצב מיקוד אוטומטי**

75 מיקוד אוטומטי יחיד

75 מיקוד אוטומטי רציף

76 מיקוד ידני

77 **אזור מיקוד אוטומטי**

77 בורר מיקוד אוטומטי

78 מיקוד אוטומטי מרובה

78 מיקוד אוטומטי עוקב

80 **גילוי פנים**

80 רגיל

81 צילום חיוך

81 צילום קריצה

82 **סיוע מוקד מוגדל**

83 **ייצוב תמונה אופטי (OIS)**

43 במצב 'הצגה'

43 צפייה בתמונות

43 הצגת וידאו

44 שינוי המידע המוצג

45 **עדשות**

45 פריסת העדשה

46 נעילה או שחרור נעילה של העדשה

48 סימונים על העדשה

49 **אביזרים**

49 מבנה מבזק חיצוני

50 חיבור המבזק החיצוני

51 **מצבי צילום**

52 מצב Smart Auto

54 מצב P תוכנית

55 היסט תוכנית

55 מהירות תריס מינימלית

56 מצב A עדיפות צמצם

57 מצב S עדיפות תריס

58 מצב M ידני

58 שימוש במצב מסגור

59 שימוש בפונקציה Bulb

60 מצב חכם

61 שימוש במצב הפנים הטובות ביותר

62 שימוש במצב פנורמה

63 מצב פנים יפות

64 הקלטת וידאו

66 פונקציות זמינות לפי מצב 'צילום'

98 פונקציות וידיאו.....

98גודל סרטון.....

98כאשר פלט וידיאו מוגדר כ-NTSC.....

98כאשר פלט וידיאו מוגדר כ-PAL.....

99איכות סרט.....

99מולטי תזוזה.....

100עמעם.....

100קול.....

פרק 3

הצגה/עריכה

102 חיפוש וניהול קבצים.....

102הצגת תמונות.....

102הצגה בתמונות ממוזערות.....

103הצגת קבצים לפי קטגוריה.....

103הצגת קבצים כתיקייה.....

104הגנה על קבצים.....

104מחיקת קבצים.....

104מחיקת קובץ בודד.....

105מחיקת מספר קבצים.....

105מחיקת כל הקבצים.....

84 הנעה (שיטת צילום).....

84יחיד.....

85רציף.....

85התפרצות.....

86קוצב זמן.....

86פיצוי חשיפה אוטומטי (פיצוי חשיפה).....

87פיצוי חשיפה עם איזון ללבן (פיצוי חשיפה באיזון לבן).....

87פיצוי חשיפה עם אשף תמונות (פיצוי חשיפה באשף התמונה).....

88פיצוי חשיפה בעומק.....

89 מבזק.....

90הפחתת אפקט עיניים אדומות.....

90כוונון עצמת המבזק.....

91 מדידה.....

91מרובה.....

92משוקללת למרכז.....

92נקודתית.....

93מדידת ערך החשיפה של שטח המוקד.....

94 טווח דינמי.....

95 מסנן חכם.....

96 פיצוי חשיפה.....

97 נעילת חשיפה.....

פרק 4

רשת אלחוטית

115 התחברות לרשת WLAN וקביעת הגדרות רשת

115 התחברות ל-WLAN

116 הגדרת אפשרויות רשת

116 הגדרת כתובת IP באופן ידני

117 עצות לחיבור לרשת

118 הזנת טקסט

119 שימוש בתכונה NFC (Tag & Go)

119 שימוש בתכונות NFC במצב 'צילום'

119 שימוש בתכונות NFC במצב 'הצגה' (Photo Beam)

119 שימוש בתכונות NFC במצב Wi-Fi

120 שמירה אוטומטית של קבצים בטלפון חכם

122 שליחת תמונות או קובצי וידיאו לטלפון חכם

124 שליחת תמונות או סרטונים לטלפונים חכמים מרובים

126 שימוש בטלפון החכם לשחרור התריס מרחוק

128 שימוש בגיבוי אוטומטי לשליחת תמונות או קובצי וידיאו

128 התקנת התוכנה לגיבוי אוטומטי במחשב

128 שליחת תמונות או קובצי וידיאו למחשב

130 שימוש ב-Samsung Link לצורך הצגת קבצים

106 הצגת תמונות

106 הגדלת תמונה

106 הצגת מצגת שקופיות

107 סיבוב אוטומטי

108 הצגת וידיאו

108 חיתוך וידיאו במהלך הצגה

109 לכידת תמונה תוך כדי הצגה

110 עריכת תמונות

110 סיבוב תמונה

111 שינוי גודל של תמונות

111 כוונן תמונות

112 ריטוש פנים

113 החלת אפקטים של מסנן חכם

פרק 5

תפריט הגדרות המצלמה

133 הגדרות משתמש

133 התאמת ISO

133 דרגת ISO

133 טווח ISO אוטומטי

133 הפחתת רעש

134 הגדרות מסגרת

134 DMF (מיקוד ידני ישיר)

135 מרחב צבע

136 תיקון עיוות

136 התאמה אישית של iFn

137 תצוגת משתמש

138 מיפוי מפתח

138 תצוגה בזמן אמת NFC

138 גודל תמונה של MobileLink/NFC

139 קו רשת

139 נורת עזר למיקוד אוטומטי

139 צילום עצמי אוטומטי

139 הגדרות מהירות לחצן העדשה

140 הגדרה

פרק 6

התחברות להתקנים חיצוניים

145 צפייה בקבצים ב-HDTV

146 העברת קבצים למחשב

146 העברת קבצים למחשב Windows

146 חיבור המצלמה כדיסק נשלף

147 ניתוק המצלמה (במערכת Windows 7)

147 העברת קבצים למחשב Mac OS

149 שימוש בתוכניות במחשב

149 התקנת i-Launcher

150 שימוש ב-Samsung i-Launcher

150 שימוש ב-Samsung RAW Converter

150 שימוש ב-i-Launcher

150 דרישות עבור Windows OS

151 דרישות עבור Mac OS

151 פתיחת Samsung i-Launcher

151 הורדת הקושחה

151 הורדת התוכנית PC Auto Backup

160 על הסוללה

160 מפרטי הסוללה

162 חיי הסוללה

162 הודעה על סוללה חלשה

162 הערות על השימוש בסוללה

163 אמצעי זהירות הקשורים לסוללה

163 הערות על טעינת הסוללה

164 הערות על טעינה על-ידי התחברות למחשב

164 יש לנקוט בזהירות בעת טיפול בסוללות ומטענים והשלכתם

165 **שדרוג הקושחה**

166 **לפני פנייה למרכז השירות**

169 **מפרטי מצלמה**

174 **מילון מונחים**

180 **אביזרים אופציונליים**

181 **אינדקס**

153 **הודעות שגיאה**

154 **תחזוקת המצלמה**

154 ניקוי המצלמה

154 עדשת המצלמה והתצוגה

154 חיישן תמונה

154 גוף המצלמה

155 השימוש במצלמה ואחסונה

155 מקומות לא ראויים לשימוש במצלמה ולאחסונה

155 שימוש במצלמה בים או בחוף

155 אחסון המצלמה לתקופה ממושכת

156 יש לנקוט משנה זהירות בעת השימוש במצלמה בסביבה לחה

156 אמצעי זהירות נוספים

157 על כרטיסי זיכרון

157 כרטיס זיכרון נתמך

158 קיבולת כרטיס זיכרון

159 אמצעי זהירות לשימוש בכרטיסי זיכרון

עקרונות בצילום

תנוחות צילום

כדי לצלם תמונה טובה דרושה תנוחה נכונה לייצוב המצלמה. גם אם תחזיק נכון את המצלמה, תנוחה לא מתאימה עלולה לגרום למצלמה לרעוד. עמוד ישר וללא תזוזה כדי לשמור על בסיס יציב עבור המצלמה. כאשר אתה מצלם במהירות תריס נמוכה, עצור את נשימתך כדי למזער את תזוזת הגוף.

החזקת המצלמה

החזק את המצלמה ביד ימין והנח את האצבע המורה של יד ימין על לחצן הצילום. הצב את יד שמאל מתחת לעדשה, לתמיכה.

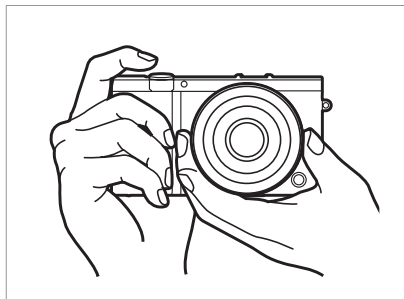
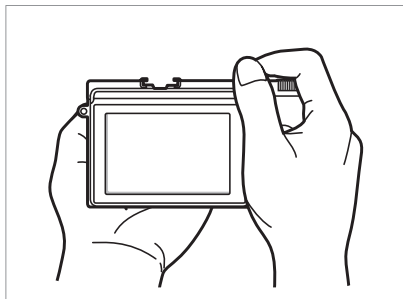

צילום בכריעה

בצע קומפוזיציה של הצילום; כרע כאשר ברך אחת נוגעת בקרקע ושמור על יציבה ישרה.



צילום בעמידה

בצע קומפוזיציה של הצילום, עמוד ישר בפישוק ברוחב הכתפיים ושמור את המרפקים פונים כלפי מטה.



מפתח צמצם

מפתח הצמצם הוא אחד משלושת הגורמים הקובעים את החשיפה. מעטפת הצמצם מכילה לוחיות מתכת דקיקות, שנפתחות ונסגרות כדי לאפשר כניסת אור דרך הפתח אל המצלמה. גודל הפתח קשור לכמות האור: פתח גדול יותר מאפשר כניסה של אור רב יותר ואילו פתח קטן יותר מאפשר כניסה לכמות קטנה יותר של אור.

גודלי הצמצם



מפתח נפתח לרווחה



מפתח נפתח מעט

גודל מפתח הצמצם מיוצג על-ידי ערך שנקרא 'מספר F'. מספר F מייצג את אורך המוקד חלקי קוטר העדשה. לדוגמה, אם לעדשה עם אורך מוקד של 50 מ"מ יש מספר F בערך F2, קוטר המפתח הוא 25 מ"מ ($50 \text{ מ"מ} / 2 = 25 \text{ מ"מ}$). ככל שמספר F קטן יותר, כך המפתח גדול יותר.

הפתח בצמצם מתואר כערך החשיפה (EV). הגדלת ערך החשיפה (+1 EV) משמעותה הכפלת כמות האור. הקטנת ערך החשיפה (-1 EV) משמעותה מחצית מכמות האור. ניתן גם להשתמש בתכונת פיצוי חשיפה לכוונן עדין של כמות האור על-ידי חלוקת משנה של ערכי חשיפה ב-1/2, 1/3 וכן הלאה.

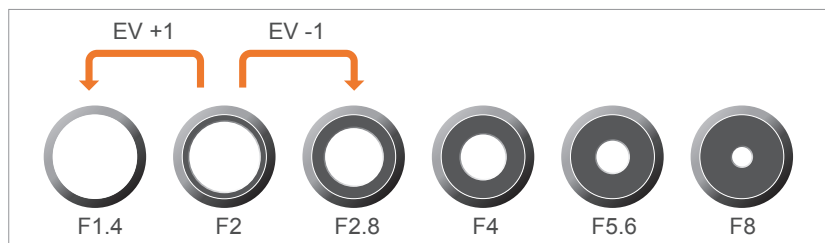

צעדי ערך החשיפה

מפתח הצמצם ועומק השדה

ניתן לטשטש או לחדד את הרקע של תמונה על-ידי שליטה בצמצם. נתון זה קשור באופן הדוק לעומק השדה (DOF), שיכול להיות קטן או גדול.



תמונה עם עומק שדה קטן



תמונה עם עומק שדה גדול



מעטפת מפתח הצמצם מכילה מספר להבים. להבים אלה נעים יחד ושולטים בכמות האור שעוברת דרך מרכז הצמצם. מספר הלהבים גם משפיע על צורת האור בעת צילום בלילה. אם יש לצמצם מספר זוגי של להבים, האור מתחלק למספר זהה של מקטעים. אם מספר הלהבים אי-זוגי, מספר המקטעים כפול ממספר הלהבים.

לדוגמה, צמצם עם 8 להבים מחלק את האור ל-8 מקטעים וצמצם עם 7 להבים מחלק אותו ל-14 מקטעים.

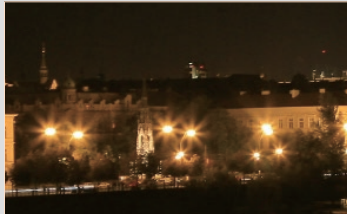

8 להבים

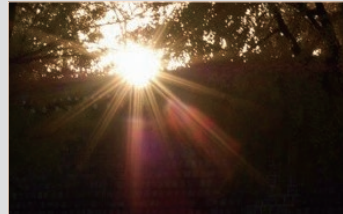

7 להבים

לכן, ככל שמהירות התריס מהירה יותר, כך ייכנס פחות אור. באופן דומה, ככל שמהירות התריס אטית יותר, כך ייכנס יותר אור.

התמונות הבאות ממחישות כיצד מהירות תריס איטית מאפשרת כניסת אור למשך זמן רב יותר למצלמה. הדבר מוסיף אפקט של טשטוש תנועה לעצמים הנמצאים בתנועה. לעומת זאת, מהירות תריס גבוהה מאפשרת פחות זמן לכניסת אור אל תוך התמונה ומאפשרת 'להקפיא' אובייקטים בתנועה ביתר קלות.



0.004 שנייה

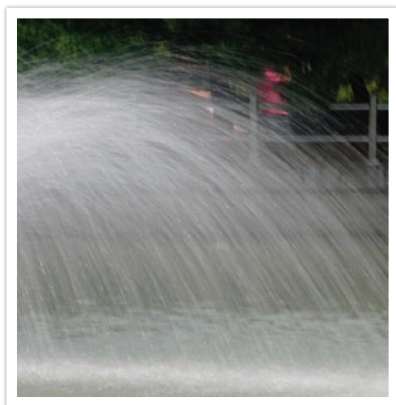

0.8 שנייה

מהירות התריס

מהירות התריס מציינת את כמות הזמן שלוקח לפתוח ולסגור את התריס. היא שולטת בכמות האור הנכנסת דרך מפתח הצמצם ומגיעה אל חיישן התמונה.

בדרך כלל מהירות התריס ניתנת לכוונון ידני. מדידת מהירות התריס מכונה 'ערך החשיפה' (EV), ומסומנת במרווחים של 1 שנייה, 1/2 שנייה, 1/4 שנייה, 1/8 שנייה, 1/15 שנייה, 1/1,000 שנייה, 1/2,000 שנייה, וכן הלאה.

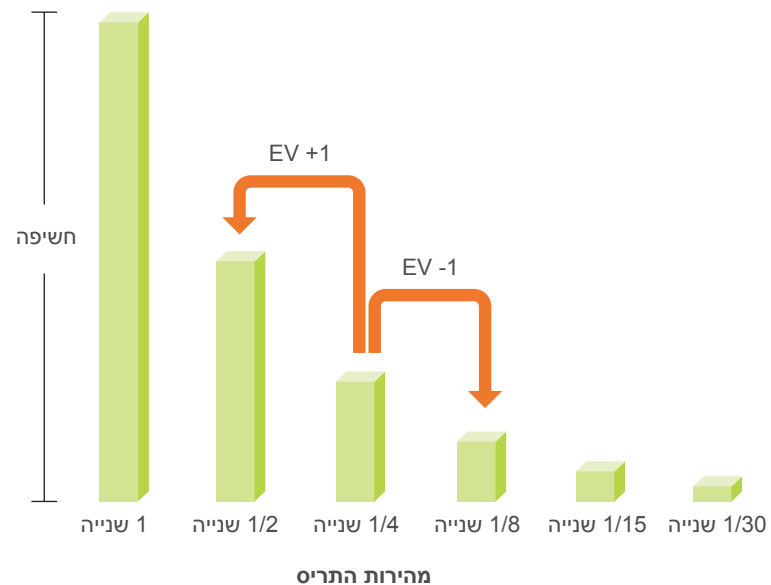

רגישות ISO

החשיפה של תמונה נקבעת לפי רגישות המצלמה. רגישות זו מבוססת על תקנים בינלאומיים של סרטי צילום, הנקראים תקני ISO. במצלמות דיגיטליות, דירוג רגישות זה משמש לייצוג רגישותו של המנגנון הדיגיטלי המצלם את התמונה.

רגישות ISO מוכפלת כאשר המספר מוכפל. לדוגמה, הגדרה של ISO 200 מאפשרת לכידת תמונות במהירות כפולה מהגדרה של ISO 100. עם זאת, הגדרות ISO גבוהות יותר יכולות לגרום ל"רעש" - נקודות קטנות, כתמים ותופעות נוספות בתמונות שגורמות לתמונה להיראות רועשת או מלוכלכת. ככלל, עדיף להשתמש בהגדרת ISO נמוכה כדי למנוע רעש בתמונות, אלא אם אתה מצלם בסביבות חשוכות או בלילה.



שינויים באיכות ובהירות בהתאם לרגישות ISO



מכיוון שהמשמעות של רגישות ISO נמוכה היא שהמצלמה תהיה רגישה פחות לאור, נדרש יותר אור כדי להגיע לחשיפה אופטימלית. בעת שימוש ברגישות ISO נמוכה, פתח את הצמצם יותר או הפחת את מהירות התריס כדי לאפשר כניסה של יותר אור למצלמה. לדוגמה, ביום שמש ובאור מלא, רגישות ISO נמוכה איננה מחייבת מהירות תריס נמוכה. עם זאת, במקומות חשוכים או בשעות הלילה, רגישות ISO נמוכה תגרום לתמונה מטושטשת. לכן מומלץ להעלות את רגישות ה-ISO באופן מתון.



תמונה מטושטשת עם רגישות ISO נמוכה



תמונה שצולמה תוך שימוש בחצובה וברגישות ISO גבוהה

תוצאה	הגדרות	
 <p>מהיר = חד איטי = מטושטש</p>	<p>מהירות גבוהה = פחות אור מהירות נמוכה = יותר אור</p>	<p>מהירות התריס</p>
 <p>גבוהה = מגורען יותר נמוכה = מגורען פחות</p>	<p>רגישות גבוהה = רגיש יותר לאור רגישות נמוכה = פחות רגיש לאור</p>	<p>רגישות ISO</p>

האופן שבו מפתח הצמצם, מהירות התריס ורגישות ה-ISO שולטים בחשיפה

הגדרת מפתח הצמצם, מהירות התריס ורגישות ה-ISO קשורות באופן הדוק זה לזה בצילום. הגדרת מפתח הצמצם קובעת את הפתח שמווסת את האור שנכנס למצלמה, ואילו מהירות התריס קובעת את משך הזמן שבו ניתן לאור להיכנס. רגישות ISO קובעת את המהירות שבה סרט הצילום מגיב לאור. ביחד, שלושת ההיבטים האלה מתוארים כמשולש החשיפה.

שינוי במהירות התריס, מפתח הצמצם או רגישות ISO ניתן לקיזוז על ידי כונון של הערכים האחרים לשמירה על כמות האור. התוצאות, עם זאת, משתנות בהתאם להגדרות. לדוגמה, מהירות התריס שימושית לביטוי תנועה, מפתח צמצם יכול לשלוט בעומק השדה ורגישות ISO יכולה לשלוט בגרעיניות של התמונה.

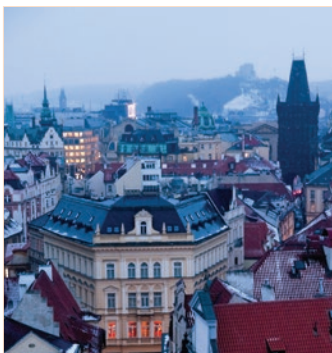
תוצאה	הגדרות	
 <p>רחב = עומק שדה קטן צר = עומק שדה גדול</p>	<p>מפתח צמצם רחב = יותר אור מפתח צמצם צר = פחות אור</p>	<p>מפתח הצמצם</p>

התאמה בין אורך מוקד, זווית ופרספקטיבה

אורך מוקד, הנמדד במילימטרים, הוא המרחק בין אמצע העדשה לנקודת המוקד שלה. הוא משפיע על הזווית ועל הפרספקטיבה של התמונות המצולמות. אורך מוקד קצר מתורגם לזווית רחבה, המאפשרת לצלם תמונה רחבה. אורך מוקד ארוך מתורגם לזווית צרה, המאפשרת לצלם תמונות מרחוק.

אורך מוקד קצר

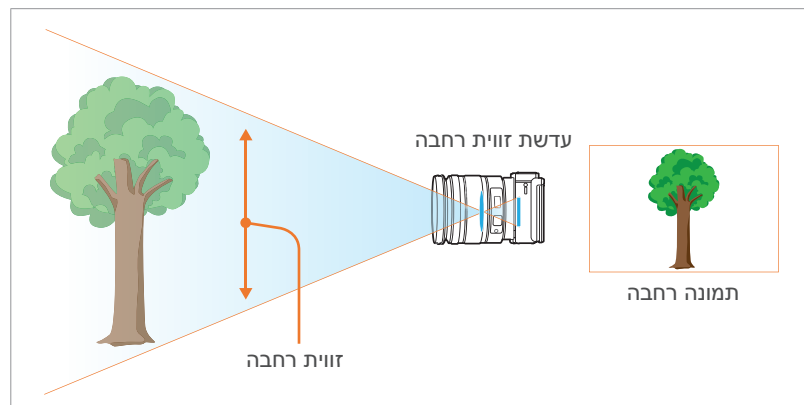

אורך מוקד ארוך

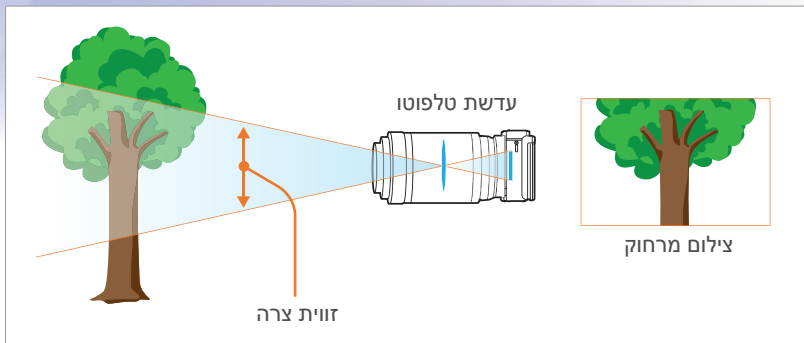

התבונן בתמונות הבאות וראה את ההבדלים.



זווית 200 מ"מ



זווית 50 מ"מ



זווית 16 מ"מ

בדרך כלל, עדשה עם זווית רחבה מתאימה לצילום נופים ועדשה עם זווית צרה מומלצת לצילום אירועי ספורט או דיוקנאות.



מה שולט באפקטים של חוסר מיקוד?

עומק השדה תלוי במפתח הצמצם

ככל שמפתח הצמצם רחב יותר (כלומר ערך מפתח הצמצם נמוך יותר), כך עומק השדה קטן יותר. במצב שבו אורך המיקוד אינו משתנה, מפתח צמצם נמוך יפיק תמונה עם עומק שדה קטן.



F22 מ"מ 50



F5.7 מ"מ 50

עומק שדה

בדרך-כלל, הדיוקנאות או תמונות הטבע הדומם המוצלחים ביותר הם אלה שבהם הרקע אינו ממוקד, כך שנושא התמונה מודגש. בתלות באזורי המיקוד, התמונה יכולה להיות מטושטשת או חדה. הדבר נקרא 'עומק שדה נמוך' או 'עומק שדה גבוה'.

עומק השדה הוא האזור הממוקד מסביב לנושא התמונה. לפיכך, עומק שדה קטן מציין שהאזור הממוקד צר, ועומק שדה גדול מציין שהאזור הממוקד רחב.

תמונה עם עומק שדה קטן, המדגישה את נושא התמונה ומטושטשת את השאר, ניתן לקבל באמצעות עדשה טלסקופית או בחירה במפתח צמצם קטן. לעומת זאת, תמונה עם עומק שדה גדול, המראה את כל רכיבי התמונה ממוקדים וחדים, ניתן לקבל עם עדשה רחבה או על-ידי בחירה במפתח צמצם גדול.

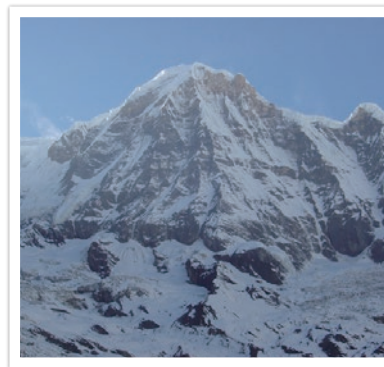

עומק שדה גדול

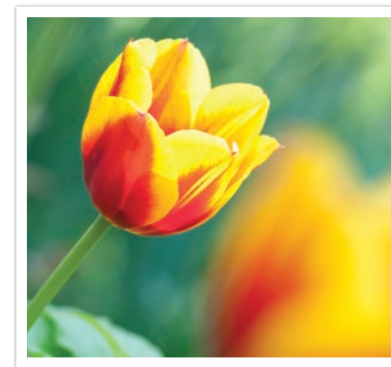

עומק שדה קטן

עומק השדה תלוי במרחק בין האובייקט לבין המצלמה

ככל שהמרחק בין המצלמה לאובייקט המצולם קטן יותר, כך עומק השדה קטן יותר. לכן, צילום אובייקט מקרוב עשוי להוביל לתמונה עם עומק שדה קטן.

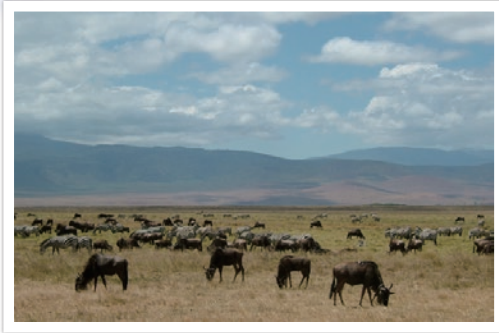

תמונה שצולמה באמצעות עדשת 100 מ"מ טלסקופית

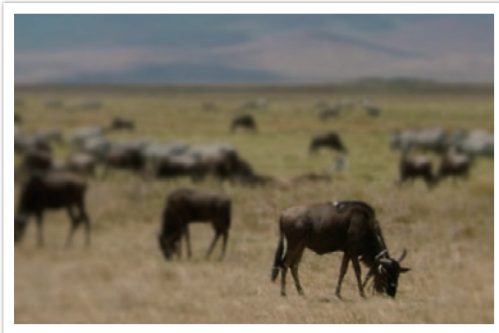

תמונה שצולמה במרחק קטן מהאובייקט

עומק השדה תלוי באורך המוקד

ככל שאורך המוקד ארוך יותר, כך עומק השדה קטן יותר. כאשר מצלמים תמונה עם עומק שדה קטן, עדשה טלסקופית עם אורך מוקד גדול יותר מתאימה יותר מעדשה רחבת זווית בעלת אורך מוקד קצר יותר.



תמונה שצולמה באמצעות עדשת 16 מ"מ רחבה

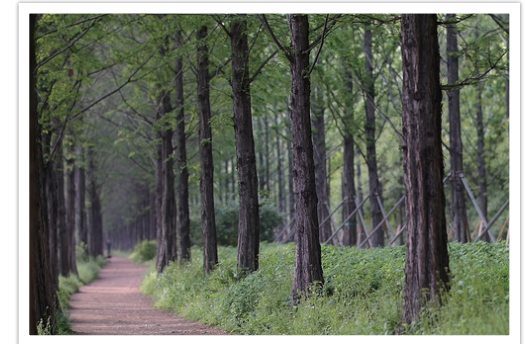

תמונה שצולמה באמצעות עדשת 100 מ"מ טלסקופית

קומפוזיציה

כיף לצלם את העולם המרהיב סביבנו בעזרת מצלמה. עם זאת, לא משנה כמה העולם יפה, קומפוזיציה לא מוצלחת לא תצליח לבטא את היופי הזה.

כאשר עוסקים בקומפוזיציה, חשוב מאוד לתת עדיפות לאובייקטים מסוימים.

בתחום הצילום, מושג הקומפוזיציה פירושו ארגון האובייקטים בתוך התמונה. בדרך כלל ציוד לחוק השלישים מוביל לקומפוזיציה טובה.

חוק השלישים

כדי להשתמש בחוק השלישים, חלק את התמונה לתבנית 3X3 של מלבנים זהים בגודלם.

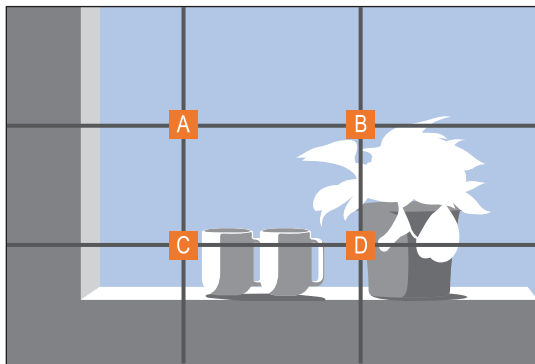

כדי להרכיב תמונות המדגישות בצורה הטובה ביותר את האובייקט, ודא שהוא ממוקם באחת הפינות של המלבן המרכזי.

תצוגה מקדימה של עומק השדה

ניתן ללחוץ על הלחצן המותאם אישית כדי לקבל מושג על הצילום שיתקבל לפני ביצוע הצילום. המצלמה מתאימה את מפתח הצמצם להגדרות שנקבעו ומציגה את התוצאה על המסך. הגדר את הפונקציה של הלחצן המותאם אישית לתצוגה מקדימה אופטית. (עמ' 138)

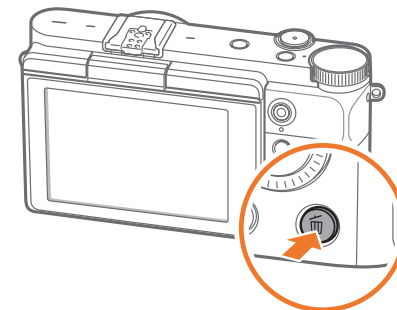

תמונות עם שני אובייקטים

אם האובייקט נמצא בפינה אחת של התמונה, הדבר יוצר קומפוזיציה לא מאוזנת. ניתן לייצב את התמונה על-ידי צילום אובייקט נוסף בפינה הנגדית לאיזון משקל התמונה.



יציב



לא יציב

שימוש בחוק השלישים יוביל לתמונות עם קומפוזיציה יציבה ומושכת. להלן מספר דוגמאות.

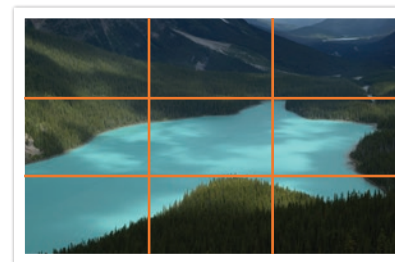
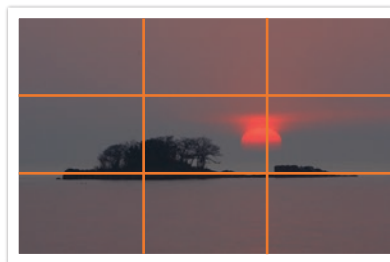
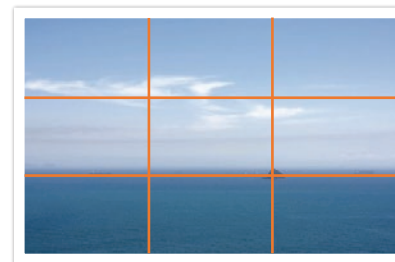
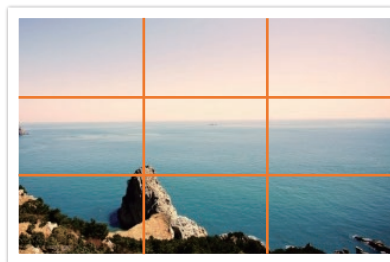

מבזק

אור הוא אחד המרכיבים החשובים ביותר בצילום. עם זאת, לא קל למצוא מספיק אור בכל שעה ובכל מקום. שימוש במבזק מאפשר להשיג הגדרות אור מיטביות וליצור מגוון אפקטים.

מבזק, שמכונה גם פלאש או סטרוב, עוזר ליצור חשיפה מספקת בתנאי תאורה חלשה. הוא גם שימושי בתנאים שבהם לא חסר אור. לדוגמה, ניתן להשתמש במבזק לפיצוי החשיפה של צללית אובייקט, או לצילום ברור הן של האובייקט והן של הרקע בתנאי תאורה אחורית.

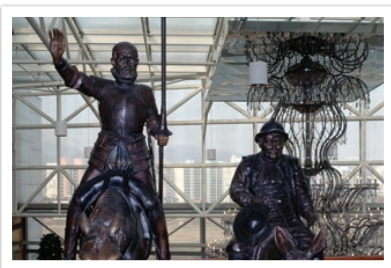

לאחר התיקון



לפני התיקון

בעת צילום תמונות נוף, מרכז האופק ייצור אפקט של חוסר איזון. הענק משקל רב יותר לתמונה על-ידי הזזת האופק כלפי מעלה או מטה.



יציב



לא יציב

צילום החזרה

צילום החזרה מתייחס לשיטה של החזרת האור מהתקרה או מהקירות כדי שהאור יתפזר באחידות על האובייקט. בדרך כלל, תמונות המצלמות עם מבזק עשויות להראות לא טבעיות ועם צלליות. אובייקטים בתמונות שבהן נעשה שימוש בהחזרה אינן מטילות צלליות ונראות חלקות יותר בזכות הפיזור האחיד של האור.

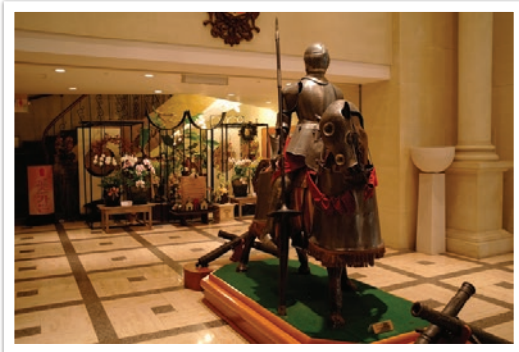

מספר מנחה של מבזק

מספר הדגם של מבזק מתייחס לעוצמת המבזק, וכמות האור המרבית שהוא מפיק מיוצגת בעזרת ערך שנקרא 'מספר מנחה'. ככל שהמספר המנחה גדול יותר, כך המבזק מפיק יותר אור. המספר המנחה מתקבל מהכפלת של המרחק בין המבזק לאובייקט בערך מפתח הצמצם, כאשר רגישות ה-ISO היא 100.

מספר מנחה = מרחק בין מבזק לאובייקט X מפתח צמצם

מפתח צמצם = מספר מנחה/מרחק בין מבזק לאובייקט

מרחק בין מבזק לאובייקט = מספר מנחה/מפתח צמצם

לכן, אם אתה יודע את המספר המנחה של מבזק, תוכל להעריך את המרחק האופטימלי בין המבזק לאובייקט בעת הגדרה ידנית של המבזק. לדוגמה, אם המספר המנחה של מבזק הוא GN 20 והוא נמצא במרחק של 4 מטרים מהאובייקט, מפתח הצמצם האופטימלי הוא F5.0.

פרק 1

המצלמה שלי

למד על המבנה, הסמלים בתצוגה, העדשה, האביזרים האופציונליים ופונקציות בסיסיות של המצלמה.

תחילת העבודה

הוצאה מהאריזה

בדוק את אריזת המוצר וזהה את הפריטים הבאים.

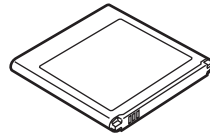

סוללה נטענת

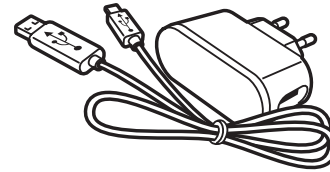

מתאם זרם חילופין/כבל USB

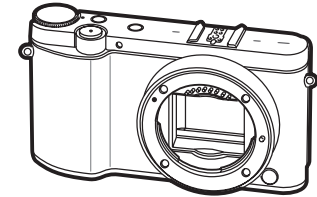

מצלמה

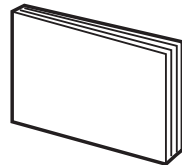

מדריך להתחלה מהירה

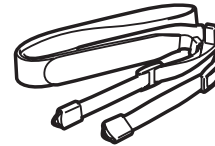

רצועה



מבזק חיצוני

- האיורים עשויים להיות שונים מהפריטים בפועל.
- ניתן לרכוש אביזרים אופציונליים בחנות קמעונאית או במרכז שירות של Samsung. אינה אחראית לאף בעיה הנגרמת כתוצאה משימוש באביזרים בלתי-מורשים. לקבלת מידע לגבי אביזרים, עיין בעמוד 180.



מבנה המצלמה

שם	מס'
רמקול	7
תג NFC	8
לחצן שחרור עדשה	9
חיישן תמונה*	10
טבעת חיבור העדשה	11
נקודת סימון לחיבור העדשה	12
תאורת סיוע למיקוד אוטומטי/נורת שיעון עצר	13

* היזהר לא לגעת באופן ישיר או להזיק.

שם	מס'
חוגת מצבים • AUTO : מצב Smart Auto (עמ'52) • P : מצב תוכנית (עמ'54) • A : מצב עדיפות צמצם (עמ'56) • S : מצב עדיפות תריס (עמ'57) • M : מצב ידני (עמ'58) • S : מצב חכם (עמ'60) • i : מצב פנים יפות (עמ'63) • Wi-Fi : רשת אלחוטית (עמ'114)	1
לחצן הצילום	2
לחצן הפעלה/כיבוי	3
לחצן MOBILE בחר פונקציית Wi-Fi כדי להתחבר למכשיר הנייד שלך. (עמ'31)	4
מיקרופון	5
מנעל חם חבר מבזק חיצוני. (עמ'50)	6

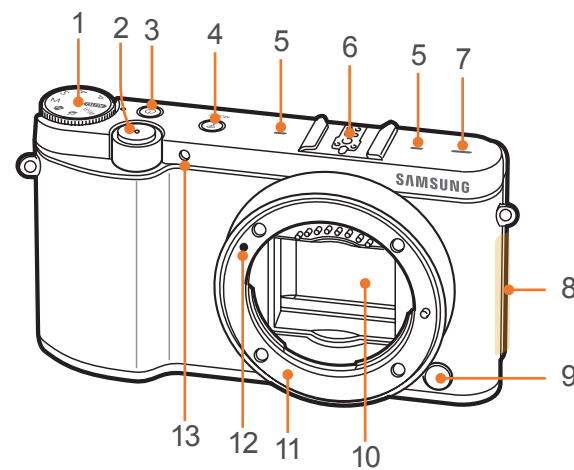

שם	מס'
<p>לחצן ניווט (חוגה חכמה)</p> <ul style="list-style-type: none"> • במצב 'צילום': - DISP: שינוי המידע בתצוגה. - : בחר את מהירות התריס, מפתח הצמצם, פיצוי החשיפה או רגישות ה-ISO. - : בחר שיטת צילום או כוון את הטיימר. - AF: בחירת מצב מיקוד אוטומטי. • במצב 'הצגה': - : הצגת תמונות ממוזערות. • במצבים אחרים: הזזה למעלה, למטה, שמאלה או ימינה, בהתאמה. (ניתן גם לסובב את לחצן הניווט). 	8
<p>לחצן MENU</p> <p>גישה לאפשרויות או לתפריטים.</p>	9
<p>נורת סטטוס</p> <p>חיווי מצב המצלמה.</p> <ul style="list-style-type: none"> • מהבהבת: בעת שמירת תמונה, צילום וידאו, שליחת נתונים למחשב, התחברות ל-WLAN או שליחת תמונה. • רציפה: כאשר לא מתבצעת העברת נתונים או טעינה של הסוללה. 	10
<p>תצוגה</p> <p>כדי לצלם צילום דיוקן עצמי כאשר אתה רואה את עצמך על המסך, סובב את המסך כלפי מעלה. (עמ'32)</p>	11

שם	מס'
<p>לחצן צילום וידאו</p> <p>התחל הקלטת וידאו.</p>	1
<p>לולאה לרצועה של המצלמה</p>	2
<p>אנטנה פנימית*</p>	3
<p>לחצן Fn</p> <p>גש ללוח החכם לכוונן עדין של חלק מהגדרות.</p>	4
<p>לחצן OK</p> <ul style="list-style-type: none"> • במסך התפריטים: שמירת האפשרויות שנבחרו. • במצב 'צילום': מתן אפשרות לבחור ידנית אזור מיקוד בחלק ממצבי הצילום. 	5
<p>לחצן מחיקה/מותאם אישית</p> <ul style="list-style-type: none"> • במצב 'צילום': ביצוע פונקציה שנבחרה. (עמ'138) • במצב 'הצגה': מחיקת קבצים. 	6
<p>לחצן הצגה</p> <p>כניסה למצב הצגה לשם הצגת תמונות או סרטוני וידאו.</p>	7

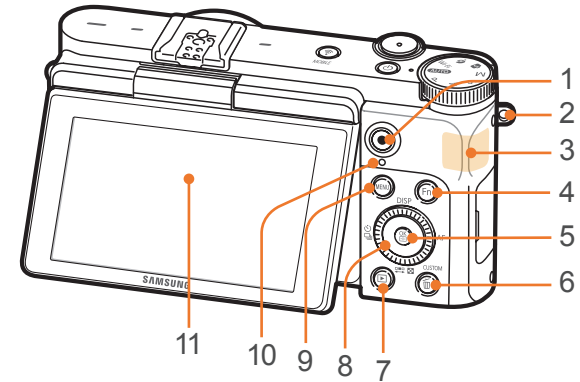

* יש למנוע מגע באנטנה הפנימית במהלך השימוש ברשת האלחוטית.

מס'	שם
1	יציאת HDMI
2	יציאת USB חבר את המצלמה למחשב.
3	מכסה תא סוללה/כרטיס זיכרון הכנס כרטיס זיכרון וסוללה.
4	חיבור לחצובה

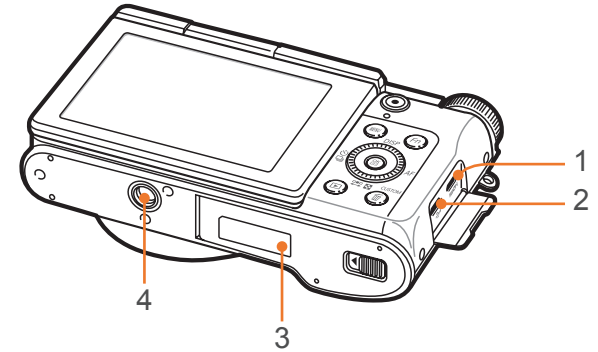

שימוש בלחץ MOBILE

בחר פונקציית Wi-Fi המתחברת לטלפון חכם על-ידי לחיצה על [Wi-Fi].
לחץ שוב על [Wi-Fi] כדי לחזור למצב הקודם.

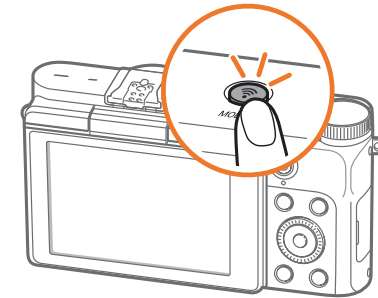

שימוש בתצוגה

באפשרותך לראות את עצמך על המסך במהלך צילום דיוקן עצמי באמצעות פתיחת המסך כלפי מעלה.

שימוש במצב 'צילום' עצמי

כאשר המצלמה כבויה ומצב צילום עצמי מופעל (עמ' 139), פתיחת המסך תגרום להפעלת המצלמה במצב 'צילום' עצמי.

במצב 'צילום' עצמי, יופעלו אוטומטית פונקציות הטיימר (3 שניות), זיהוי פנים ופנים יפות.

לחץ על [OK] כדי לשנות את אפשרות זיהוי הפנים. לחץ על [ש] כדי לכבות או להפעיל את פונקציית פנים יפות.

1 פתח והרם את המסך.

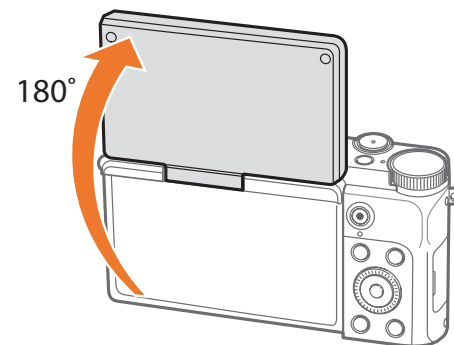

2 לחץ חצי לחיצה על [לחצן הצילום] כדי להתמקד, ולאחר מכן לחץ על [לחצן הצילום].

• המצלמה תשחרר אוטומטית את לחצן הצילום לאחר 3 שניות.

- כאשר המצלמה כבויה, פתיחת המסך תגרום להדלקת המצלמה באופן אוטומטי.
- מצב צילום עצמי אינו זמין במצב Wi-Fi.
- כאשר המצלמה לא בשימוש, השאר את התצוגה סגורה.



- פתח את המסך רק בטווח הזוויות המותר. אי הקפדה על כך עלול לגרום נזק למצלמה.
- כאשר המצלמה אינה מוחזקת והמסך פתוח, יש להשתמש בחצובה. אי הקפדה על כך עלול להסב נזק למצלמה.
- אין לפתוח את המסך כאשר מבזק חיצוני מחובר למצלמה. אי הקפדה על כך עלול להסב נזק למצלמה.



הכנסת הסוללה וכרטיס הזיכרון

למד כיצד להכניס או להסיר את הסוללה וכרטיס זיכרון אופציונלי אל תוך המצלמה.

הסרת הסוללה וכרטיס הזיכרון

החלק את מנגנון הנעילה כלפי מטה כדי לשחרר את הסוללה.

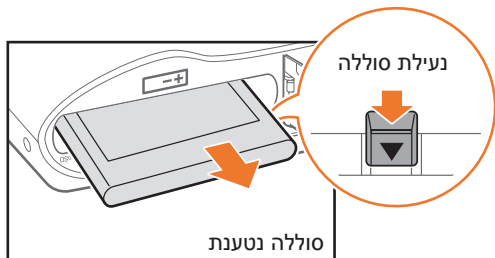

דחף בעדינות את הכרטיס עד לניתוקו מהמצלמה, ולאחר מכן משוך אותו החוצה מהכרטיץ'.

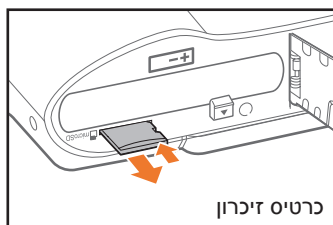

שימוש במתאם כרטיס הזיכרון

כדי מנת לקרוא את הנתונים באמצעות מחשב או באמצעות קורא כרטיסי זיכרון, הכנס את כרטיס הזיכרון למתאם כרטיס זיכרון.

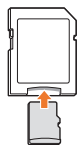

כאשר נורת הסטטוס של המצלמה מהבהבת, אין להסיר את כרטיס הזיכרון או הסוללה. פעולה זו עלולה לגרום נזק לנתונים השמורים בכרטיס הזיכרון או למצלמה.

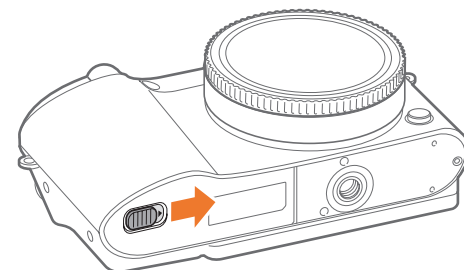

הכנס את הסוללה כאשר המגעים המוזהבים פונים ימינה.

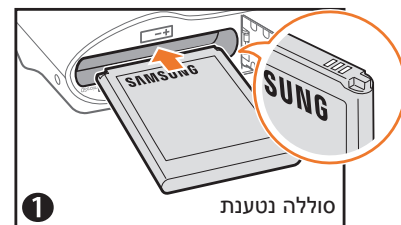

הכנס את כרטיס הזיכרון כאשר המגעים המוזהבים פונים כלפי מטה.

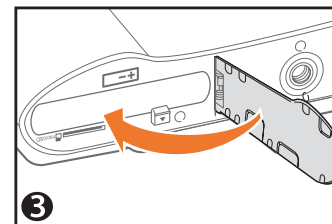
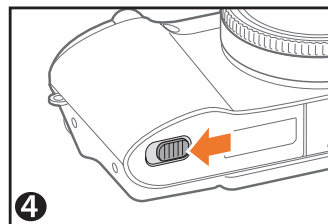
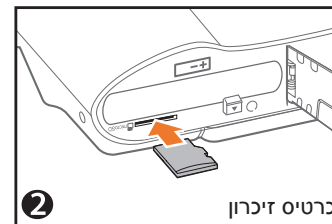

טעינת הסוללה והפעלת המצלמה

הפעלת המצלמה

כדי להפעיל או לכבות את המצלמה, לחץ על [ON].

• מסך ההגדרות הראשוניות מופיע כאשר מפעילים את המצלמה בפעם הראשונה. (עמ' 35)

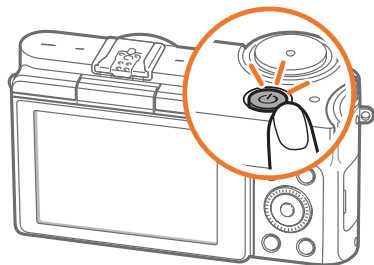

טעינת הסוללה

לפני השימוש הראשון במצלמה יש לטעון את הסוללה. חבר את הקצה הקטן של כבל ה-USB למצלמה, ולאחר מכן חבר את הקצה השני של הכבל למתאם זרם החילופין.

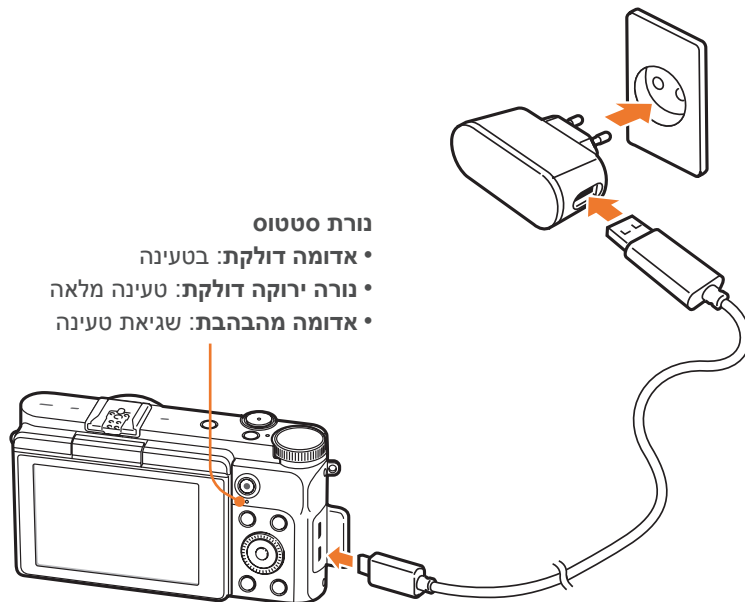

נורת סטטוס

- אדומה דולקת: בטעינה
- נורה ירוקה דולקת: טעינה מלאה
- אדומה מהבהבת: שגיאת טעינה

השתמש במתאם זרם החילופין ובכבל ה-USB שסופקו עם המצלמה בלבד. שימוש במתאם זרם חילופין אחר עלול שלא לטעון את הסוללה או לגרום לליקויים בפעולתה.



ביצוע ההגדרה הראשונית

כאשר אתה מפעיל את המצלמה בפעם הראשונה, מופיע מסך ההגדרות הראשוניות. השפה מוגדרת מראש עבור המדינה או האזור שבהם נרכשה המצלמה. ניתן לשנות את השפה כרצונך.

1 לחץ על [DISP/⏏] כדי לבחור **אזור זמן**, ואז לחץ על [OK].

2 לחץ על [DISP/⏏] כדי לבחור אזור זמן, ואז לחץ על [OK].

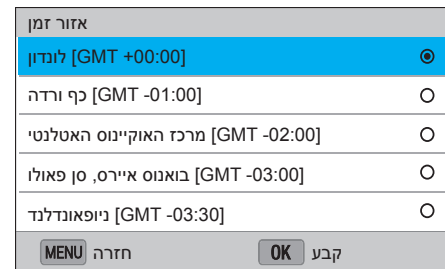

3 לחץ על [DISP/⏏] כדי לבחור **הגדרת תאריך/שעה**, ולאחר מכן לחץ על [OK].

4 לחץ על [AF/📷] כדי לבחור פריט (שנה/חודש/יום/שעה/דקות/שעון קיץ).

5 לחץ על [DISP/⏏] כדי להגדיר את האפשרות, ואז לחץ על [OK].



• המסך עשוי להיות שונה, בהתאם לשפה שנבחרה.

6 לחץ על [DISP/⏏] כדי לבחור **סוג תאריך**, ואז לחץ על [OK].

7 לחץ על [DISP/⏏] כדי לבחור סוג תאריך, ואז לחץ על [OK].

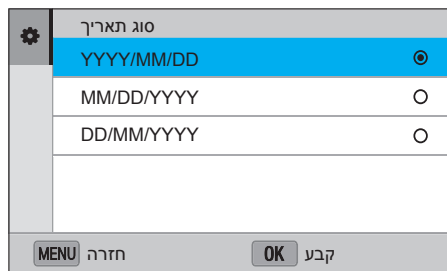

8 לחץ על [OK] כדי לבחור סוג זמן, ואז לחץ על [OK].

9 לחץ על [DISP/OK] כדי לבחור סוג זמן, ואז לחץ על [OK].

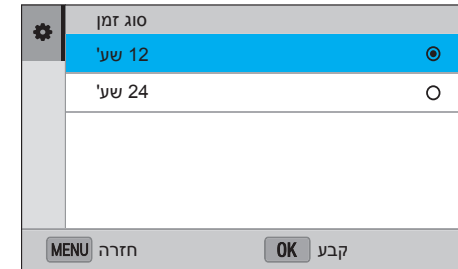

10 לחץ על [MENU] לסיום ההגדרה הראשונית.



בחירת פונקציות (אפשרויות)

שימוש MENU

לחץ על [MENU], ולאחר מכן שנה את אפשרויות או הגדרות הצילום.

למשל, בחירת גודל התמונה במצב P

- 1 סובב את חוגת המצבים למצב P.
- 2 לחץ על [MENU].
- 3 לחץ על [OK], סובב את לחצן הניווט או לחץ על [DISP/AF-ON] כדי לעבור אל [OK]. ולאחר מכן לחץ על [OK].
- 4 סובב את לחצן הניווט או לחץ על [DISP/AF-ON] כדי לעבור אל **גודל צילום**, ולאחר מכן לחץ על [OK].

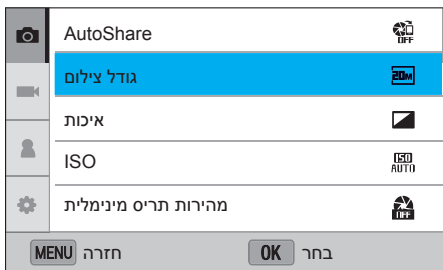

סובב את לחצן הניווט, או לחץ על [DISP/AF-ON/OK] כדי להזיז, ואז לחץ על [OK] כדי לבחור אפשרות.

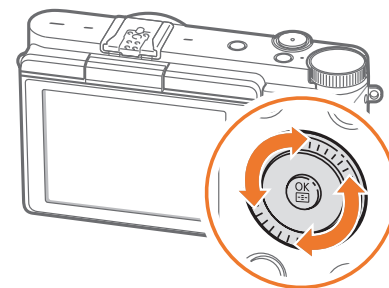

שימוש בלוח החכם

לחץ על [Fn] כדי לגשת לפונקציות מסוימות כגון חשיפה, ISO ואיזון ללבן.

למשל, כוונן את ערך החשיפה במצב P

- 1 סובב את חוגת המצבים למצב P.
- 2 לחץ על [Fn].
- 3 לחץ על [AF/⏪/⏩/DISP] כדי לעבור אל ערך חשיפה, ואז לחץ על [OK].
• ניתן לבחור ישירות אפשרות על-ידי סיבוב לחצן הניווט בלי ללחוץ על [OK].

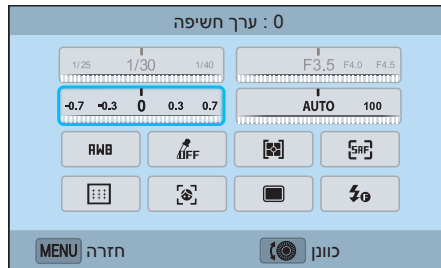

- 4 סובב את לחצן הניווט או לחץ על [AF/⏪/⏩/DISP] כדי לכוונן את ערך החשיפה, ולאחר מכן לחץ על [OK].

- 5 סובבו את לחצן הניווט או לחצו על [DISP/⏪/⏩] כדי לעבור אל אפשרות, ולאחר מכן לחץ על [OK].
• לחץ על [MENU] כדי לחזור לתפריט הקודם.

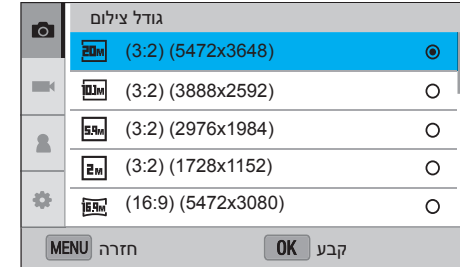

- 6 לחץ על [MENU] כדי לעבור למצב 'צילום'.

השימוש ב-iFn

לחץ על [i-Function] על עדשת i-Function כדי לבחור ולכוון באופן ידני את מהירות התריס, מפתח הצמצם, ערך החשיפה, רגישות ה-ISO ואיזון הלבן בעדשה.

1 סובב את חוגת המצבים למצב P, A, S או M.

2 לחץ על [i-Function] בעדשה כדי לבחור הגדרה.

• לבחירת פריטים שיופיעו, בחר באפשרות [MENU] ← ⌘ ← התאמת iFn
← פריט כלשהו.

• ניתן גם ללחוץ על [i-Function], ולאחר מכן ללחוץ על [DISP/⌘] כדי לבחור הגדרה.

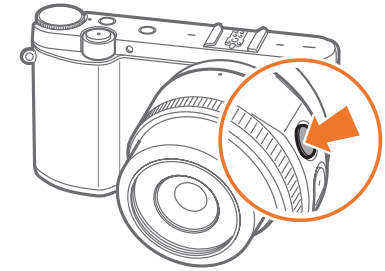

אפשרות	תיאור
צמצם	כוון מפתח הצמצם.
מהירות תריס	כוון מהירות התריס.
ערך חשיפה	כוון ערך החשיפה.
ISO	כוון את רגישות ה-ISO.
איזון לבן	בחירת אפשרות איזון לבן.

3 כוון את טבעת המיקוד כדי לבחור אפשרות מסוימת.
• ניתן גם לסובב את לחצן הניווט.

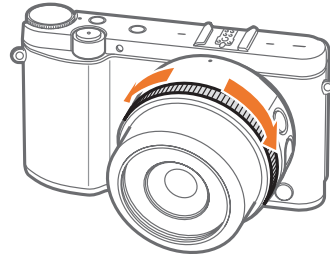

4 לחץ חצי לחיצה על [לחצן הצילום] כדי להתמקד, ולאחר מכן לחץ על [לחצן הצילום] כדי לצלם תמונה.

אפשרויות זמינות

M	S	A	P	מצב 'צילום'
○	-	○	-	צמצם
○	○	-	-	מהירות תריס
-	○	○	○	ערך חשיפה
○	○	○	○	ISO
○	○	○	○	איזון לבן



במצב 'צילום'

צילום תמונות

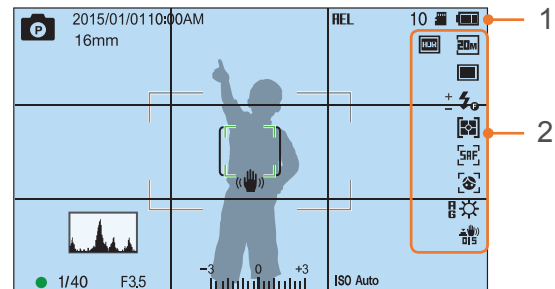

1. פרטי צילום

סמל	תיאור
	מצב צילום
2015/01/01	תאריך נוכחי
10:00AM	שעה נוכחית
16mm	אורך מוקד*
HEL	נעילת חשיפה אוטומטית (עמ'97)
10	מספר תמונות זמין
	כרטיס זיכרון הוכנס
	לא הוכנס כרטיס זיכרון**

2. אפשרויות צילום

סמל	תיאור
	גודל צילום
	מצב כוון
	מבזק (עמ'89)
	כוון עוצמת מבזק
	מדידה (עמ'91)
	מצב סצנה (עמ'74)
	גילוי פנים
	שטח מוקד
	איזון לבן (עמ'71)
	מיקרו-כווןן של איזון ללבן
	ייצוב תמונה אופטי (OIS) (עמ'83)
	פנים יפות
	קובץ RAW
	טווח דינמי (עמ'94)

סמל	תיאור
	<ul style="list-style-type: none"> הטעינה הושלמה טעינה חלקית (אדום): ריק (יש לטעון מחדש את הסוללה) בטעינה
	מסגרת מיקוד אוטומטי
	אזור מדידה נקודתית
	רעידת מצלמה
	סקאלת מיקוד ידני
	פלאש (עמ'42)
	היסטוגרמה (עמ'137)
	מיקוד
1/40	מהירות התריס
F3.5	מפתח הצמצם
	ערך כווןן חשיפה
ISO Auto	רגישות ISO (עמ'70)

* סמל זה מופיע כאשר עדשת ה-Power Zoom מחוברת.
 ** לא ניתן להעביר תמונות שצולמו מבלי שהוכנס כרטיס זיכרון לכרטיס זיכרון או למחשב.

הסמלים המוצגים ישתנו בהתאם למצב הנבחר או לאפשרויות המוגדרות.



מידע על הפלס

הפלס עוזר ליישר את המצלמה עם הקווים האופקיים והאנכיים בתצוגה. אם הפלס אינו מאוזן, כוון אותו עם פונקציית הכיול האופקי. (עמ'140)

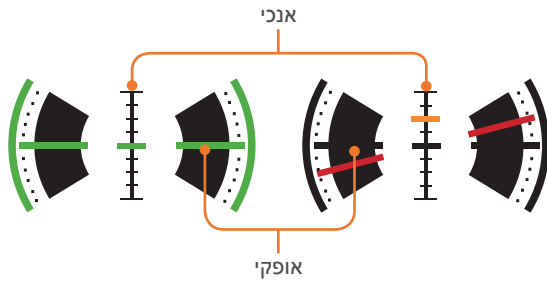

▲ מאוזן

▲ לא מאוזן

לא ניתן להשתמש בפלס בעת צילום בכיוון לאורך (דיוקן).



2. אפשרויות צילום

סמל	תיאור
	גודל וידאו
	מצב מיקוד אוטומטי (עמ'74)
	מדידה (עמ'91)
	איזון לבן (עמ'71)
	מיקרו-כוונון של איזון ללבן
	ייצוב תמונה אופטי (OIS) (עמ'83)
	עמעם (עמ'100)
	כיבוי הקלטת קול (עמ'100)

הסמלים המוצגים ישתנו בהתאם למצב הנבחר או לאפשרויות המוגדרות.



הקלטת וידאו

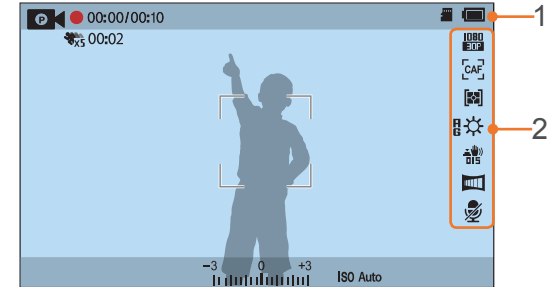

1. פרטי צילום

סמל	תיאור
	מצב צילום
00:00/ 00:10	זמן הקלטה נוכחי/זמן הקלטה זמין
	מולטי תזוזה (עמ'99)
00:02	זמן הפעלה לאחר הפעלת התכונה תזוזה מרובה.
	כרטיס זיכרון הוכנס
	<ul style="list-style-type: none"> הטעינה הושלמה: טעינה חלקית: אדום: ריק (יש לטעון מחדש את הסוללה) בטעינה:
-3 0 +3	ערך חשיפה
ISO Auto	רגישות ISO (עמ'70)

במצב 'הצגה'

הצגת וידיאו

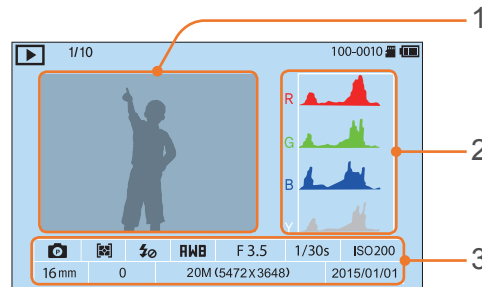
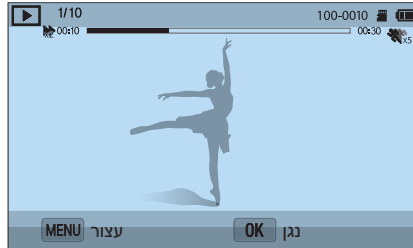

מס'	תיאור
1	התמונה שצולמה
2	היסטוגרמת RGB (עמ'137)
3	מצב 'צילום', מדידה, מבזק, איזון ללבן, מפתח הצמצם, מהירות התריס, ISO, אורך מוקד, ערך חשיפה, גודל תמונה, תאריך

צפייה בתמונות

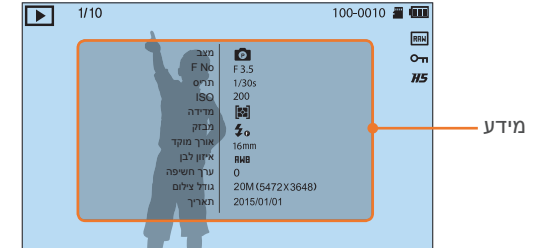

סמל	תיאור
1/10	קובץ נוכחי/מספר קבצים כולל
100-0010	מספר תיקייה-מספר קובץ
RAW	קובץ RAW
HD	קובץ מוגן
H5	תמונות שצולמו ברצף (יופיעו כתיקייה) (עמ'103)

סמל	תיאור
1/10	קובץ נוכחי/מספר קבצים כולל
2	מהירות הפעלה
100-0010	מספר תיקייה-מספר קובץ
5	מולטי תזוזה
00:10	זמן הצגה נוכחי
00:30	אורך וידיאו

שינוי המידע המוצג

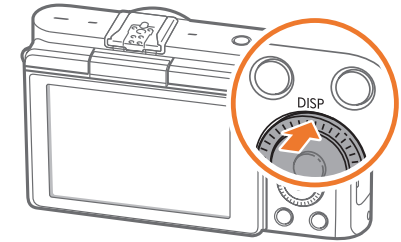

לחץ לחיצות חוזרות על [DISP] כדי לשנות את סוג התצוגה.

מצב	סוג תצוגה
צילום	<ul style="list-style-type: none"> מידע בסיסי על הצילום (מצב צילום, מהירות התריס, מפתח צמצם, ערך חשיפה, רגישות ISO וכו') מידע בסיסי על הצילום + מד רמה מידע בסיסי על הצילום + מידע על אפשרויות הצילום הנוכחיות (גודל תמונה, מצב הנעה, מבזק, מדידה, מצב מיקוד אוטומטי וכו')
	<ul style="list-style-type: none"> מידע בסיסי על הצילום + מידע על אפשרויות הצילום הנוכחיות + היסטוגרמה + תאריך ושעה
	<ul style="list-style-type: none"> מידע בסיסי הצגת כל המידע הקשור לקובץ הנוכחי. הצגת כל המידע הקשור לקובץ הנוכחי, כולל היסטוגרמת RGB.



ניתן לרכוש עדשות נוספות שיוצרו במיוחד עבור מצלמת סדרת NX שלך.

למד עוד על הפונקציות של כל עדשה ובחר אחת שמתאימה לצרכים ולהעדפות שלך.

פריסת העדשה

SAMSUNG 16-50 mm F3.5-5.6 Power Zoom ED OIS עדשת (דוגמה)

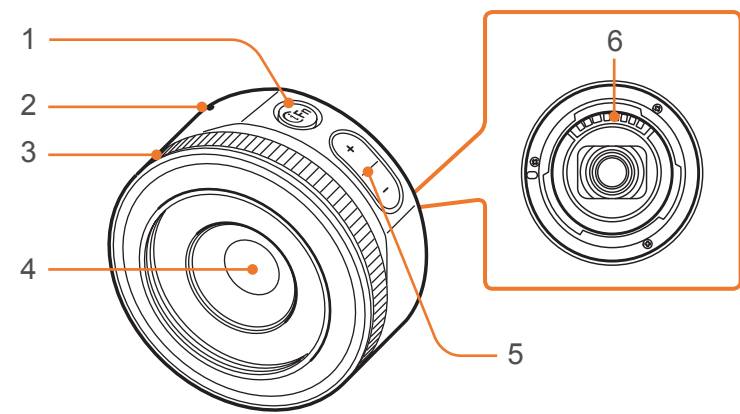

מס'	תיאור
1	לחצן i-Function (עמ'39)
2	נקודת סימון לחיבור העדשה
3	טבעת מיקוד
4	עדשה
5	לחצן הזום • לחץ על לחצן הזום כדי לכוונן את יחס הזום.
6	מגעי העדשה*

* היזהר לא לגעת באופן ישיר או להזיק.

כאשר אינך משתמש בעדשה, חבר את מכסה העדשה ואת מכסה תושבת העדשה כדי למנוע לכלוך ושריטות. 

נעילה או שחרור נעילה של העדשה

כדי לנעול את העדשה, משוך והחזק את מתג נעילת הזום הרחוק מגוף המצלמה, וסובב את טבעת הזום כפי שמתואר באיור.

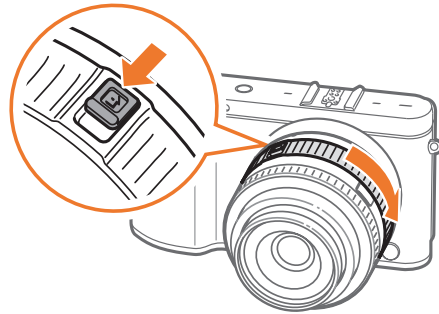

כדי לשחרר את נעילת העדשה, סובב את טבעת הזום כפי שמתואר באיור עד הישמע נקישה.

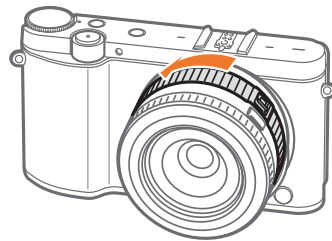

לא ניתן לצלם תמונות כאשר העדשה נעולה.



עדשת SAMSUNG 20-50 mm F3.5-5.6 ED II (דוגמה)

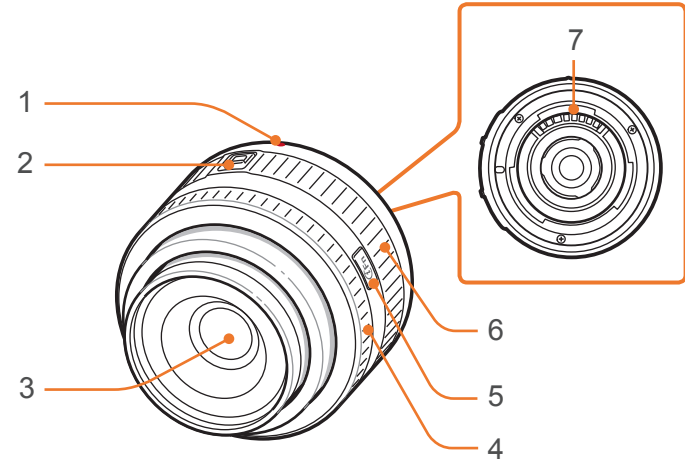

מס'	תיאור
1	נקודת סימון לחיבור העדשה
2	מתג נעילת זום
3	עדשה
4	טבעת מיקוד (עמ'82)
5	לחצן i-Function (עמ'39)
6	טבעת זום
7	מגעי העדשה*

* היזהר לא לגעת באופן ישיר או להזיק.

עדשת SAMSUNG 16 mm F2.4 (דוגמה)

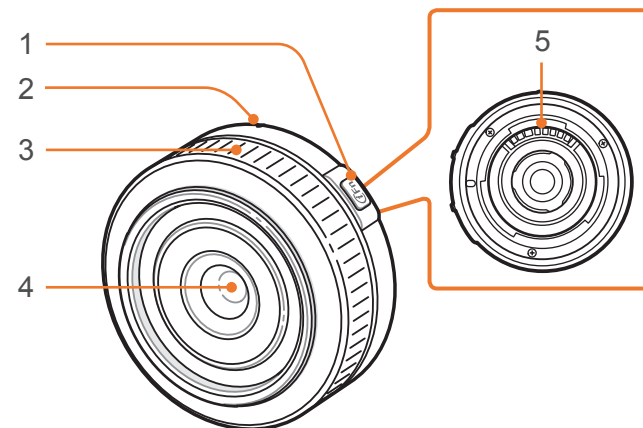

מס'	תיאור
1	לחצן i-Function (עמ'39)
2	נקודת סימון לחיבור העדשה
3	טבעת מיקוד (עמ'82)
4	עדשה
5	מגעי העדשה*

* היזהר לא לגעת באופן ישיר או להזיק.



סימונים על העדשה

גלה את המשמעות של המספרים על העדשה.

עדשת SAMSUNG 18-200 mm F3.5-6.3 ED OIS (דוגמה)

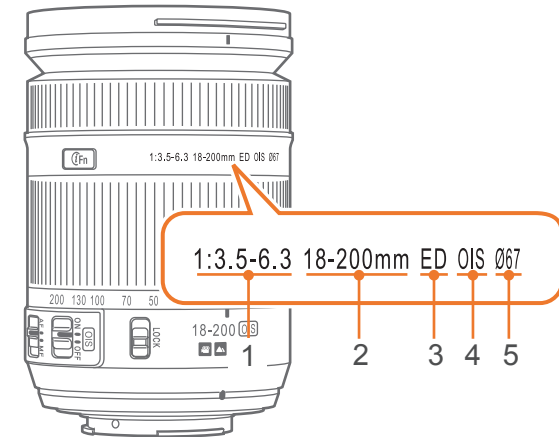

מס'	תיאור
1	מפתח הצמצם טווח מפתחי צמצם הנתמכים. לדוגמה, 1:3.5-6.3 פירושו שערך מפתח הצמצם המרבי נע בין 3.5 ל-6.3.
2	אורך מוקד המרחק בין אמצע העדשה לנקודת המיקוד (במילימטרים). המספר הזה מתבטא בטווח הבא: אורך מוקד מינימלי עד אורך מוקד מקסימלי של העדשה. אורכי מוקד ארוכים יותר באים לידי ביטוי בזוויות ראייה צרות יותר, ואובייקט הצילום מוגדל. אורכי מוקד קצרים יותר באים לידי ביטוי בזוויות ראייה רחבות יותר.
3	ED ED פירושו פיזור נמוך במיוחד (Extra-low Dispersion). זכוכית עם פיזור נמוך במיוחד יעילה במזעור התאבכויות כרומטיות (עיוות שמתרחש כאשר עדשה אינה ממקדת את כל הצבעים באותה נקודת התכנסות).
4	ייצוב תמונה אופטי (עמ'83) ייצוב תמונה אופטי. עדשות הכוללות תכונה זו מסוגלות לזהות רעידות של המצלמה ולבטל ביעילות את התנועה בתוך המצלמה.
5	Ø קוטר העדשה. כאשר אתה מחבר מסנן לעדשה, ודא שקוטר העדשה זהה לקוטר המסנן.

מבנה מבזק חיצוני

SEF8A (דוגמה)

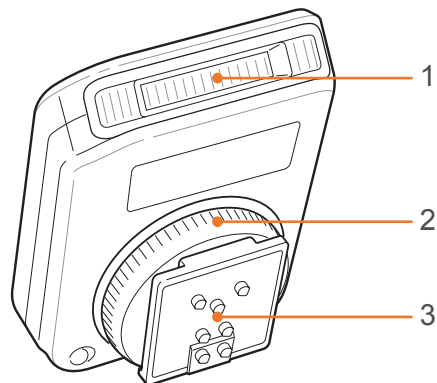

מס'	תיאור
1	נורה
2	חוגה להידוק חיבור ישיר למבזק חיצוני
3	חיבור ישיר למבזק חיצוני

ניתן להשתמש באביזרים דוגמת מבזק חיצוני, שיכולים לעזור לך לצלם תמונות טובות יותר ביתר נוחות.

למידע נוסף על אביזרים אופציונליים, עיין במדריך למשתמש של כל אביזר.

- האירורים עשויים להיות שונים מהפריטים בפועל.
- ניתן לרכוש אביזרים שאושרו על-ידי Samsung בחנות קמעונאית או במרכז שירות של Samsung. Samsung אינה אחראית לנזק שייגרם כתוצאה משימוש באביזרים של יצרן אחר.



חיבור המבזק החיצוני

1 התקן את המבזק על-ידי החלקתו לתוך חיבור מנעל חם.

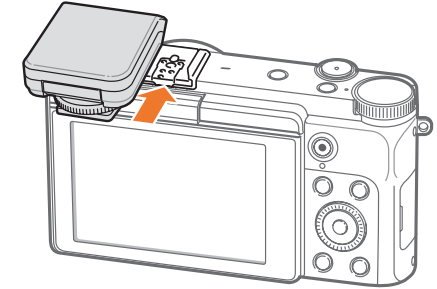

2 נעל את המבזק במקומו על-ידי סיבוב החוגה להידוק מנעל חם בכיוון השעון.

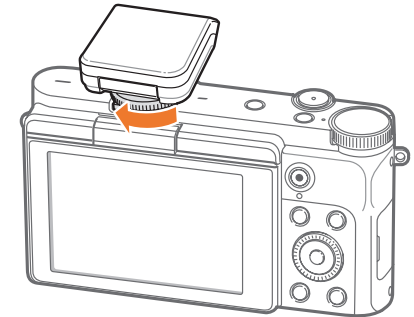

3 הרם את המבזק לשימוש.

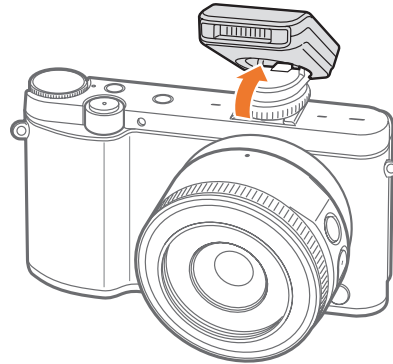

- ניתן לצלם תמונות עם מבזק שאינו טעון לגמרי, אך מומלץ להשתמש במבזק טעון במלואו.
- האפשרויות הזמינות עשויות להשתנות, בהתאם למצב הצילום.
- בין שתי הבזקות של המבזק ישנו מרווח זמן מסוים. אין לזוז לפני הפעלת המבזק השני.
- SEF8A עלול שלא להיות תואם למצלמות נוספות מסדרת NX.
- לפרטים נוספים על מבזקים אופציונליים, עיין במדריך למשתמש של המבזק הרלוונטי.



יש להשתמש אך ורק במבזקים שאושרו על-ידי Samsung. שימוש במבזקים שאינם תואמים עלול להזיק למצלמה.

תיאור	סמל
מצב Smart Auto (עמ'52)	AUTO
מצב תוכנית (עמ'54)	P
מצב עדיפות צמצם (עמ'56)	A
מצב עדיפות תריס (עמ'57)	S
מצב ידני (עמ'58)	M
מצב חכם (עמ'60)	S
מצב פנים יפות (עמ'63)	☺
רשת אלחוטית (עמ'114)	Wi-Fi

שני מצבי 'צילום' פשוטים - אוטומטי חכם וחכם - עוזרים לצלם תמונות עם מגוון הגדרות אוטומטיות. מצבים נוספים מאפשרים התאמה אישית רחבה יותר של ההגדרות.



1 סובב את חוגת המצבים למצב **AUTO**.

2 ישר את נושא הצילום במסגרת.

3 לחץ לחיצה חלקית על **[לחצן הצילום]** כדי להתמקד.

• המצלמה בוחרת סצנה. סמל המתאים לסצנה מופיע על המסך.

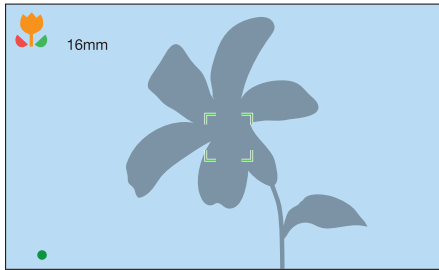

מצב **Smart Auto**

במצב Smart Auto, המצלמה מזהה את תנאי הסביבה ומכווננת באופן אוטומטי גורמים שתורמים לחשיפה, כולל מהירות התריס, מפתח הצמצם, מדידה, איזון ללבן ופיצוי חשיפה. מכיוון שהמצלמה שולטת במרבית הפונקציות, חלק מפונקציות הצילום מוגבלות. מצב זה שימושי לצילום מהיר עם מיעוט כוונונים.



סצנות ניתנות לזיהוי

סמל	תיאור
	נופים
	סצנות עם רקע בהיר ולבן
	תמונות נוף בלילה
	דיוקנאות בלילה
	תמונות נוף עם תאורה אחורית
	דיוקנאות עם תאורה אחורית
	דיוקנאות
	תמונות תקריב של אובייקטים
	תמונות תקריב של טקסט
	שקיעות
	בתוך מבנים, חשוך
	תאורה חלקית
	תמונות תקריב עם תאורה נקודתית
	דיוקנאות עם תאורה נקודתית
	שמיים כחולים

סמל	תיאור
	אזורים מיוערים מכילים בדרך כלל אובייקטים בצבעי ירוק
	תמונות תקריב של אובייקטים צבעוניים
	המצלמה מיוצבת על חצובה והאובייקט המצולם אינו זז למשך פרק זמן מסוים (בצילום בתנאי חשיכה).
	אובייקטים הנעים בצורה אקטיבית

4 לחץ על [לחצן הצילום] כדי לצלם תמונה.



- המצלמה עשויה לזהות סצנות שונות, גם עם אובייקטים זהים, בהתאם לגורמים חיצוניים כגון רעידת המצלמה, תאורה ומרחק מהאובייקט.
- אם המצלמה אינה מזהה מצב סצנה מתאים, היא עושה שימוש בהגדרות ברירת המחדל עבור מצב **AUTO**.
- גם לאחר זיהוי של פנים, ייתכן שהמצלמה לא תבחר במצב דיוקן, וזאת בתלות במיקום נושא הצילום או בתאורה.
- גם אם תשתמש בחצובה, המצלמה עשויה שלא לזהות מצב חצובה (📷) כאשר האובייקט בתנועה.
- המצלמה צורכת יותר אנרגיית סוללה, משום שהיא משנה הגדרות בתדירות גבוהה כדי לבחור את הסצנות המתאימות.

P מצב תוכנית

המצלמה מכווננת את מהירות התריס ומפתח הצמצם באופן אוטומטי, כך שיתקבל ערך חשיפה אופטימלי.

מצב זה שימושי כאשר אתה רוצה לצלם תמונות בחשיפה קבועה תוך יכולת לכוון הגדרות אחרות.



1 סובב את חוגת המצבים למצב P.

2 קבע את האפשרויות הרצויות.

3 לחץ חצי לחיצה על [לחצן הצילום] כדי להתמקד, ולאחר מכן לחץ על [לחצן הצילום] כדי לצלם תמונה.

מהירות תריס מינימלית

הגדר את מהירות התריס כך שלא תהיה איטית יותר מהמהירות שנבחרה. עם זאת, אם לא ניתן להשיג ערך חשיפה אופטימלי מפני שרגישות ה-ISO הגיעה לערך ה-ISO המרבי שמוגדר ב'טווח ISO אוטומטי', מהירות התריס עשויה להיות איטית יותר ממהירות התריס המינימלית שנבחרה.

במצב 'צילום', לחץ על [MENU] ← → מהירות תריס מינימלית ← אפשרות מסוימת.

כדי להגדיר את מהירות התריס המינימלית,

- תכונה זו זמינה רק כאשר רגישות ה-ISO מוגדרת כאוטומטי.
- תכונה זו זמינה רק במצבים תכנית או עדיפות צמצם.



היסט תוכנית

פונקציית היסט התוכנית מאפשרת לכוון את מהירות התריס ואת מפתח הצמצם, כאשר המצלמה שומרת על אותה חשיפה. לחץ על [] כדי לבחור את מהירות התריס ומפתח הצמצם וסובב אל לחצן הניווט כדי לכוון את מפתח הצמצם. מהירות התריס תשתנה בהתאם למפתח הצמצם.

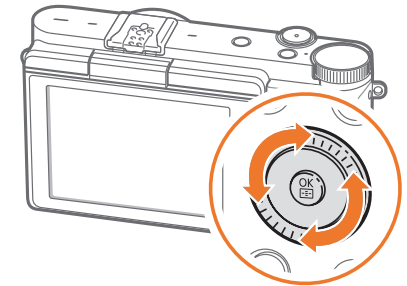

A מצב עדיפות צמצם

במצב עדיפות צמצם, המצלמה מחשבת באופן אוטומטי את מהירות התריס, בהתאם למפתח הצמצם שבחרת.

ניתן לכוון את עומק השדה (DOF) על-ידי שינוי ערך מפתח הצמצם. מצב זה שימושי לצילום דיוקנאות, פרחים או תמונות נוף.



עומק שדה קטן

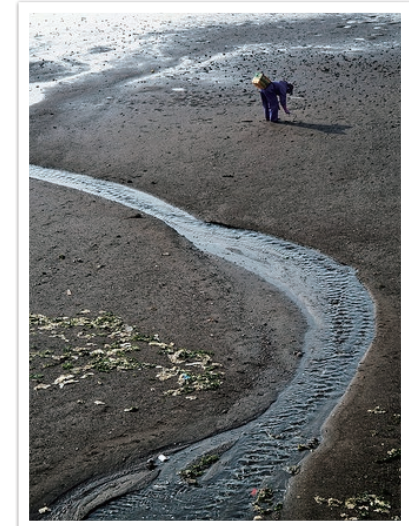

עומק שדה גדול

1 סובב את חוגת המצבים למצב A.

2 לחץ על [MENU] כדי לבחור את מפתח הצמצם.

3 סובב את לחצן הניווט כדי לכוון את מפתח הצמצם.

4 קבע את האפשרויות הרצויות.

5 לחץ חצי לחיצה על [לחצן הצילום] כדי להתמקד, ולאחר מכן לחץ על [לחצן הצילום] כדי לצלם תמונה.



- בתנאי תאורה חלשה, ייתכן שיהיה עליך להגדיר את רגישות ה-ISO כדי למנוע תמונות מטושטשות.
- כדי להגדיר את מהירות התריס המינימלית, במצב 'צילום', לחץ על [MENU] ← [MENU] ← מהירות תריס מינימלית ← אפשרות מסוימת.

S מצב עדיפות תריס

במצב עדיפות תריס, המצלמה מחשבת באופן אוטומטי את ערך מפתח הצמצם בהתאם למהירות התריס שבחרת. מצב זה שימושי לצילום תמונות של אובייקטים בתנועה מהירה או ליצירת אפקטים של מעקב בתמונה.

לדוגמה, קבע מהירות תריס של יותר מ-1/500 שניות כדי להקפיא את האובייקט. כדי שהאובייקט יראה מטושטש, קבע את מהירות התריס לערך הקטן מ-1/30 שניות.

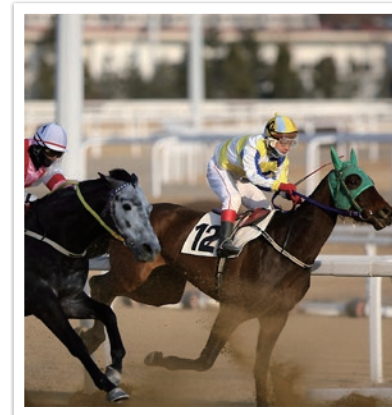

מהירות תריס מהירה

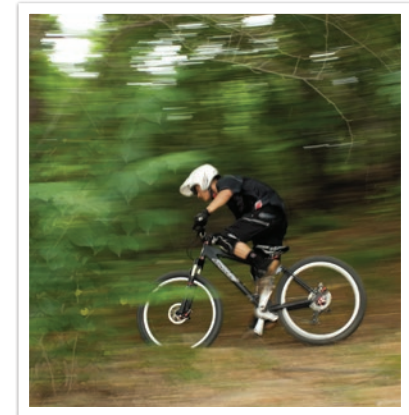

מהירות תריס איטית

1 סובב את חוגת המצבים למצב S.

2 לחץ על [S] כדי לבחור את מהירות התריס.

3 סובב את לחצן הניווט כדי לכוון את מהירות התריס.

4 קבע את האפשרויות הרצויות.

5 לחץ חצי לחיצה על [לחצן הצילום] כדי להתמקד, ולאחר מכן לחץ על [לחצן הצילום] כדי לצלם תמונה.

כדי לפצות על כמות האור הפחותה שיכולה להיכנס במהירויות תריס גבוהות, פתח את הצמצם והכנס יותר אור. אם התמונות עדיין כהות מדי, הגדל את ערך ה-ISO.



שימוש במצב מסגור

כאשר אתה מכוון את מפתח הצמצם או את מהירות התריס, החשיפה משתנה בהתאם להגדרות, ולכן התצוגה עשויה להיות כהה יותר. כאשר פונקציה זו פועלת, בהירות התצוגה תישאר קבועה, ללא קשר להגדרות, כך שתוכל למסגר טוב יותר את הצילום.

במצב 'צילום', לחץ על [MENU] ← [📷] ← מצב מסגור ← אפשרות מסוימת.

כדי להשתמש במצב מסגור,

M מצב ידני

מצב ידני מאפשר לך לכוון את מהירות התריס ואת מפתח הצמצם באופן ידני. במצב זה תוכל לשלוט באופן מלא בחשיפה של התמונות.

המצב הזה שימושי בסביבות צילום מבוקרות, כמו סטודיו, או כאשר נדרש כוונן עדין של הגדרות המצלמה. המצב הידני מומלץ גם לצילום סצנות בלילה או זיקוקים.

- 1 סובב את חוגת המצבים למצב M.
- 2 לחץ על [📷] כדי לבחור את מפתח הצמצם או מהירות התריס.
- 3 סובב את לחצן הניווט כדי לכוון את מפתח הצמצם או את מהירות התריס.
- 4 קבע את האפשרויות הרצויות.
- 5 לחץ חצי לחיצה על [לחצן הצילום] כדי להתמקד, ולאחר מכן לחץ על [לחצן הצילום] כדי לצלם תמונה.

שימוש בפונקציה Bulb

השתמש בפונקציה Bulb לצילום סצנות של לילה או את השמיים בלילה. במהלך המרווח בין לחיצת ה[לחצן הצילום] הראשונה לחיצת ה[לחצן הצילום] השנייה, התריס נותר פתוח ומאפשר יצירת אפקטים נעים של אור.

במצב 'צילום', לחץ על [Bulb] כדי לבחור את מהירות התריס ←
 סובב את לחצן הניווט נגד כיוון השעון עד הסוף כדי להגדיר את
 מהירות התריס ל-Bulb ← לחץ על [לחצן הצילום] כדי להתחיל
 בצילום ← לחץ שוב על [לחצן הצילום] כדי להפסיק את הצילום.

לשימוש בנורה,

- אם תגדיר ערך ISO גבוה או שתפתח את הצמצם לפרק זמן ארוך, הרעש בתמונה עשוי להיות מוגבר.
- לא ניתן להשתמש באפשרויות ההנעה והמבזק עם פונקציית ה-Bulb.
- הפונקציה Bulb זמינה במצב ידני בלבד.
- השתמש בחצובה למניעת רעידות של המצלמה.
- ככל שהתריס פתוח זמן רב יותר, כך נדרש זמן רב יותר לשמירת התמונה. אין לכבות את המצלמה בעת שהיא שומרת תמונה.
- אם אתה משתמש בפונקציה זו לפרק זמן ממושך, השתמש בסוללה טעונה לחלוטין.



S מצב חכם

במצב חכם ניתן לצלם תמונה תוך שימוש באפשרויות שמוגדרות מראש עבור סצנה ספציפית.

1 סובב את חוגת המצבים למצב S.

2 בחר סצנה.

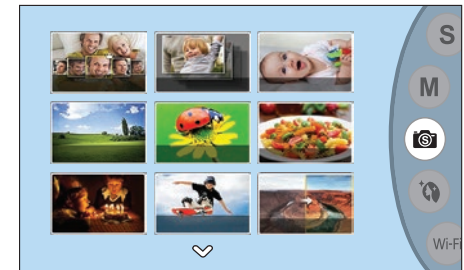

אפשרות	תיאור
הפנים הטובות ביותר	צלם מספר תמונות והחלף פנים כדי ליצור את התמונה הטובה ביותר.
צילום רציף	צלם סדרת תמונות של עצמים הנמצאים בתנועה.
צילום ילדים	צלם תמונה תוך השמעת צליל מצחיק שימשוך את תשומת ליבם של ילדים.
נוף	צלם סצנות חיים דוממים ונופים.
מאקרו	צלם נושאים קטנים או מקרוב.
מזון	צלם תמונה של מזון בגווניים עזים יותר.

אפשרות	תיאור
מסיבות וצילומי פנים	צלם תמונות חדות במקומות סגורים.
הקפאת תנועה	צלם נושאים הנעים במהירות גבוהה.
גוון עשיר	צלם תמונה עם צבעים חיים.
פנורמה	צלם סצנה פנורמית רחבה בתמונה יחידה.
מפל מים	צלם סצנות עם מפלי מים.
צללית	צלם נושאים כצורות כהות על רקע בהיר.
שקיעה	צלם סצנות בשקיעה, עם גווני צהוב ואדום במראה טבעי.
לילה	צלם תמונה עם טשטוש מופחת ורעש תמונה נמוך בתנאי אור קלוש.
זיקוקים	צלם סצנות עם זיקוקים.
שובל תאורה	צלם סצנות עם מריחה של תנועת האור בתנאי תאורה חלשה.

3 לחץ חצי לחיצה על [לחצן הצילום] כדי למקד, ולאחר מכן לחץ על [לחצן הצילום] כדי לצלם.

שימוש במצב הפנים הטובות ביותר

במצב הפנים הטובות ביותר ניתן לצלם מספר תמונות ולהחליף פנים כדי ליצור את התמונה הטובה ביותר. בעת צילום תמונות קבוצתיות, השתמש במצב זה לבחירת התמונה הטובה ביותר של כל אדם.

1 סובב את חוגת המצבים למצב **S** ולאחר מכן בחר באפשרות הפנים הטובות ביותר.

2 סדר את האובייקט בתוך המסגרת ולחץ לחיצה חלקית על [לחצן הצילום] כדי להתמקד.

3 לחץ על [לחצן הצילום] כדי לצלם תמונה.

- המצלמה מצלמת 5 תמונות בזו אחר זו.
- התמונה הראשונה תוגדר כתמונת הרקע.
- המצלמה מזהה פנים באופן אוטומטי לאחר הצילום.

4 בחר פנים להחלפה באמצעות לחצן הניווט.

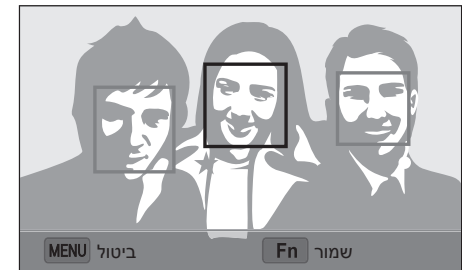

5 בחר את התמונה הטובה ביותר מבין 5 הפרצופים שצולמו.

- חזור שנית על שלבים 4 ו-5 על מנת להחליף את שאר הפנים בתמונה.
- הסמל **👑** יוצג על התמונה המומלצת על-ידי המצלמה.



6 לחץ על [Fn] לשמירת התמונה.

- השתמש בחצובה למניעת רעידות של המצלמה.
- הרזולוציה תוגדר כ-5.9M או פחות.



שימוש במצב פנורמה

במצב פנורמה, באפשרותך לצלם מצב סצנה רחבה בתמונה אחת. מצב פנורמה מצלם ומשלב סדרה של תמונות כדי ליצור תמונה פנורמית.

1 סובב את חוגת המצבים למצב **S** ולאחר מכן בחר באפשרות פנורמה.

2 לחץ על [לחצן הצילום], ולאחר מכן הזז באיטיות את המצלמה בכיוון שבחרת.

- מופיע חץ בכיוון התנועה, וכל התמונה המצולמת מוצגת בתיבת התצוגה המקדימה.
- כאשר הסצנות מיושרות, המצלמה מצלמת את התמונה הבאה באופן אוטומטי.



3 לסיום, שחרר את [לחצן הצילום].

- המצלמה תשמור באופן אוטומטי את הצילומים כתמונה אחת.
- אם תשחרר את [לחצן הצילום] במהלך הצילום, הצילום הפנורמי ייעצר והתמונות שכבר צילמת יישמרו.



- הרזולוציה משתנה ותלויה בתמונה הפנורמית שצילמת.
- אפשרויות צילום מסוימות אינן זמינות במצב פנורמה.
- המצלמה עשויה להפסיק לצלם בשל הקומפוזיציה של התמונה או בשל תנועה של האובייקט המצולם.
- במצב פנורמה, אם תפסיק להזיז את המצלמה, המצלמה עשויה שלא לצלם את כל הסצנה האחרונה כדי לשפר את איכות התמונה. כאשר אתה מצלם את הסצנה המלאה, הזז את המצלמה מעט מעבר לנקודה שבה אתה רוצה שהסצנה תסתיים.
- להשגת תוצאות טובות יותר בעת צילום תמונות פנורמיות, הימנע מהמהלכים הבאים:
 - הזזת המצלמה מהר מדי או לאט מדי
 - הזזת המצלמה מעט מדי כדי לצלם את התמונה הבאה
 - הזזת המצלמה במהירויות חריגות
 - הרעדת המצלמה
 - צילום במקומות חשוכים
 - צילום אובייקטים נעים קרובים
 - צילום בתנאי צילום שבהם הבהירות או צבע האור משתנים
- התמונות שצולמו נשמרות באופן אוטומטי, והצילום מופסק בנייבות הבאות:
 - שינוי כיוון הצילום בעת הצילום
 - הזזת המצלמה במהירות רבה מדי
 - אם אינך מזיז את המצלמה

מצב פנים יפות

במצב 'פנים יפות' ניתן לצלם דיוקן עם אופציות להסתרת פגמים בפנים.

1 סובב את חוגת המצבים למצב .

2 לחץ על [MENU].

3 בחר  ← ריטוש פנים.

4 לחץ על [DISP/⊞] לבחירת האפשרות המועדפת.



5 סובב את לחצן הניווט או לחץ על [AF/⊞] כדי לכוון את ההגדרה הרצויה.

- לדוגמא, הגבר את הגדרת נגיעת הפנים על מנת להסתיר יותר פגמים או להבהיר את העור.

6 לחץ על [OK] לשמירת ההגדרה.

7 לחץ על [MENU].

8 סדר את האובייקט בתוך המסגרת ולחץ לחיצה חלקית על [לחצן הצילום] כדי להתמקד.

9 לחץ על [לחצן הצילום] כדי לצלם תמונה.

- במצב 'פנים יפות', רגישות ה-ISO מוגדרת כ-אוטומטי.
- לא ניתן לכוון את מהירות התריס ומפתח הצמצם הרצויים.



הקלטת וידאו

במצב 'צילום', ניתן להקליט וידאו באיכות HD מלא (1920X1080) על-ידי לחיצה על **●** (הקלטת וידאו). המצלמה מאפשרת להקליט וידאו באורך של עד 20 דקות בקצב של 30 fps והקבצים נשמרים בתבנית MP4 (H.264). הצליל מוקלט דרך המיקרופון של המצלמה.

כאשר אתה משתמש בעדשה שאין לה מתג AF/MF בעת הקלטת וידאו, לחץ על [AF] כדי להשבית את פונקציית המיקוד האוטומטי. כאשר אתה משתמש בעדשה עם מתג AF/MF, פונקציית המיקוד האוטומטי תפעל לפי מיקום המתג.

בחר **עמעם** למעבר מדורג לתוך סצנה או החוצה ממנה. ניתן גם לבחור **קול** או אפשרויות אחרות לקביעת אפשרויות הקלטה. (עמ'100)

1 סובב את חוגת המצבים למצב **AUTO**, **P**, **A**, **S**, **M** או **S**.

• תכונה זו עשויה שלא לפעול במצבים מסוימים.

2 קבע את האפשרויות הרצויות.

3 לחץ על **●** (הקלטת וידאו) כדי להתחיל להקליט.

• המצלמה תשמור את מהירות התריס וערך מפתח הצמצם שהגדרת לפני תחילת הצילום.

4 לחץ שוב על **●** (הקלטת וידאו) כדי לעצור.

• באפשרותך גם ללחוץ על **[לחצן הצילום]** כדי לעצור את ההקלטה.



- H.264 (MPEG-4 part10/AVC) היא תבנית קידוד הווידיאו העדכנית ביותר. היא נוצרה בשנת 2003, בעקבות שיתוף פעולה בין ITU-T ו-ISO-IEC. מכיוון שהתבנית הזו משתמשת ביחס דחיסה גבוה, ניתן לשמור יותר נתונים בפחות שטח זיכרון.
- אם הפעלת את אפשרות ייצוב התמונה בעת צילום וידיאו, המצלמה עלולה להקליט את הקולות של מייצב התמונה.
- אם תכוון את העדשה בעת הקלטת וידיאו, ייתכן שקול הזום או קולות עדשה אחרים יוקלטו.
- בעת שימוש בעדשת וידיאו אופציונלית, רעש המיקוד האוטומטי אינו מוקלט.
- אם תנתק את עדשת המצלמה במהלך צילום סרט, הצילום יופסק. אין להחליף עדשה במהלך הקלטה.
- אם תשנה את זווית הצילום של המצלמה בפתאומיות תוך כדי צילום סרט, ייתכן שההקלטה במצלמה לא תהיה מדויקת. השתמש בחצובה להפחתת רעידות של המצלמה.
- כאשר מקליטים וידיאו, המצלמה תומכת רק בפונקציה מיקוד אוטומטי מרובה. לא ניתן להשתמש בפונקציות אחרות של הגדרת אזור המיקוד.
- כאשר הגודל של קובץ סרט עולה על GB 4, המצלמה מפסיקה לצלם באופן אוטומטי גם אם לא הושג זמן ההקלטה המרבי (20 דקות).
- אם אתה משתמש בכרטיס זיכרון עם קצב כתיבה איטי, הקלטת הסרט עלולה להיעצר כי הכרטיס אינו יכול לעבד נתונים בקצב שבו הווידיאו מוקלט. במקרה זה, החלף את הכרטיס בכרטיס זיכרון מהיר יותר הוא הקטן את גודל הווידיאו (לדוגמה מ-1280X720 ל-640X480).
- בעת אתחול כרטיס זיכרון, בצע את האתחול תמיד בעזרת המצלמה. אם תאתחל במצלמה אחרת או במחשב, אתה עלול לאבד קבצים הנמצאים בכרטיס או לגרום לשינוי בקיבולת הכרטיס.
- בעת הקלטת וידיאו, המסך עשוי להיות כהה יותר בהשוואה לצילום תמונה באותה רגישות ISO. כוון את רגישות ה-ISO.
- כאשר אתה מקליט וידיאו במצב 'תכנית', 'עדיפות צמצם' או 'עדיפות תריס', ISO מוגדר באופן אוטומטי כאוטומטי.



פונקציות זמינות לפי מצב 'צילום'

לקבלת פרטים על פונקציות צילום עיין בפרק 2.

פונקציה	זמינה ב-
OIS (נגד-רעידות) (עמ'83)	AUTO / * / * / S / M / S / A / P
כונן (יחיד/רציף/התפרצות/קוצב זמן/לכלול) (עמ'84)	* AUTO / * / * / S / M / S / A / P
מדידה (עמ'91)	M / S / A / P
טווח דינמי (עמ'94)	M / S / A / P
מבזק (עמ'89)	* AUTO / * / * / S / * M / * S / * A / * P
פיצוי חשיפה (עמ'96)	S / A / P
נעילת חשיפה (עמ'97)	S / A / P

* חלק מהפונקציות מוגבלות במצבים האלה.

פונקציה	זמינה ב-
גודל צילום (עמ'68)	AUTO / * / * / S / M / S / A / P
איכות (עמ'69)	* / * / S / M / S / A / P
ISO (עמ'70)	M / S / A / P
איזון לבן (עמ'71)	M / S / A / P
אשף תמונה (עמ'73)	M / S / A / P
מסנן חכם (עמ'95)	M / S / A / P
מצב מיקוד אוטומטי (עמ'74)	* / * / S / M / S / A / P
אזור מיקוד אוטומטי (עמ'77)	* S / M / S / A / P
סיוע מוקד מוגדל (עמ'82)	AUTO / * / * / S / M / S / A / P
קשר בין חשיפה אוטומטית לנקודת מיקוד אוטומטית (עמ'93)	M / S / A / P
מצב מסגור (עמ'58)	M / S / A / P

פרק 2

פונקציות צילום

למד על הפונקציות שניתן להגדיר במצב 'צילום'. פונקציות הצילום מאפשרות ליהנות מתמונות וקטעי וידיאו מותאמים אישית.

גודל ורזולוציה

* ברירת מחדל

מומלץ עבור	גודל	סמל
הדפסה על נייר A1.	*5472x3648 (3:2)	20M
הדפסה על נייר A2.	3888x2592 (3:2)	10M
הדפסה על נייר A3.	2976x1984 (3:2)	5.9M
הדפסה על נייר A5.	1728x1152 (3:2)	2M
הדפסה על נייר A1 או הצגה בטלוויזיית HD.	5472x3080 (16:9)	16.9M
הדפסה על נייר A3 או הצגה בטלוויזיית HD.	3712x2088 (16:9)	18M
הדפסה על נייר A4 או הצגה בטלוויזיית HD.	2944x1656 (16:9)	4.9M
הדפסה על נייר A5 או הצגה בטלוויזיית HD.	1920x1080 (16:9)	2.1M
הדפסת תמונה מרובעת על נייר A1.	3648x3648 (1:1)	13.3M
הדפסת תמונה מרובעת על נייר A3.	2640x2640 (1:1)	7M
הדפסת תמונה מרובעת על נייר A4.	2000x2000 (1:1)	4M
צירוף לדוא"ל.	1024x1024 (1:1)	1.1M

גודל צילום

כאשר אתה מגדיל את הרזולוציה, התמונה או הווידאו יכללו יותר פיקסלים, כך שניתן יהיה להדפיס אותם על נייר גדול יותר או להציגם על מסך גדול יותר. כאשר משתמשים ברזולוציה גבוהה, גם גודל הקובץ גדל. בחר רזולוציה נמוכה לתמונות שיוצגו במסגרת תמונות דיגיטלית או שיועלו לאינטרנט.



במצב 'צילום', לחץ על [MENU] ← 📷 ← גודל צילום ← אפשרות מסוימת.

כדי להגדיר את הגודל,

האפשרויות הזמינות עשויות להשתנות בהתאם לתנאי הצילום.



איכות

המצלמה שומרת תמונות בתבנית JPEG או RAW.

לעיתים קרובות, תמונות שצולמו על-ידי מצלמה מומרות לתבנית JPEG ומאוחסנות בכרטיס הזיכרון בהתאם להגדרות של המצלמה בזמן הצילום. קובצי RAW לא מומרים לתבנית JPEG אלא מאוחסנים בזיכרון ללא שינויים.

ודא שיש לך מספיק מקום בכרטיס הזיכרון לשמירת התמונות בתבנית RAW.

במצב 'צילום', לחץ על [MENU] ← 📷 ← איכות ← אפשרות מסוימת.

כדי להגדיר את האיכות,

* ברירת מחדל

סמל	תבנית	תיאור
	JPEG	גבוה מאוד*: • דחיסה לאיכות הטובה ביותר. • מומלץ להדפסה בגדלים גדולים.
	JPEG	גבוה: • דחיסה לאיכות טובה יותר. • מומלץ להדפסה בגדלים רגילים.
	JPEG	רגיל: • דחיסה לאיכות רגילה. • מומלץ להדפסה בגדלים קטנים או להעלאה לאינטרנט.

* ברירת מחדל

סמל	תבנית	תיאור
	RAW	RAW: • שמירת תמונה ללא אובדן נתונים. • מומלץ לעריכה לאחר צילום.
	RAW+JPEG	RAW + גבוה מאוד: שמירת תמונה הן בתבנית JPEG (באיכות גבוהה מאוד) והן בתבנית RAW.
	RAW+JPEG	RAW + גבוה: שמירת תמונה הן בתבנית JPEG (באיכות גבוהה) והן בתבנית RAW.
	RAW+JPEG	RAW + רגיל: שמירת תמונה הן בתבנית JPEG (באיכות רגילה) והן בתבנית RAW.

האפשרויות הזמינות עשויות להשתנות בהתאם לתנאי הצילום.



דוגמאות

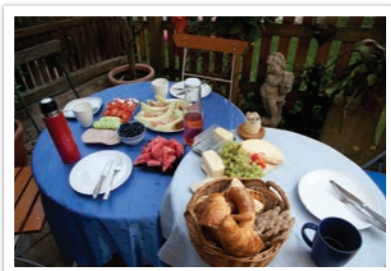

ISO 400

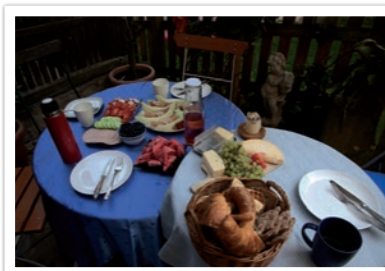

ISO 100



ISO 3200

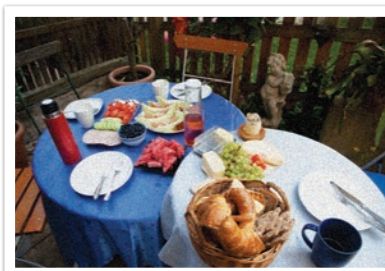

ISO 800

- הגדל את ערך ה-ISO במקומות שבהם אסור להשתמש במבזק. ניתן לצלם תמונה ברורה על-ידי הגדרת ערך ה-ISO מבלי שיהיה צורך להבטיח יותר אור.
- השתמש בפונקציית הפחתת הרעש כדי להפחית את הרעש החזותי שעשוי להופיע בתמונות שצולמו עם ערך ISO גבוה. (עמ'133)
- האפשרויות הזמינות עשויות להשתנות בהתאם לתנאי הצילום.



ערך רגישות ISO מייצג את הרגישות של המצלמה לאור.

ככל שערך ה-ISO גבוה יותר, כך המצלמה רגישה יותר לאור. לכן, על-ידי בחירה ברגישות ISO גבוהה יותר, תוכל לצלם תמונות בתאורה עמומה או בחושך במהירויות תריס גבוהות יותר. עם זאת, הדבר עלול להגדיל את הרעש ולגרום לתמונה מגורענת.

במצב 'צילום', לחץ על [MENU] ← [MENU] ← ISO ← בחר אפשרות.

כדי להגדיר רגישות ISO

איזון ללבן מייצג את מקור האור שמשפיע על הצבעים בתמונה.

צבע התמונה תלוי בסוג מקור האור ובאיכותו. אם אתה רוצה תמונה בצבעים מציאותיים, בחר מצב תאורה מתאים לכיול האיזון ללבן, למשל **איזון לבן אוטומטי**, **אור יום**, **מעונן** או **נורת ליבון**, או כוונן ידנית את טמפרטורת הצבע.

ניתן גם לכוונן את הצבע עבור המקורות המוגדרים מראש כדי שהצבעים של התמונה יתאימו לסצנה המסוימת בתנאי תאורה מעורבים.

במצב 'צילום', לחץ על [MENU] ← ← איזון לבן ← אפשרות מסוימת.

כדי להגדיר את האיזון ללבן,

* ברירת מחדל

תיאור	סמל
איזון לבן אוטומטי* : השתמש בהגדרות אוטומטיות בהתאם לתנאי התאורה.	
אור יום : בחר בעת צילום תמונות בחוץ ביום בהיר. אפשרות זו מפיקה תמונות שייראו כמה שיותר דומות לצבעים הטבעיים של הסצנה.	
מעונן : בחר בעת צילום תמונות בחוץ ביום מעונן או בצללים. תמונות שצולמו בימים מעוננים נוטות להיות כחולות יותר, בהשוואה לימים בהירים. אפשרות זו מבטלת את האפקט הזה.	
לבן פלואורסנטי : בחר אפשרות זו בעת צילום בתאורה פלורסצנטית המדמה אור יום, ובמיוחד עבור אור פלורסננט לבן.	

* ברירת מחדל

תיאור	סמל
פלואורסנט NW : בחר אפשרות זו בעת צילום בתאורה פלורסצנטית המדמה אור יום, ובמיוחד עבור אור פלורסננט לבן בגוונים לבנים במיוחד.	
פלואורסנט אור יום : בחר אפשרות זו בעת צילום בתאורה פלורסצנטית המדמה אור יום, ובמיוחד עבור אור פלורסננט לבן.	
נורת ליבון : בחר בעת צילום במקום סגור, תחת נורות להט או מנורות הלוגן. נורות ליבון נוטות להיות בעלות גוון אדמדם. אפשרות זו מבטלת את האפקט הזה.	
איזון לבן במבזק : בחר בעת שימוש במבזק.	
הגדרה מותאמת אישית : השתמש בהגדרות שקבעת מראש. ניתן להגדיר ידנית את האיזון ללבן, על-ידי לחיצה על [DISP] ולאחריה צילום גיליון נייר לבן. מלא את מעגל המדידה הנקודתית בנייר והגדר את האיזון ללבן.	
טמפרטורת צבע : כוונן ידנית את טמפרטורת הצבע של מקור האור. טמפרטורת צבע היא ערך במעלות קלווין, המציין את הסוג המסוים של מקור האור. באפשרותך להפיק תמונה חמה יותר באמצעות ערך גבוה יותר, ותמונה קרה יותר עם ערך נמוך יותר. לחץ על [DISP] ולאחר מכן כוונן את טמפרטורת הצבע.	

האפשרויות הזמינות עשויות להשתנות בהתאם לתנאי הצילום.



התאמה אישית של אפשרויות איזון ללבן מוגדרות מראש

ניתן גם להתאים אישית את האפשרויות המוגדרות מראש לאיזון צבעים.

במצב 'צילום', לחץ על [MENU] ← [איזון לבן] ← אפשרות מסוימת ← [DISP] ← לחץ על [AF/Ⓜ/DISP].

להתאמה אישית של אפשרויות מובנות,

דוגמאות



אור יום



איזון לבן אוטומטי

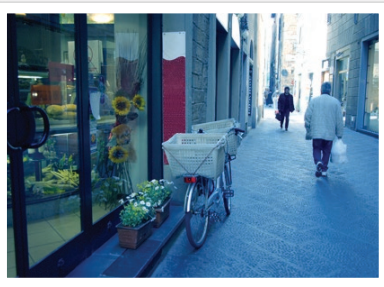

נורת ליבון



פלואורסנט אור יום

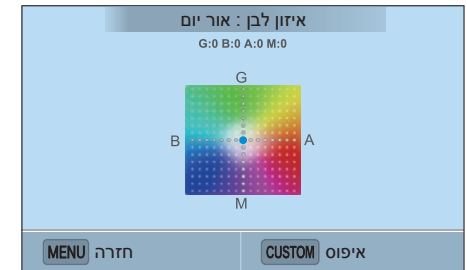

אשף תמונה (סגנונות צילום)



קלאסי

רגוע

קר

אשף התמונות מאפשר לך להחיל סגנונות צילום שונים על התמונות שלך כדי ליצור מראות שונים ולהביע מגוון מצבי רוח ורגשות. ניתן גם ליצור ולשמור סגנונות צילום משלך על-ידי כוונן צבע, רוויה, חדות וניגודיות עבור כל סגנון.

אין כלל כלשהו הקובע איזה סגנון מתאים באילו תנאים. התנסה בסגנונות השונים ומצא את ההגדרות המתאימות לך.

במצב 'צילום', לחץ על [MENU] ← 📷 ← אשף תמונה ←
אפשרות מסוימת.

כדי להגדיר סגנון צילום,

- ניתן גם לכוון את הערך של הגדרות הסגנון המוגדרות מראש. בחר אפשרות של אשף תמונה, לחץ על [DISP] ולאחר מכן כוונן את הצבע, הרוויה, החדות או הניגודיות.
- כדי להתאים אישית את אשף התמונות שלך, בחר **01**, **02** או **03**, ולאחר מכן כוונן את הצבע, הרוויה, החדות והניגודיות.
- לא ניתן להגדיר אפשרויות של אשף התמונות ושל מסנן חכם בו-זמנית.



דוגמאות



דיוקן

עזים

רגיל



רטרו

יער

נוף

מצב מיקוד אוטומטי

למד כיצד לכוון את מיקוד המצלמה בהתאם לנושאים.

באפשרותך לבחור מצב מיקוד המתאים לאובייקט. האפשרויות הן 'מיקוד אוטומטי יחיד', 'מיקוד אוטומטי רציף' ו'מיקוד ידני'. פונקציית המיקוד האוטומטי (AF) מופעלת כאשר אתה לוחץ חצי לחיצה על [לחצן הצילום]. במצב מיקוד ידני עליך לסובב את טבעת המיקוד על העדשה, כדי למקד בצורה ידנית.

במרבית המקרים ניתן להגיע למיקוד על-ידי בחירה באפשרות **מיקוד אוטומטי יחיד**. קשה להתמקד באובייקטים הנמצאים בתנועה מהירה או באובייקטים עם הבדלי הצללה קטנים בינם לרקע. בחר מצב מיקוד מתאים למצבים מסוג זה.

אם העדשה כוללת מתג AF/MF, יש להזיז את המתג בהתאם למצב שנבחר. העבר את המתג למצב AF בעת בחירה במצב מיקוד אוטומטי יחיד או מיקוד אוטומטי רציף. העבר את המתג למצב MF בעת בחירה במצב מיקוד ידני.

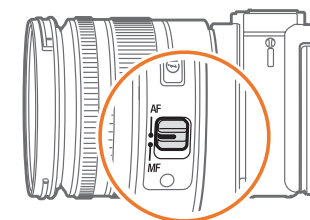

אם לעדשה אין מתג AF/MF, לחץ על [AF] כדי לבחור מצב מיקוד אוטומטי רצוי.

במצב 'צילום', לחץ על [AF] ← אפשרות מסוימת.

כדי להגדיר את מצב המיקוד הידני,

- ניתן גם להגדיר אפשרות על-ידי לחיצה על [MENU] ← [📷] ← **מצב מיקוד אוטומטי** ← אפשרות במצב 'צילום'.
- האפשרויות הזמינות עשויות להשתנות בהתאם לעדשה שבשימוש.



מיקוד אוטומטי רציף

בעת חצי לחיצה על [לחצן הצילום], המצלמה ממשיכה לבצע מיקוד אוטומטי. מצב זה מומלץ לצילום רוכב אופניים, כלי רכב או סצנה של מרוץ מכוניות.



מיקוד אוטומטי יחיד

מיקוד אוטומטי יחיד מתאים לצילום אובייקט דומם. כאשר אתה לוחץ חצי לחיצה על [לחצן הצילום], המיקוד נקבע באזור המיקוד. האזור מתחלף לבצע ירוק כאשר מושג מיקוד.



מיקוד ידני

ניתן להתמקד באופן ידני על אובייקט על-ידי סיבוב טבעת המיקוד שעל העדשה. הפונקציה 'סיוע מוקד מוגדל' מאפשרת להתמקד בקלות. בעת סיבוב טבעת המיקוד, אזור המיקוד מוגדל. מצב זה מומלץ לצילום של אובייקט שצבעו דומה לצבע הרקע, סצנה בלילה או זיקוקים.

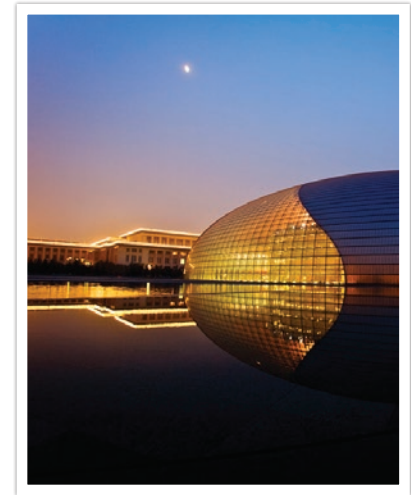

- אם תשתמש בפונקציה זו, לא תוכל להגדיר את האפשרויות גילוי פנים, אזור מיקוד אוטומטי וקשר בין חשיפה אוטומטית לנקודת מיקוד אוטומטית.
- בזמן שאתה מכוון את המיקוד, סולם הפוקוס הידני  מופיע.



אזור מיקוד אוטומטי

בורר מיקוד אוטומטי

ניתן להגדיר מיקוד בכל אזור שתרצה. החל אפקט של חוסר מיקוד כדי שניתן יהיה להבחין בקלות רבה יותר באובייקט.

המיקוד בתמונה למטה מחדש וגודלו השתנה כדי שיתאים לפנים של המצלום.

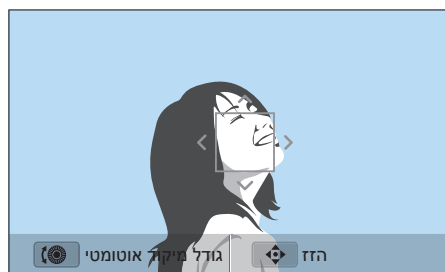

כדי לשנות את הגודל או להזיז את אזור המיקוד, במצב 'צילום', לחץ על [OK]. לחץ על [AF/AF-L/AF-ON/AF-ON/DISP] כדי להזיז את אזור המיקוד. סובב את לחצן הניווט כדי לשנות את גודל אזור המיקוד.



הפונקציה אזור מיקוד אוטומטי משנה את המיקומים של אזור המיקוד.

בדרך כלל, מצלמות מתמקדות באובייקט הקרוב ביותר. עם זאת, כאשר יש אובייקטים רבים, יכול להיות שאובייקטים לא רצויים יהיו אלה שבמיקוד. כדי למנוע מיקוד על אובייקטים לא רצויים, שנה את אזור המיקוד כך שיתאים לאובייקטים הרצויים. ניתן לקבל תמונה ברורה וחדה יותר על-ידי בחירת אזור מיקוד מתאים.

במצב 'צילום', לחץ על [MENU] ← ← אזור מיקוד אוטומטי ←
אפשרות מסוימת.

כדי להגדיר את אזור המיקוד האוטומטי,

- האפשרויות הזמינות עשויות להשתנות בהתאם לתנאי הצילום.
- כאשר מתג AF/MF נמצא במצב MF, לא ניתן לשנות את אזור המיקוד האוטומטי מתפריט הצילום.



מיקוד אוטומטי מרובה

המצלמה מראה מלבן ירוק במקומות שבהם המיקוד הוגדר כהלכה. התמונה מחולקת לשני אזורים או יותר, והמצלמה מוצאת נקודות מיקוד של כל אזור. מומלץ לתמונות נוף.

כאשר אתה לוחץ חצי לחיצה על [לחצן הצילום], המצלמה מציגה את אזורי המיקוד כפי שניתן לראות בתמונה למטה.



מיקוד אוטומטי עוקב

סדר את מערך הצילום ולחץ על [OK] כדי להתמקד על אובייקט. מיקוד אוטומטי עוקב מאפשר לך לעקוב אחר הנושא המצולם ולהתמקד בו באופן אוטומטי, גם כאשר הוא בתנועה או כשקומפוזיצית התמונה משתנה.

מסגרת לבנה: המצלמה עוקבת אחר המצולם.

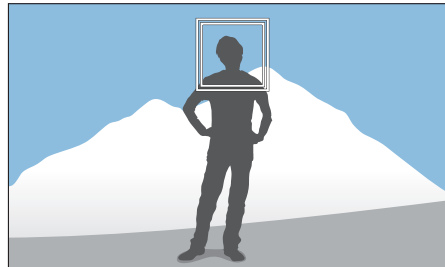

מסגרת ירוקה: המצולם במיקוד כאשר לוחצים חצי לחיצה על [לחצן הצילום].

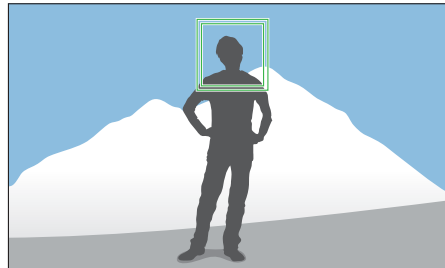

מסגרת אדומה: המצלמה לא הצליחה להתמקד.

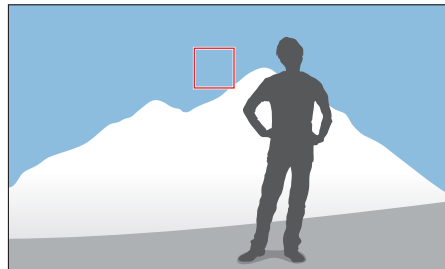



- אם לא בחרת אזור מיקוד, מסגרת המיקוד תופיע במרכז המסך.
- מעקב אחר מצולם עלול להיכשל כאשר:
 - המצולם קטן מדי
 - המצולם נע בצורה חריגה
 - המצולם מואר מאחור או שאתה מצלם במקום חשוך
 - יש צבעים או דוגמאות זהים במצולם וברקע
 - המצולם כולל דוגמאות אופקיות, כגון תריסים
 - המצלמה רועדת יותר מדי
 - אתה מצלם תמונות ברצף
- אם המעקב נכשל, התכונה תתאפס.
- אם המצלמה לא מצליחה לעקוב אחר הנושא, שטח המוקד יתאפס.
- אם המצלמה לא מצליחה להתמקד, מסגרת המיקוד תשתנה לאדומה והמיקוד יתאפס.



רגיל

המצלמה מעניקה עדיפות להתמקדות בפנים של אנשים. ניתן לזהות פנים של עד 10 אנשים. ההגדרה הזו מומלצת לצילום קבוצת אנשים.

כאשר אתה לוחץ חצי לחיצה על [לחצן הצילום], המצלמה מתמקדת בפנים כפי שניתן לראות בתמונה למטה. במקרים של צילום קבוצת אנשים, המצלמה מציגה את המיקוד על הפנים של האדם הקרוב ביותר בצבע לבן ואת הפנים של אנשים אחרים בצבע אפור.

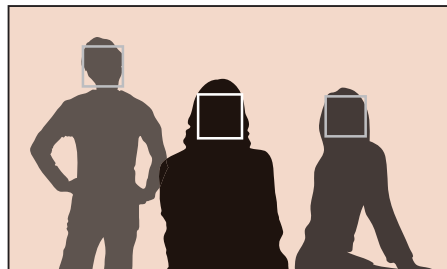

השתמש באפשרויות 'זיהוי פנים' כדי לצלם דיוקן עצמי או פנים מחייכות.

במצב 'צילום', לחץ על [MENU] ← ← גילוי פנים ← אפשרות מסוימת.

כדי להשתמש בפונקציית זיהוי הפנים,



- כאשר המצלמה מזהה פנים, היא עוקבת אחר הפנים שזוהו באופן אוטומטי.
- בהתאם לאפשרויות אשף התמונות, ייתכן שתכונת זיהוי הפנים לא תהיה יעילה.
- כאשר אתה מגדיר מיקוד ידני, ייתכן שזיהוי פנים לא יהיה זמין.
- זיהוי פנים עשוי שלא להיות יעיל כאשר:
 - המצולם רחוק מהמצלמה
 - בהיר מדי או חשוך מדי
 - המצולם אינו פונה למצלמה
 - המצולם מרכיב משקפי שמש או לובש מסכה
 - הבעת הפנים של המצולם משתנה באופן דרסטי
 - המצולם מואר מאחור או שתנאי התאורה אינם יציבים
- כאשר תגדיר את אפשרויות זיהוי הפנים, אזור המיקוד האוטומטי יוגדר באופן אוטומטי כמיקוד אוטומטי מרובה.
- בהתאם לאפשרויות זיהוי הפנים שבחרת, ייתכן שאפשרויות צילום מסוימות לא יהיו זמינות.

צילום קריצה

המצלמה משחררת באופן אוטומטי את לחצן הצילום 2 שניות אחרי שפנים קורצות מזהות.

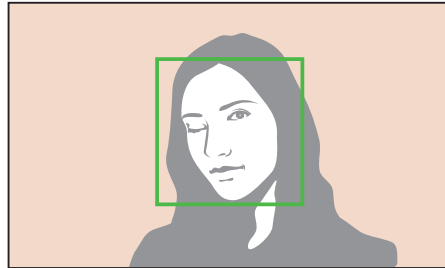

- קריצה ליותר מ-1 שניות לזיהוי טוב יותר.
- זיהוי קריצה עלול לקרוס כאשר:
 - המצלמה מתחת לגובה העיניים
 - האובייקט יופיע כהה עקב תאורת הרקע
 - האובייקט מרכיב משקפיים
 - המצולם רחוק מהמצלמה



צילום חיוך

המצלמה משחררת באופן אוטומטי את לחצן הצילום כאשר פנים מחייכות מזהות.

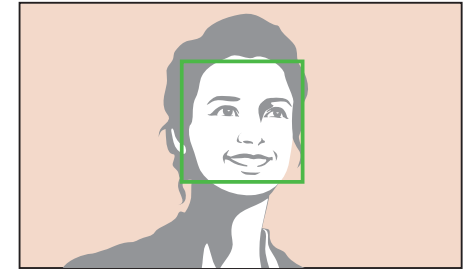





כאשר הנושא המצולם מחייך חיוך רחב, המצלמה יכולה לזהות את החיוך בקלות רבה יותר.



סיוע מוקד מוגדל

* ברירת מחדל

סמל	תיאור
	כבוי: אל להשתמש בפונקציית סיוע מוקד מוגדל. הגדלה x5*: שטח המיקוד מוגדל פי 5 בעת כוונן המיקוד.
	
	הגדלה x8: שטח המיקוד מוגדל פי 8 בעת כוונן המיקוד. 

במצב מיקוד ידני, עליך לסובב את את טבעת המיקוד על העדשה כדי למקד. כאשר אתה משתמש בפונקציית סיוע מוקד מוגדל, באפשרותך להגדיל את הסצנה ולכוון בקלות את המיקוד תוך סיבוב טבעת המיקוד. פונקציה זו זמינה רק עם עדשות שתומכות במיקוד ידני.

במצב 'צילום', לחץ על [MENU] ← [📷] ← סיוע מוקד מוגדל ←
אפשרות מסוימת.

כדי להגדיר סיוע
במיקוד ידני,

ייצוב תמונה אופטי (OIS)

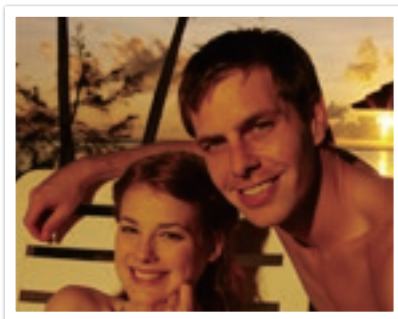

עם תיקון OIS

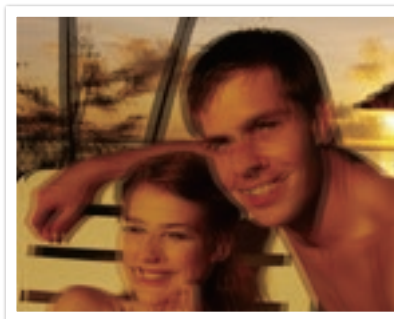

ללא תיקון OIS

השתמש בפונקציית ייצוב תמונה אופטי (OIS) למזעור הרעידות של המצלמה. ייתכן שהתכונה OIS לא תהיה זמינה בעדשות מסוימות.

רעידות מצלמה נוטות לקרות בעת צילום במקומות חשוכים או בצילום בתוך מבנים. במקרים אלה, המצלמה משתמשת במהירויות תריס איטיות יותר כדי להגדיל את כמות האור הנכנסת, והדבר עלול לגרום לטשטוש התמונה. ניתן למנוע מצב זה בעזרת הפונקציה OIS.

אם לעדשה יש מתג OIS, יש **ON** כדי להשתמש בפונקציית OIS.

במצב 'צילום', לחץ על [MENU] ← 📷 ← OIS (נגד-רעידות) ←
אפשרות מסוימת.

כדי להגדיר
אפשרויות OIS

• OIS עשוי שלא לפעול כראוי כאשר:

- מזיזים את המצלמה על מנת לעקוב אחר מצולם הנמצא בתנועה
- ישנן רעידות רבות מדי של המצלמה
- מהירות התריס נמוכה (לדוגמה, כאשר בוחרים לילה במצב **S**)
- הסוללה חלשה
- אתה מצלם תמונת תקריב



• אם אתה משתמש בפונקציית ה-OIS עם חצובה, התמונות עשויות להיטשטש כתוצאה מרעידת חיישן ה-OIS. בטל את הפעלת פונקציית ה-OIS בעת השימוש בחצובה.

• אם המצלמה מקבלת מכה או נופלת, התצוגה תהיה מטושטשת. במצב כזה, כבה את המצלמה, ולאחר מכן הפעל אותה מחדש.

• השתמש בפונקציית ה-OIS רק כשיש בכך צורך, משום שהיא צורכת יותר אנרגיית סוללה.

• כדי להגדיר אפשרות OIS בתפריט, העבר את מתג OIS בעדשה למצב **ON**.

• ייתכן שאפשרות זו לא תהיה זמינה בעדשות מסוימות.

• **כבוי** עשוי שלא להיות זמין עם עדשות מסוימות.

* ברירת מחדל

סמל	תיאור
	מצב 1* : פונקציית OIS מיושמת רק כאשר אתה לוחץ לחיצה מלאה או חצי לחיצה על [לחצן הצילום].
	מצב 2 : פונקציית OIS מופעלת.
	כבוי : פונקציית OIS כבויה.

הנעה (שיטת צילום)

יחיד

צילום תמונה אחת בכל לחיצה על [לחצן הצילום]. מומלץ לתנאים כלליים.



באפשרותך לקבוע שיטת צילום, למשל רציף, התפרצות, קוצב זמן או פיצוי חשיפה.

בחר יחיד כדי לצלם תמונה אחת בכל פעם. בחר רציף או התפרצות כדי לצלם אובייקטים שנעים במהירות. בחר מבין פיצוי חשיפה, פיצוי חשיפה באיזון לבן, פיצוי חשיפה באשף התמונה או מסגרת עומק כדי לכוון את החשיפה, איזון הלבן או החלת האפקטים של אשף התמונות או כדי לצלם תמונות עם עומקי שדה שונים. ניתן גם לבחור קוצב זמן כדי לצלם תמונה אוטומטית אחרי פרק זמן שצוין.

במצב 'צילום', לחץ על [📷] ← אפשרות מסוימת.

כדי לשנות את שיטת הצילום,

- ניתן גם להגדיר אפשרות על-ידי לחיצה על [MENU] ← [📷] ← כוון ← שיטת צילום במצב 'צילום'.
- האפשרויות הזמינות עשויות להשתנות בהתאם לתנאי הצילום.



רציף

צילום רציף של תמונות כל עוד אתה לוחץ על [לחצן הצילום]. ניתן לצלם עד 5 תמונות בשנייה.



התפרצות

צלם בזו אחר זו עד 10 תמונות לשנייה (3 שניות), 15 תמונות לשנייה (2 שניות) או 30 תמונות לשנייה (1 שנייה) בעת לחיצה על [לחצן הצילום] פעם אחת. מומלץ לצילום התנועה המהירה של אובייקטים מהירים, כגון מכוניות מרוץ.

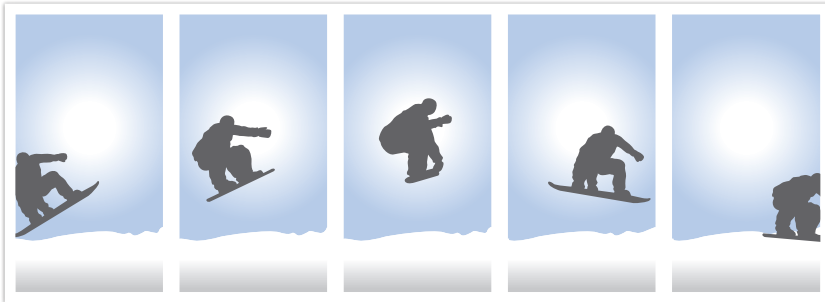

- כדי לקבוע את מספר התמונות, במצב 'צילום', לחץ על [DISP] ← התפרצות ולאחר מכן לחץ על [DISP].
- גודל הצילום נקבע כ-5M.
- יתכן שייקח זמן רב יותר לשמור תמונה.
- לא ניתן להשתמש במבזק עם אפשרות זו.
- על מהירות התריס להיות מהירה מ-1/30 שנייה.
- הנפח של תמונות שצולמו באפשרות זו עשוי לגדול מעט בעת השמירה.
- לא ניתן להגדיר רגישות ISO לערך גדול מ-ISO 3200.
- לא ניתן להשתמש באפשרות זו עם תבנית קובץ RAW, והיא לא זמינה כאשר איכות התמונה מוגדרת כ-RAW.



אם תבחר באפשרות רציף, פונקציית הפחתת הרעש לא תהיה זמינה.



פיצוי חשיפה אוטומטי (פיצוי חשיפה)

כאשר אתה לוחץ על [לחצן הצילום], המצלמה מצלמת 3 תמונות רצופות: המקור, דרגה אחת כהה יותר ודרגה אחת בהירה יותר. השתמש בחצובה כדי למנוע תמונות מטושטשות בעת שהמצלמה מצלמת את שלוש התמונות האלה ברצף. ניתן לכוון את ההגדרות בתפריט **סט מסגרת**.



← סט מסגרת ← [MENU] ← כדי להגדיר את פרטי פיצוי החשיפה, לחץ על [MENU] ← סט מסגרת ← בחר אפשרות.



קוצב זמן

צלם תמונה אחרי פרק זמן מסוים. באפשרותך להגדיר את קוצב הזמן ל-2 עד 30 שניות.

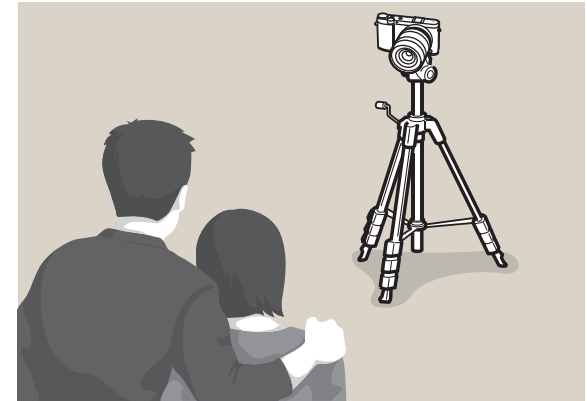

- לחץ על [לחצן הצילום] כדי להפסיק את הצילום.
- כדי להגדיר את פרטי קוצב הזמן, במצב 'צילום', לחץ על [] ← קוצב זמן, ולאחר מכן לחץ על [DISP].



פיצוי חשיפה עם אשף תמונות (פיצוי חשיפה באשף התמונה)

כשאתה לוחץ על [לחצן הצילום], המצלמה מצלמת 3 תמונות רצופות, כל אחת בהגדרה אחרת של אשף התמונות. המצלמה מצלמת תמונה ומחילה את שלוש אפשרויות אשף התמונות שבחרת להפעיל על התמונה המצולמת. ניתן לבחור שלוש הגדרות שונות בתפריט **סט מסגרת**.



רטרו

רגיל

עזים

- כדי להגדיר את פרטי פיצוי החשיפה, לחץ על [MENU] ← ⌂ ← **סט מסגרת** ←
- בחר אפשרות.
- לא ניתן להשתמש באפשרות זו עם תבנית קובץ RAW, והיא לא זמינה כאשר איכות התמונה מוגדרת כ-RAW.



פיצוי חשיפה עם איזון ללבן (פיצוי חשיפה באיזון לבן)

כאשר אתה לוחץ על [לחצן הצילום], המצלמה מצלמת 3 תמונות רצופות: המקור ושתיים נוספות עם הגדרות שונות של איזון ללבן. התמונה המקורית מצולמת כאשר אתה לוחץ על [לחצן הצילום]. השתיים הנוספות מכוונות באופן אוטומטי בהתאם להגדרה שבחרת עבור איזון הלבן. ניתן לכוון את ההגדרות בתפריט **סט מסגרת**.



WB+2

מקור

WB-2

- כדי להגדיר את פרטי פיצוי החשיפה, לחץ על [MENU] ← ⌂ ← **סט מסגרת** ←
- בחר אפשרות.
- לא ניתן להשתמש באפשרות זו עם תבנית קובץ RAW, והיא לא זמינה כאשר איכות התמונה מוגדרת כ-RAW.



פיצוי חשיפה בעומק

בעת לחיצה על [לחצן הצילום], המצלמה מצלמת שלוש תמונות רצופות, שבכל אחת מהן עומק שדה שונה באמצעות שינוי מפתח הצמצם. השתמש בחצובה כדי למנוע תמונות מטושטשות בעת שהמצלמה מצלמת את שלוש התמונות האלה ברצף. ניתן לכוון את ההגדרות בתפריט **סט מסגרת**.

- כדי להגדיר את פרטי פיצוי החשיפה, לחץ על [MENU] ← ← סט מסגרת ← בחר אפשרות.
- תכונה זו זמינה רק במצבים תכנית או עדיפות צמצם.
- אם מפתח הצמצם מכוון לערך המקסימלי או המינימלי, יצולמו שתי תמונות עם ערך הצמצם המינימלי או המקסימלי.



סמל	תיאור
	<p>מסך שני: המבזק מופעל רגע לפני סגירת התריס. המצלמה מצלמת תמונה ברורה של האובייקט בשלב מאוחר של רצף תנועה.</p>

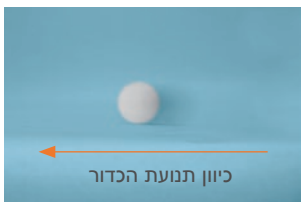

- האפשרויות הזמינות עשויות להשתנות בהתאם לתנאי הצילום.
- בין שתי הבזקות של המבזק ישנו מרווח זמן מסוים. אין לזוז לפני הפעלת המבזק השני.
- אם תבחר באפשרות **כבוי**, המבזק לא יופעל גם אם מחובר מבזק חיצוני.



- יש להשתמש אך ורק במבזקים שאושרו על-ידי Samsung. שימוש במבזקים חיצוניים שאינם תואמים עלול להזיק למצלמה.



כדי לצלם תמונה מציאותית של אובייקט, כמות האור צריכה להיות קבועה. כאשר מקור האור משתנה, ניתן להשתמש במבזק ולספק כמות אור קבועה. בחר את ההגדרות המתאימות בהתאם למקור האור ולנושא המצולם.

במצב 'צילום', לחץ על [MENU] ← ← מבזק ← אפשרות מסוימת.

כדי להגדיר אפשרויות מבזק,

סמל	תיאור
	כבוי: ללא שימוש במבזק.
	מבזק חכם: המצלמה מכווננת באופן אוטומטי את בהירות המבזק בהתאם לכמות האור בסביבה.
	אוטומטי: המבזק מופעל באופן אוטומטי באזורים חשוכים.
	הפחתת עיניים אדומות אוטומטית: המבזק מופעל באופן אוטומטי ומפחית עיניים אדומות.
	תאורת מילוי: המבזק מופעל בכל צילום של תמונה. (הבהירות מותאמת באופן אוטומטי.)
	תאורת מילוי אדום: המבזק מופעל בכל צילום של תמונה ומפחית עיניים אדומות.

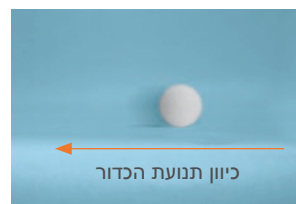

מסך ראשון: המבזק מופעל מיד לאחר פתיחת התריס. המצלמה מצלמת תמונה ברורה של האובייקט בשלב מוקדם של רצף תנועה.



הפחתת אפקט עיניים אדומות

אם המבזק מופעל כאשר אתה מצלם אדם בחושך, בעיניו של אותו אדם עשויה להופיע אדמומיות. כדי להפחית תופעת עיניים אדומות, בחר **הפחתת עיניים אדומות אוטומטית** או **תאורת מילוי אדום**.



עם הפחתת עיניים אדומות



ללא הפחתת עיניים אדומות

אם המצולם רחוק מדי מהמצלמה או נע בעת הפעלת המבזק בפעם הראשונה, ייתכן שאפקט העיניים האדומות לא יופחת.



כוונון עצמת המבזק

כאשר המבזק פועל, כוונן את עוצמת המבזק ± 2 רמות.

במצב 'צילום', לחץ על [MENU] ← → מצב ← אפשרות
כלשהי ← [DISP] ← סובב את לחצן הניווט או לחץ על [AF/☉] כדי
לכוון את עוצמת המבזק.

להגדרת עוצמת
המבזק,



- ייתכן שכוונון עוצמת המבזק לא יהיה יעיל כאשר:
 - המצולם קרוב מדי למצלמה
 - הגדרת רגישות ISO גבוהה
 - ערך החשיפה גבוה מדי או נמוך מדי
 - בהיר מדי או חשוך מדי
- בחלק ממצבי הצילום לא ניתן להשתמש בפונקציה זו.
- אם תחבר למצלמה מבזק חיצוני עם אפשרות כוונן עוצמה, יופעלו הגדרות העוצמה של המבזק.
- אם המצולם נמצא קרוב מדי בעת השימוש במבזק, חלק מהאור עלול להיחסם ותתקבל תמונה חשוכה. ודא שהמצולם נמצא בטווח המומלץ, אשר משתנה בהתאם לעדשה.
- כאשר מחובר כיסוי מבזק, האור מהמבזק עלול להיחסם על-ידי הכיסוי. הסר את הכיסוי כדי להשתמש במבזק.



מרובה

מצב מרובה מחשב את כמות האור במספר אזורים. כאשר האור מספיק או שאינו מספיק, המצלמה מכווננת את החשיפה בעזרת ממוצע הבהירות הכוללת של הסצנה. המצב הזה מתאים לתמונות כלליות.



מצב המדידה מתייחס לאופן שבו מצלמה מודדת את כמות האור.

המצלמה מודדת את כמות האור בסצנה, ובמצבים רבים משתמשת במדידה זו לכוונון ערכים שונים. לדוגמה, אם אובייקט נראה כהה יותר מצבעו האמיתי, המצלמה תצלם תמונה שלו עם חשיפת יתר. אם אובייקט נראה בהיר יותר מצבעו האמיתי, המצלמה תצלם תמונה שלו עם תת-חשיפה.

הבהירות והאווירה הכללית של התמונה עשויות אף הן להיות מושפעות מהאופן שבו המצלמה מודדת את כמות האור. בחר הגדרה מתאימה לתנאי הצילום.

במצב 'צילום', לחץ על [MENU] ← 📷 ← מדידה ← אפשרות מסוימת.

כדי להגדיר אפשרות מדידה,

משוקללת למרכז

מצב משוקללת למרכז מחשב אזור נרחב יותר מאשר מצב נקודתי. הוא מסכם את כמות האור בחלק המרכזי של התמונה (60–80%) ובשאר חלקי התמונה (20–40%). מצב זה מומלץ כאשר יש הבדלים קלים בבהירות בין הנושא המצולם לבין הרקע, או כשאזור הנושא המצולם גדול בהשוואה לקומפוזיציה הכוללת של התמונה.



נקודתית

מצב נקודתי מחשב את כמות האור במרכז. כאשר אתה מצלם תמונה בתנאים שבהם יש תאורה אחורית חזקה מאחורי הנושא המצולם, המצלמה מכווננת את החשיפה כך שהנושא יצולם נכון. לדוגמה, אם תבחר במצב ריבוי בתאורה אחורית חזקה, המצלמה תחשב את כמות האור הכללית כתאורה שופעת, והתוצאה תהיה תמונה כהה יותר. מצב 'נקודתי' יכול למנוע זאת כי חישוב כמות האור מתבצע באזור מסוים.

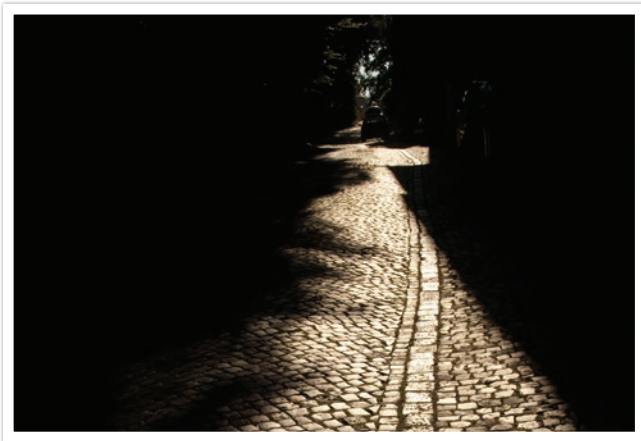

הנושא המצולם יהיה בהיר כאשר הרקע כהה. מצב נקודתי מומלץ למקרים כגון זה כאשר יש הבדל גדול בחשיפה בין הנושא המצולם לבין הרקע.

מדידת ערך החשיפה של שטח המוקד

כאשר פונקציה זו מופעלת, המצלמה מגדירה באופן אוטומטי חשיפה מיטבית על-ידי חישוב הבהירות של אזור המיקוד. פונקציה זו זמינה רק כאשר אתה בוחר במדידה נקודתית או מדידת מרובה, וכן בורר מיקוד אוטומטי.





במצב 'צילום', לחץ על [MENU] ← 📷 ← קשר בין חשיפה
אוטומטית לנקודת מיקוד אוטומטית ← אפשרות מסוימת.

כדי להגדיר את
הפונקציה הזו,



טווח דינמי

* ברירת מחדל

סמל	תיאור
	כבוי*: ללא שימוש בטווח דינמי.
	טווח חכם+: תיקון אובדן פרטים בהירים.
	HDR : צילום 3 תמונות בחשיפות שונות ולאחר מכן שילוב התמונות ליצירת תמונה אחת באופן אוטומטי. <ul style="list-style-type: none"> • לא ניתן להגדיר רגישות ISO לערך גדול מ-ISO 3200. • לא ניתן להגדיר אפשרות זאת עם אפשרויות הנעה שונות מ'יחיד' או 'קוצב זמן'. 

לא ניתן להגדיר את אפשרויות הטווח הדינמי עם הפונקציה Bulb.



פונקציה זו מתקנת באופן אוטומטי את אובדן הפרטים הבהירים שעשוי להתרחש עקב ניגודיות גבוהה בתנאי התאורה בתמונה.

במצב 'צילום', לחץ על [MENU] ←  ← טווח דינמי ←
אפשרות מסוימת.

כדי להגדיר אפשרויות טווח דינמי,



עם אפקט טווח דינמי



ללא אפקט טווח דינמי

מסנן חכם

מסנן חכם מאפשר לך להחיל אפקטים מיוחדים על התמונות או הסרטונים. ניתן לבחור אפשרויות מסנן שונות ליצירת אפקטים מיוחדים שקשה להשיג אותם עם עדשות רגילות.

במצב 'צילום', לחץ על [MENU] ← ← מסנן חכם ← אפשרות מסוימת.

כדי להגדיר אפשרויות מסנן חכם,

* ברירת מחדל

אפשרות	תיאור
כבוי*	ללא אפקט
גבול דקורטיבי	החלת צבעי רטרו, ניגודיות גבוהה ואפקט גבול דקורטיבי חזק של מצלמות לומוגרפיות.
ממוזער	החלת אפקט tilt-shift כדי לגרום לאובייקט להראות כמיניאטורה.
רישום	החלת אפקט של ציור בעט.
עין דג	עיוות חפצים קרובים כדי לדמות אפקט חזותי של עדשת עין הדג.

לא ניתן להגדיר את אפשרויות מסנן חכם ואפשרויות אשף תמונה בו-זמנית.



פיצוי חשיפה



+2

מקור

-2

המצלמה קובעת באופן אוטומטי את החשיפה על-ידי מדידת רמות האור בקומפוזיציה של התמונה והמיקום של המצולם. אם החשיפה שנקבעה על-ידי המצלמה גבוהה או נמוכה יותר מהצפוי, תוכל לכוון את החשיפה ידנית. ערך החשיפה ניתן לכוון בצעדים של ± 3 . המצלמה מציגה אזהרת חשיפה באדום עבור כל צעד מעבר לטווח של ± 3 .

לכוון ערך החשיפה, לחץ על [Fn], ואז בחר באפשרות ערך חשיפה. ניתן גם ללחוץ על [F5] כדי לבחור את ערך החשיפה ולסובב את לחצן הניווט כדי לכוון אותו.

ניתן לבדוק את ערך החשיפה לפי מיקום מחוון רמת החשיפה.

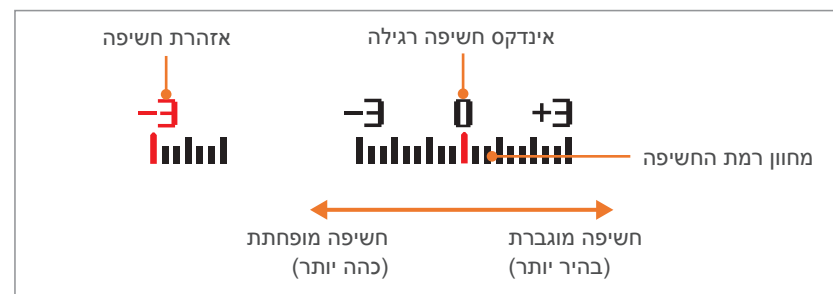

נעילת חשיפה

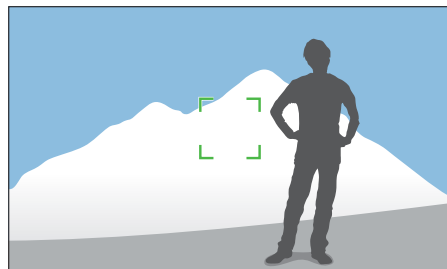

לאחר נעילת החשיפה, כוונן את העדשה למקום הרצוי, ולחץ על [לחצן הצילום].

כאשר לא ניתן להגיע לחשיפה מתאימה בגלל ניגודיות גבוהה של בהירות, נעל את החשיפה ולאחר מכן צלם תמונה.

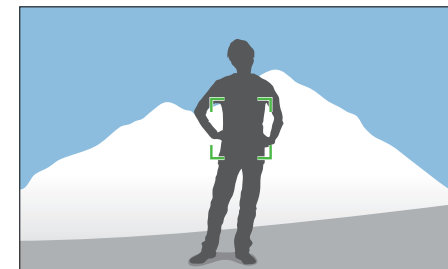

כדי לנעול את החשיפה, כוונן את קומפוזיציית התמונה שאתה מעוניין לכוון לפיה את החשיפה, ולאחר מכן לחץ על לחצן ההתאמה האישית. (כאשר הפונקציה של לחצן ההתאמה האישית מוגדרת כ-AEL) (עמ'138)

פונקציות וידאו

הפונקציות הזמינות עבור וידאו מתוארות להלן.

גודל סרטון

הגדר את גודל הסרט.

כדי להגדיר
אפשרויות גודל
סרט,

במצב 'צילום', לחץ על [MENU] ←  ← גודל סרטון ←
אפשרות מסוימת.

כאשר פלט וידאו מוגדר כ-PAL

* ברירת מחדל

מומלץ עבור	גודל	סמל
צפייה בטלוויזיית HD מלא.	(16:9) (25 fps) 1920X1080	*1080 25P
צפייה בטלוויזיית HD.	(16:9) (25 fps) 1280X720	720 25P
צפייה בטלוויזיה.	(4:3) (25 fps) 640X480	480 25P
פרסום באתר אינטרנט באמצעות הרשת האלחוטית (30 שניות לכל היותר).	(4:3) (25 fps) 320X240	240 WEB

כאשר פלט וידאו מוגדר כ-NTSC

* ברירת מחדל

מומלץ עבור	גודל	סמל
צפייה בטלוויזיית HD מלא.	(16:9) (30 fps) 1920X1080	*1080 30P
צפייה בטלוויזיית HD.	(16:9) (30 fps) 1280X720	720 30P
צפייה בטלוויזיה.	(4:3) (30 fps) 640X480	480 30P
פרסום באתר אינטרנט באמצעות הרשת האלחוטית (30 שניות לכל היותר).	(4:3) (30 fps) 320X240	240 WEB

איכות סרט

הגדר את איכות הסרט.

כדי להגדיר
אפשרויות איכות
סרט,

במצב 'צילום', לחץ על [MENU] ← □ ← איכות סרט ←

* ברירת מחדל

סמל	סיומת	תיאור
	MP4 (H.264)	רגיל: צילום וידאו באיכות רגילה.
	MP4 (H.264)	איכות גבוהה*: צילום וידאו באיכות גבוהה.





מולטי תזוזה

קבע את מהירות ההצגה של וידאו.

כדי להגדיר
אפשרויות מהירות
הצגה,

במצב 'צילום', לחץ על [MENU] ← □ ← מולטי תזוזה ←

* ברירת מחדל

סמל	תיאור
	x0.25 : הקלט וידאו כדי לצפות בו ב-1/4 מהמהירות הרגילה במהלך ההפעלה. (זמין רק עם 640x480 או 320x240)
	x1 : הקלט וידאו כדי לצפות בו במהירות הרגילה במהלך ההפעלה.
	x5 : הקלט וידאו כדי לצפות בו במהירות גבוהה פי 5 מהרגיל במהלך ההפעלה.
	x10 : הקלט וידאו כדי לצפות בו במהירות גבוהה פי 10 מהרגיל במהלך ההפעלה.
	x20 : הקלט וידאו כדי לצפות בו במהירות גבוהה פי 20 מהרגיל במהלך ההפעלה.

- אם תבחר אפשרות שאינה x1, לא תהיה תמיכה בפונקציית הקלטת הקול.
- האפשרויות הזמינות עשויות להשתנות בהתאם לתנאי הצילום.



עמעם

ניתן לעבור בעמעום בין סצנות בעזרת המצלמה בלי צורך בעריכה במחשב. הגדר אפשרות כניסה בעמעום למעבר מדורג לתחילת סצנה. הגדר אפשרות יציאה בעמעום ליציאה מדורגת מסצנה. השתמש בפונקציה במקומות המתאימים והוסף אפקטים דרמטיים לקטעי הווידאו שלך.

כדי להגדיר
אפשרויות עמעום,

במצב 'צילום', לחץ על [MENU] ← [] ← עמעם ← אפשרות
מסוימת.





קול

לעתים וידאו ללא קול הוא מתאים יותר מווידאו עם קול. כבה את הקול כדי להקליט וידאו מושתק.

כדי להגדיר
אפשרויות קול,

במצב 'צילום', לחץ על [MENU] ← [] ← קול ← אפשרות
מסוימת.

* ברירת מחדל

סמל	תיאור
	כבוי* : ללא שימוש בעמעום.
	בכניסה : סצנה מתחילה בהדרגה.
	ביציאה : סצנה מסתיימת בהדרגה.
	כניסה/יציאה : העמעום מופעל בהתחלה ובסוף של הסצנה.

בעת שימוש בעמעום, שמירת הקובץ עשויה להימשך זמן רב יותר.



פרק 3

הצגה/עריכה

למד כיצד להציג ולערוך תמונות ווידאו. עיין בפרק 6 לקבלת מידע על עריכת קבצים במחשב אישי.

חיפוש וניהול קבצים

הצגה בתמונות ממוזערות

כדי לחפש את התמונות והסרטונים הרצויים לך, עבור לתצוגת תמונות ממוזערות על-ידי לחיצה על [F5/F6] במצב 'הצגה'. תצוגת תמונות ממוזערות מציגה מספר תמונות בו-זמנית כדי שתוכל לחפש בקלות את התמונות הרצויות. ניתן גם לסווג קבצים ולהציג אותם לפי קטגוריות, כגון תאריך או סוג קובץ.



בתצוגת תמונות ממוזערות, לחץ על [Fn] כדי לבחור את מצב תצוגת התמונות הממוזערות. באפשרותך ללחוץ גם על [MENU] ← תצוגה ← פריט, כדי לבחור את מצב תצוגת התמונות הממוזערות.



למד כיצד להציג תמונות ממוזערות של תמונות ווידאו וכיצד להגן על קבצים או למחוק אותם.

אם לא תבצע פעולות כלשהן בפרק זמן מסוים, המידע והסמלים על המסך ייעלמו. כאשר תפעיל שוב את המצלמה, הם יופיעו שוב.



הצגת תמונות

1 לחץ על [F5].

• יוצג הקובץ האחרון שצילמת.

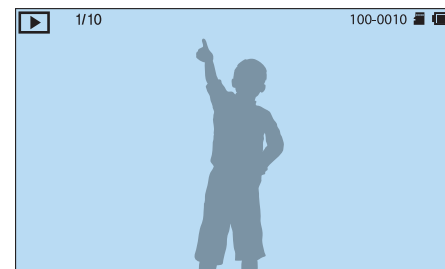

2 סובב את לחצן הניווט או לחץ על [AF/☺] כדי לגלול למעבר בין קבצים.

ייתכן שלא תוכל לערוך או להציג קבצים שצולמו במצלמות אחרות, עקב גדלים או מקודדים שהמצלמה לא תומכת בהם. השתמש במחשב או במכשיר אחר כדי לערוך או להציג את הקבצים הללו.



הצגת קבצים לפי קטגוריה

1 בתצוגת התמונות הממוזערות, לחץ על [MENU] ← [▶] ← מסנן ← קטגוריה מסוימת.

* ברירת מחדל

אפשרות	תיאור
הכל*	הצגת קבצים במצב רגיל.
תאריך	הצגת קבצים לפי תאריך השמירה שלהם.
סוג קובץ	הצגת קבצים לפי סוג הקובץ.

2 בחר רשימה כדי לפתוח אותה.

3 בחר קובץ כדי להציגו.

הצגת קבצים כתיקייה

צילומים ברצף או בהתפרצות (רצף מהיר) מופיעים כתיקייה. בחירה בתיקייה תגרום להצגת כל התמונות שבה באופן אוטומטי. מחיקת תיקייה תמחק את כל התמונות שבתקייה.

1 במצב 'הצגה', סובב את לחצן הניווט או לחץ על [AF/☺] כדי לעבור את תיקייה רצויה.

• המצלמה תציג באופן אוטומטי את התמונות בתיקייה.



2 לחץ על [OK] כדי לפתוח את התיקייה.

3 סובב את לחצן הניווט או לחץ על [AF/☺] כדי לעבור לקובץ אחר.

4 לחץ על [Fn] כדי לחזור למצב הצגה.

הגנה על קבצים

הגן על הקבצים מפני מחיקה בשוגג.

1 במצב 'הצגה', גלול לקובץ.

2 לחץ על [MENU] ← → הגנה ← פעיל.

- לא ניתן למחוק או לסובב קובץ מוגן.
- בתמונות השמורות בתיקייה, הגנה על התיקייה תגן על כל התמונות בתיקייה.



מחיקת קבצים

מחק קבצים במצב 'הצגה' ופנה מקום אחסון בכרטיס הזיכרון שלך. קבצים מוגנים אינם נמחקים.

מחיקת קובץ בודד

ניתן לבחור קובץ אחד ולמחוק אותו.

1 במצב 'הצגה', בחר קובץ ולחץ על [⌵].

2 כשהודעה המוקפצת מופיעה, בחר כן.

מחיקת מספר קבצים

ניתן לבחור מספר קבצים ולמחוק אותם.

1 במצב 'הצגה', לחץ על [MENU] ← [▶] ← מחק ← מחיקה מרובה.

• לחלופין, בתצוגת תמונות ממוזערות, לחץ על [⏏] ובחר תמונות למחיקה.

2 בחר את הקבצים שברצונך למחוק על-ידי סיבוב לחצן הניווט או על-ידי לחיצה על [AF/⏏], ולאחר מכן לחץ על [OK].
 • לחץ שוב על [OK] כדי לבטל את הבחירה.

3 לחץ על [⏏].

4 כשההודעה המוקפצת מופיעה, בחר כן.

מחיקת כל הקבצים

ניתן למחוק את כל הקבצים מכרטיס הזיכרון בבת אחת.

1 במצב 'הצגה', לחץ על [MENU].

2 בחר באפשרות [▶] ← מחק ← מחיקת הכל.

3 כשההודעה המוקפצת מופיעה, בחר כן.

הגדלת תמונה

ניתן להגדיל תמונות בעת צפייה בהן במצב 'הצגה'. לחץ על [OK], ואז סובב את לחצן הניווט כדי להגדיל או להקטין את התמונה. לחץ על [AF/AF-ON/DISP] כדי להזיז את האזור המוגדל. ניתן גם להשתמש בפונקציה 'חתוך' כדי לחתוך את חלק התמונה המוצג על המסך ולשמור אותו כקובץ חדש.

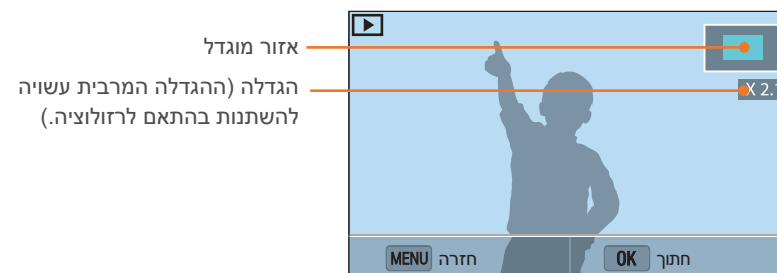

לשם	בצע את הפעולות הבאות
הזזת אזור מוגדל	לחץ על [AF/AF-ON/DISP].
חיתוך התמונה המוגדלת	לחץ על [OK]. (נשמר כקובץ חדש)
חזרה לתמונה המקורית	לחץ על [MENU].

הצגת מצגת שקופיות

ניתן להציג תמונות במצגת שקופיות ולהחיל אפקטים שונים על מצגת השקופיות.

1 במצב 'הצגה', לחץ על [MENU].

2 בחר [▶] ← אפשרויות מצגת שקופיות.

3 בחר אפשרות של אפקט מצגת שקופיות.

• דלג לשלב 4 כדי להתחיל במצגת שקופיות ללא אפקטים.

* ברירת מחדל

אפשרות	תיאור
אופן הצגה	קבע אם לחזור על מצגת השקופיות או לא. (הקרנה אחת*, חזור שנית)
מרווח	• קבע את מרווח הזמן בין התמונות. (1 שנייה*, 3 שנייה, 5 שנייה, 10 שנייה) • ניתן להגדיר את המרווחים רק כאשר אפקט שינוי הסצנה כבוי.
אפקט	• הגדר אפקט שינוי סצנה בין התמונות. • בחר כבוי לביטול האפקטים.

סיבוב אוטומטי

כאשר מופעל סיבוב אוטומטי, המצלמה מסובבת באופן אוטומטי תמונות שצילמת במצב מאונך כך שיתאימו להצגה במסך אופקי.

במצב 'הצגה', לחץ על [MENU] ← [] ← סיבוב אוטומטי ←

כדי להגדיר
אפשרויות סיבוב
אוטומטי,

4 לחץ על [MENU].

5 בחר התחל תצוגת שקפים.

6 צפה במצגת השקופיות.

- לחץ על [OK] להשהיה.
- לחץ שוב על [OK] להמשך.
- לחץ על [MENU] כדי להפסיק את מצגת השקופיות ולחזור למצב הצגה.

חיתוך וידאו במהלך הצגה

- 1 במצב 'הצגה', גלול אל סרטון וידאו מסוים ולאחר מכן לחץ על [MENU].
- 2 בחר באפשרות **חיתוך וידאו**.
- 3 לחץ על [OK] כדי להתחיל בהקרנת הווידאו.
- 4 לחץ על [OK] בנקודה שבה אתה רוצה להתחיל לחתוך את הסרטון.
- 5 לחץ על [Fn].
- 6 לחץ על [OK] כדי לחדש את הפעלת הווידאו.
- 7 לחץ על [OK] בנקודה שבה אתה רוצה לסיים את חיתוך הסרטון.

במצב 'הצגה' ניתן להציג סרטון וידאו, לצלם תמונה מסרטון וידאו או לחתוך סרטון כדי לשמור אותו כקובץ אחר.



לשם	תיאור
הזזה לאחור	<ul style="list-style-type: none"> • לחץ על [←]. (בכל פעם שאתה לוחץ על הלחצן בעת הצגת הווידאו, מהירות הסריקה משתנה לפי הסדר: 4X, 2X, 8X) • סובב את לחצן הניווט נגד כיוון השעון. (בכל פעם שאתה מסובב את לחצן הניווט בעת הצגת הווידאו, מהירות הסריקה משתנה לפי הסדר: 8X, 4X, 2X)
השהיה/נגן	<ul style="list-style-type: none"> • לחץ על [OK].
הזזה מהירה קדימה	<ul style="list-style-type: none"> • לחץ על [AF]. (בכל פעם שאתה לוחץ על הלחצן בעת הצגת הווידאו, מהירות הסריקה משתנה לפי הסדר: 2X, 4X, 8X) • סובב את לחצן הניווט עם כיוון השעון. (בכל פעם שאתה מסובב את לחצן הניווט בעת הצגת הווידאו, מהירות הסריקה משתנה לפי הסדר: 8X, 4X, 2X)
שליטה בעוצמת הקול	<ul style="list-style-type: none"> • לחץ על [⏮/DISP].
עצור	<ul style="list-style-type: none"> • לחץ על [MENU].

8 לחץ על [Fn].

9 לחץ על [Fn] כדי לחתוך סרטון.

10 כשההודעה המוקפצת מופיעה, בחר כן.

לכידת תמונה תוך כדי הצגה

1 במהלך הצגת וידיאו, לחץ על  בנקודה שבה אתה רוצה ללכוד תמונה.

2 לחץ על [Fn].

- הרזולוציה של התמונה שנלכדה תהיה זהה לרזולוציה של הווידיאו המקורי.
- התמונה שנלכדה תישמר כקובץ חדש.



- הווידיאו המקורי צריך להיות באורך של 10 שניות לפחות.
- המצלמה תשמור את הווידיאו הערוך כקובץ חדש ותשאיר את הווידיאו המקורי ללא שינוי.
- ניתן לבחור את הנקודה שבה יתחיל החיתוך 2 שניות לאחר תחילת ההשמעה.



עריכת תמונות

סיבוב תמונה

1 בחר ← .

2 בחר אפשרות.

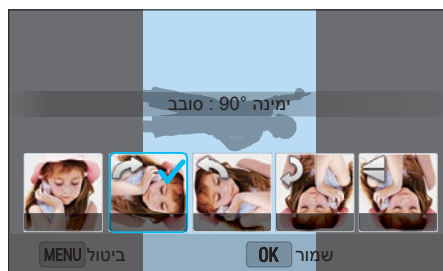

3 לחץ על כדי לשמור.

- ניתן לסובב תמונה גם במצב 'הצגה', על-ידי לחיצה על [MENU] ולאחר מכן בחירה ב- ← **סובב** ← אפשרות רצויה.
- המצלמה תדרוס את הקובץ המקורי.



קבצים ערוכים נשמרים כקבצים חדשים בשמות שונים. תמונות שצולמו במצבים מסוימים לא ניתן לערוך בעזרת פונקציית עריכת התמונה.

במצב 'הצגה', גלול את התמונה ולחץ על [MENU] ← ← ערוך תמונה ← אפשרות.

כדי לערוך תמונות,



- חלק מהתמונות אינן ניתנות לעריכה בעזרת 'עריכת תמונה'. במקרים אלה, השתמש בתוכנה אחרת לעריכת תמונות.
- לא ניתן לערוך קובצי RAW בעזרת הפונקציה 'עריכת תמונה'. במקרים אלה, השתמש בתוכנת עריכת התמונות המצורפת.
- המצלמה תשמור את התמונות הערוכות כקבצים חדשים.
- כאשר עורכים תמונות, המצלמה תמיר את התמונות הערוכות לרזולוציה נמוכה יותר באופן אוטומטי. תמונות שתסובב או שתשנה את גודלן בצורה ידנית לא יומרו אוטומטית בתמונות ברזולוציה נמוכה יותר.
- לא ניתן לערוך תמונות במהלך הצגת קבצים כתיקיה. פתח את התיקיה ובחר תמונה כדי לערוך כל אחת מהתמונות.

שינוי גודל של תמונות

שנה את הגודל של התמונה ושומר אותה כקובץ חדש.

1 בחר  ← .

2 בחר אפשרות.



3 לחץ על  כדי לשמור.

אפשרויות שינוי גודל משתנות בהתאם לגודל התמונה המקורי.



כוונן תמונות

ניתן לתקן תמונות שצולמו על-ידי כוונן הבהירות, הניגודיות והצבע.







1 בחר .

2 בחר אפשרות כוונן.

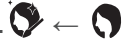
- אם בחרת ב  (כוונן אוטומטי), התמונה המותאמת תישמר באופן אוטומטי.

סמל	תיאור
	מקור (חזרה לתמונה המקורית)
	כוונן אוטומטי
	בהירות
	ניגודיות
	רוייה
	כוונן RGB
	טמפרטורת צבעים
	חשיפה

ריטוש פנים

- 1 בחר  .
- 2 סובב את לחצן הניווט או לחץ על [AF/☺] כדי לכוונן את האפשרות.
 - ככל שהמספר עולה, גוון העור הופך לבהיר יותר וחלק יותר.
- 3 לחץ על [OK]  כדי לשמור.
- 3 סובב את לחצן הניווט או לחץ על [AF/☺] כדי לכוונן את האפשרות.
- 4 לחץ על [OK] .
- 5 לחץ על [MENU] .
- 6 לחץ על [Fn]  כדי לשמור.

החלת אפקטים של מסנן חכם

החל אפקטים מיוחדים על התמונות שלך.

1 בחר  , ולאחר מכן בחר אפשרות.

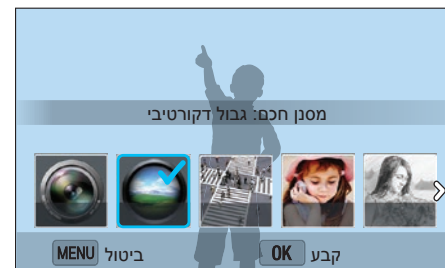

אפשרות	תיאור
עין דג	עיוות הפצים קרובים כדי לדמות אפקט חזותי של עדשת עין הדג.
קלאסי	החלת אפקט שחור-לבן.
רטרו	החלת אפקט של גוון חום עתיק.
ציור שמן	החלת אפקט של ציור בצבעי שמן.
קריקטורה	החלת אפקט של קריקטורה.
רישום בדיו	החל אפקט של ציור בדיו.
מסנן צולב	הוספת שורות שמקרינות כלפי חוץ מאובייקטים בוהקים כדי לדמות אפקט חזותי של מסנן צלב.
זום של הצילום	טשטוש הקצוות של תמונה כדי להדגיש את המצולמים במרכזה.

2 לחץ על .

3 לחץ על [Fn] כדי לשמור.

אפשרות	תיאור
מקורי	ללא אפקט
גבול דקורטיבי	החלת צבעי רטרו, ניגודיות גבוהה ואפקט גבול דקורטיבי חזק של מצלמות לומוגרפיות.
ממוזער	החלת אפקט tilt-shift כדי לגרום לאובייקט להראות כמיניאטורה.
מיקוד רך	הסתרת פגמים בפנים או החל אפקטים חלומיים.
רישום	החלת אפקט של ציור בעט.

פרק 4

רשת אלחוטית

למד כיצד להתחבר לרשתות אלחוטיות מקומיות (רשתות WLAN) ולהשתמש בתכונותיהן.

התחברות לרשת WLAN וקביעת הגדרות רשת

סמל	תיאור
	נקודת גישה אד הוק
	נקודת גישה מאובטחת
	נקודת גישה WPS
	עוצמת אות

- לחץ על [AF] כדי לפתוח את אפשרויות הגדרות הרשת.
- כאשר אתה בוחר בנקודת גישה מאובטחת, מופיע חלון מוקפץ. הזן את הסיסמאות הדרושות לשם חיבור ל-WLAN. למידע על הזנת טקסט עיין בפרק הזנת טקסט. (עמ' 118)
- כאשר אתה בוחר בנקודת גישה לא מאובטחת, המצלמה מתחברת ל-WLAN.
- אם תבחר בנקודת גישה עם תמיכה בפרופיל WPS, בחר **חיבור WPS PIN**, ואז הזן קוד PIN בהתקן נקודת הגישה. ניתן גם להתחבר לנקודת גישה עם תמיכה בפרופיל WPS על-ידי בחירה ב-**חיבור לחצן WPS** במצלמה, ואז לחיצה על הלחצן **WPS** בהתקן נקודת הגישה.
- אם מופיעה הודעת קופצת בדבר תקנות איסוף נתונים, קרא ואשר אותה.

למד להתחבר דרך (נקודת גישה) כאשר אתה נמצא בטווח של רשת WLAN. ניתן גם לקבוע הגדרות רשת.

התחברות ל-WLAN

1 סובב את חוגת המצבים למצב Wi-Fi.

2 בחר באפשרות  או .

3 פעל בהתאם להוראות על המסך עד להופעת המסך 'הגדרת Wi-Fi'.

• המצלמה מחפשת באופן אוטומטי אחר התקני נקודת גישה זמינים.

4 בחר נקודת גישה.



- בחר **רענן** כדי לרענן נקודות גישה שאליהן ניתן להתחבר.
- בחר **הוספת רשת אלחוטית** כדי להוסיף נקודת גישה באופן ידני. שם נקודת הגישה חייב להיות באנגלית כדי שניתן יהיה להוסיף אותה ידנית.

הגדרת אפשרויות רשת

- 1 במסך הגדרת Wi-Fi, עבור לנקודת גישה ואז לחץ על [AF].
- 2 בחר בכל אחת מהאפשרויות והזן את המידע הדרוש.

אפשרות	תיאור
סיסמת הרשת	הזן את סיסמת הרשת.
הגדרת IP	הגדר את כתובת ה-IP באופן אוטומטי או ידני.

הגדרת כתובת IP באופן ידני

- 1 במסך הגדרת Wi-Fi, עבור לנקודת גישה ואז לחץ על [AF].
- 2 בחר הגדרת IP ← ידני.
- 3 בחר בכל אחת מהאפשרויות והזן את המידע הדרוש.

אפשרות	תיאור
IP	הזן את כתובת ה-IP הסטטית.
מסכת רשת משנה	הזן את מסכת רשת המשנה.
שער	הזן את השער.
שרת שמות (DNS)	הזן את כתובת ה-DNS.

עצות לחיבור לרשת

- אם לא ניתן להתחבר ל-WLAN, נסה נקודת גישה אחרת מרשימת נקודות הגישה הזמינות.
- חיבורי הרשת הזמינים עשויים להשתנות ממדינה למדינה.
- התכונה WLAN של המצלמה חייבת לעמוד בחוקי שידורי הרדיו באזורך. כדי להבטיח עמידה בדרישות, יש להשתמש בתכונה WLAN אך ורק בארץ שבה רכשת את המצלמה.
- תהליך הכוונן של הגדרות הרשת עשוי להשתנות בהתאם לתנאי הרשת.
- אין לגשת לרשת שאינך מורשה להשתמש בה.
- לפני ההתחברות לרשת, ודא כי הסוללה טעונה במלואה.
- ייתכן שקבצים שתעביר להתקן אחר לא ייתמכו על ידו. במקרה כזה, השתמש במחשב כדי להציג את הקבצים.
- אם נקודת גישה מחייבת אותך להזין פרטי התחברות, לא תוכל להתחבר אליה.
- חלק מתכונות ה-Wi-Fi אינן זמינות ללא כרטיס זיכרון.
- איכות החיבור לרשת תיקבע לפי נקודת הגישה.
- ככל שהמרחק בין המצלמה לנקודת הגישה גדול יותר, כך ייקח זמן רב יותר להתחבר לרשת.
- אם מכשיר סמוך משתמש באותו אות תדר רדיו של המצלמה, הוא עלול להפריע לחיבור.
- אם שם נקודת הגישה אינו מצוין באנגלית, ייתכן שהמצלמה לא תצליח למצוא את ההתקן או שהשם יופיע באופן שגוי.
- לקבלת הגדרות רשת או סיסמה, פנה אל מנהל הרשת או אל ספק שירותי הרשת.
- בהתאם לסוג ההצפנה, מספר הספרות בסיסמה עשוי להשתנות.
- ייתכן שלא תהיה אפשרות ליצור חיבור WLAN בכל סביבה.
- המצלמה עשויה להציג מדפסת תומכת-WLAN ברשימת נקודות הגישה. לא ניתן להתחבר לרשת דרך מדפסת.
- לא ניתן לחבר את המצלמה לרשת ולטלוויזיה בו-זמנית.

הזנת טקסט

למד כיצד להזין טקסט. סובב את לחצן הניווט או לחץ על [AF/⌨️/⌨️/DISP] כדי לגלול למקש ולחץ על [OK] כדי להכניס אותו.



תיאור	סמל
מחיקת האות האחרונה.	←
הזזת הסמן.	◀ ▶
במצב אותיות, עבור בין אותיות גדולות וקטנות.	↑
החלפה בין מצב סמלים למצב אותיות.	!@#/ABC
הזנת רווח.	␣
שמירת הטקסט שמוצג.	בוצע

- לחץ על [⏏] כדי לעבור ישירות אל **בוצע**.
- מספר התווים שניתן להזין משתנה בהתאם למצב.
- המסך עשוי להיות שונה, בהתאם למצב הקלט.



שימוש בתכונה NFC (Tag & Go)

שימוש בתכונות NFC במצב 'הצגה' (Photo Beam)

במצב 'הצגה', כאשר אתה קורא תג מהתקן תומך-NFC, המצלמה מעבירה את הקובץ הנוכחי לטלפון החכם בצורה אוטומטית.

- כדי להעביר מספר קבצים, בחר קבצים מתוך תצוגת התמונות הממוזערות ולאחר מכן קרא תג מתוך התקן תומך-NFC.

שימוש בתכונות NFC במצב Wi-Fi

בחר מבין האפשרויות MobileLink או Remote Viewfinder בחלון המוקפץ שמופיע בעת קריאת תג מהתקן תומך-NFC. (עמ' 122, 126)



הנח את אנטנת ה-NFC של הטלפון החכם ליד תג ה-NFC של המצלמה להפעלת שמירה אוטומטית של התמונות לטלפון החכם או להפעלת השימוש בטלפון החכם כלחצן צילום מרוחק. באפשרותך גם להעביר קבצים להתקן תומך-NFC במצב 'הצגה'.



- תכונה זו נתמכת בטלפונים חכמים עם מערכת Android OS שבהם מופעל NFC. מומלץ להשתמש בגרסה העדכנית ביותר. תכונה זו אינה זמינה עבור מכשירי iOS.
- יש להתקין את היישום Samsung SMART CAMERA App בטלפון או במכשיר לפני השימוש בתכונה זו. ניתן להוריד את היישום מ-Samsung Apps או מ-Google Play Store היישום Samsung SMART CAMERA App תואם לדגמי מצלמות Samsung שיוצרו מ-2013.
- להתקנים שבהם פועל Android OS 2.3.3 – 2.3.7, הורד את Samsung SMART CAMERA App מ-www.samsung.com.
- כדי לקרוא תג NFC, מקם את ההתקן תומך ה-NFC ליד תג ה-NFC של המצלמה למשך יותר מ-2 שניות.
- באפשרותך להגדיר את הגודל עבור תמונות שהועברו על-ידי לחיצה על [MENU]. ולאחר מכן בחירה ב-8 ← **גודל תמונה**/NFC ← אפשרות.
- אין לשנות את תגית ה-NFC בשום מקרה.

שימוש בתכונות NFC במצב 'צילום'

הפעל את AutoShare או את Remote Viewfinder על-ידי קריאת תג מהתקן תומך-NFC. (עמ' 120, 126) מוגדר מראש להפעלת פונקציית ה-Wi-Fi על-ידי קריאת תג בהתקן תומך-NFC. (עמ' 138)

שמירה אוטומטית של קבצים בטלפון חכם

1 במצב 'צילום', בחר באפשרות [MENU] ←  ← **AutoShare** ← פעיל.

- אם מופיעה ההודעה המוקפצת המבקשת ממך להוריד את היישום, בחר **הבא**.
- לדרישת אימות באמצעות קוד PIN בחיבור הטלפון החכם למצלמה, בחר **הגדרות אבטחה**. (עמ'143)

2 בטלפון החכם, הפעל את Samsung SMART CAMERA App.

- בהתקני iOS, הפעל את תכונת ה-Wi-Fi לפני הפעלת היישום.
- כדי להפעיל את היישום באופן אוטומטי בטלפון חכם תומך-NFC, הפעל את הפונקציה ומקם את הטלפון החכם ליד תג ה-NFC (עמ'29) במצלמה. ודא שהטלפון החכם מחובר למצלמה ודלג לשלב 5.

3 בחר את המצלמה מהרשימה וחבר את הטלפון החכם למצלמה.

- ניתן לחבר את הטלפון החכם למצלמה אחת בלבד בכל פעם.
- אם נעילת פרטיות של Wi-Fi מופעלת, הזן בטלפון החכם את קוד ה-PIN המוצג במצלמה.

המצלמה מתחברת לטלפון חכם התומך בתכונה AutoShare דרך WLAN. כשמצלמים תמונה באמצעות המצלמה, היא נשארת אוטומטית בטלפון החכם.



- התכונה AutoShare נתמכת בטלפונים חכמים או במחשבי לוח הפועלים עם Android OS או iOS. (ייתכן שחלק מהדגמים לא יתמכו בתכונות מסוימות.) לפני השימוש בתכונה זו, עדכן את הקושחה של ההתקן לגרסתה האחרונה. אם גרסת הקושחה אינה העדכנית ביותר, פונקציה זו עלולה שלא לפעול כראוי.
- יש להתקין את היישום Samsung SMART CAMERA App בטלפון או במכשיר לפני השימוש בתכונה זו. ניתן להוריד את היישום מ-Samsung Apps, מ-Google Play Store או מ-Apple App Store. היישום Samsung SMART CAMERA App תואם לדגמי מצלמות Samsung שיוצרו מ-2013.
- להתקנים שבהם פועל Android OS 2.3.3 – 2.3.7, הורד את Samsung SMART CAMERA App מ-www.samsung.com.
- אם תגדיר פונקציה זו, ההגדרה תישמר גם כשתשנה את מצב הצילום.
- ייתכן שתכונה זו לא תיתמך בדגמים מסוימים, או שלא תהיה זמינה ביחד עם חלק מאפשרויות הצילום.

4 במצלמה, אפשר לטלפון החכם להתחבר למצלמה.

- אם הטלפון החכם חובר בעבר למצלמה - הוא יתחבר באופן אוטומטי.
- סמל המציג את מצב החיבור (📷) יופיע על המסך של המצלמה.

5 צלם תמונה.

- התמונה שצולמה תישמר במצלמה ואחר כך תועבר לטלפון החכם. אם לא הוכנס כרטיס זיכרון, או אם הזיכרון מלא, התמונה שצולמה תועבר לטלפון החכם מבלי שתישמר במצלמה.
- אם הקלטת וידאו, הוא יישמר רק במצלמה.
- קובץ התמונה שצולם בעת הקלטת סרטון וידאו לא נשמר בטלפון החכם.
- אם תכונת ה-GPS מופעלת בטלפון החכם, פרטי ה-GPS יישמרו עם התמונה המצולמת.



שליחת תמונות או קובצי וידיאו לטלפון חכם

1 סובב את חוגת המצבים למצב Wi-Fi.

2 במצלמה, בחר .

- אם מופיעה ההודעה המוקפצת המבקשת ממך להוריד את היישום, בחר **הבא**.
- לדרישת אימות באמצעות קוד PIN בחיבור הטלפון החכם למצלמה, בחר **הגדרות אבטחה**. (עמ'143)

3 במצלמה, בחר אפשרות שליחה.

- אם בחרת **בחר קבצים מטלפון חכם**, תוכל להשתמש בטלפון החכם להצגה ולשיתוף של קבצים השמורים במצלמה. אם אינך מבצע אף פעולה בטלפון החכם למשך 30 שניות, המסך נכבה.
- אם בחרת **בחר קבצים מהמצלמה**, תוכל לבחור קבצים לשליחה מהמצלמה.

4 בטלפון החכם, הפעל את Samsung SMART CAMERA App.

- בהתקני iOS, הפעל את תכונת ה-Wi-Fi לפני הפעלת היישום.
- כדי להפעיל את היישום באופן אוטומטי בטלפון חכם תומך-NFC, הפעל את הפונקציה ומקם את הטלפון החכם ליד תג ה-NFC (עמ'29) במצלמה. ודא שהטלפון החכם מחובר למצלמה ודלג לשלב 7.

המצלמה מתחברת לטלפון חכם התומך בתכונה MobileLink דרך WLAN. ניתן לשלוח בקלות תמונות או וידיאו לטלפון החכם.



- התכונה MobileLink נתמכת בטלפונים חכמים או במחשבי לוח הפועלים עם Android OS או iOS. (ייתכן שחלק מהדגמים לא יתמכו בתכונות מסוימות.) לפני השימוש בתכונה זו, עדכן את הקושחה של ההתקן לגרסתה האחרונה. אם גרסת הקושחה אינה העדכנית ביותר, פונקציה זו עלולה שלא לפעול כראוי.
- יש להתקין את היישום Samsung SMART CAMERA App בטלפון או במכשיר לפני השימוש בתכונה זו. ניתן להוריד את היישום מ-Samsung Apps, מ-Google Play Store או מ-Apple App Store. היישום Samsung SMART CAMERA App תואם לדגמי מצלמות Samsung שיוצרו מ-2013.
- להתקנים שבהם פועל Android OS 2.3.3 – 2.3.7, הורד את Samsung SMART CAMERA App מ-www.samsung.com.
- כאשר אין קבצים בזיכרון המצלמה, לא ניתן להשתמש בתכונה זו.
- באפשרותך להציג עד 1,000 קבצים אחרונים ולשלוח עד 1,000 קבצים בכל פעם.
- כשאתה שולח קטעי וידיאו באיכות Full HD באמצעות התכונה MobileLink, ייתכן שלא ניתן יהיה להפעיל את הקבצים בהתקנים מסוימים.
- בעת השימוש בתכונה זו בהתקן iOS, ההתקן עלול לאבד את חיבור ה-Wi-Fi שלו.
- לא ניתן לשלוח קובצי RAW.
- באפשרותך להגדיר את הגודל עבור תמונות שהועברו על-ידי לחיצה על [MENU], ולאחר מכן בחירה ב-8 ← **גודל תמונה/NFC** ← אפשרות.
- באפשרותך גם לשלוח קבצים במצב 'הצגה' על-ידי לחיצה על [MENU], ולאחר מכן בחירה באפשרות **שתף באמצעות Wi-Fi** ← **MobileLink**.
- במידה ולא מתבצעת במצלמה כל פעולה במשך 30 שניות, המסך נכבה.

5 בחר את המצלמה מהרשימה וחבר את הטלפון החכם למצלמה.

- ניתן לחבר את הטלפון החכם למצלמה אחת בלבד בכל פעם.
- אם נעילת פרטיות של Wi-Fi מופעלת, הזן בטלפון החכם את קוד ה-PIN המוצג במצלמה.

6 במצלמה, אפשר לטלפון החכם להתחבר למצלמה.

- אם הטלפון החכם חובר בעבר למצלמה - הוא יתחבר באופן אוטומטי.

7 בטלפון החכם או במצלמה, בחר קבצים להעברה מהמצלמה.

8 גע בלחצן ההעתקה בטלפון החכם, או בחר **שלח** במצלמה.

- המצלמה תשלח את הקבצים לטלפון החכם.



שליחת תמונות או סרטונים לטלפונים חכמים מרובים

1 סובב את חוגת המצבים למצב Wi-Fi.

2 במצלמה, בחר .

- אם מופיעה הודעה המוקפצת המבקשת ממך להוריד את היישום, בחר **הבא**.
- לדרישת אימות באמצעות קוד PIN בחיבור הטלפון החכם למצלמה, בחר **הגדרות אבטחה**. (עמ'143)

3 בטלפון החכם, הפעל את Samsung SMART CAMERA App.

- בהתקני iOS, הפעל את תכונת ה-Wi-Fi לפני הפעלת היישום.

המצלמה מתחברת לטלפון חכם שתומך בתכונה Group Share באמצעות WLAN. ניתן לשלוח בקלות תמונות או סרטונים לטלפונים חכמים מרובים.



- התכונה Group Share נתמכת בטלפונים חכמים או במחשבי לוח הפועלים עם Android OS או iOS. (ייתכן שחלק מהדגמים לא יתמכו בתכונות מסוימות.) לפני השימוש בתכונה זו, עדכן את הקושחה של ההתקן לגרסתה האחרונה. אם גרסת הקושחה אינה העדכנית ביותר, פונקציה זו עלולה שלא לפעול כראוי.
- יש להתקין את היישום Samsung SMART CAMERA App בטלפון או במכשיר לפני השימוש בתכונה זו. ניתן להוריד את היישום מ-Samsung Apps, מ-Google Play Store או מ-Apple App Store. היישום Samsung SMART CAMERA App תואם לדגמי מצלמות Samsung שיוצרו מ-2013.
- להתקנים שבהם פועל Android OS 2.3.3 – 2.3.7, הורד את Samsung SMART CAMERA App מ-www.samsung.com.
- כאשר אין קבצים בזיכרון המצלמה, לא ניתן להשתמש בתכונה זו.
- העברת קבצים למספר טלפונים חכמים עשויה להימשך יותר מהעברת קבצים להתקן יחיד.
- כשאתה שולח קטעי וידאו באיכות Full HD באמצעות התכונה Group Share, ייתכן שלא ניתן יהיה להפעיל את הקבצים במכשירים מסוימים.
- בעת השימוש בתכונה זו בהתקן iOS, ההתקן עלול לאבד את חיבור ה-Wi-Fi שלו.
- לא ניתן לשלוח קובצי RAW.
- באפשרותך להגדיר את הגודל עבור תמונות שהועברו על-ידי לחיצה על [MENU], ולאחר מכן בחירה ב-8 ← **גודל תמונה MobileLink/NFC** ← אפשרות.
- באפשרותך גם לשלוח קבצים במצב 'הצגה' על-ידי לחיצה על [MENU], ולאחר מכן בחירה באפשרות **שתף באמצעות Wi-Fi** ← **Group Share**.

4 בחר את הטלפון החכם מהרשימה.

- אם הטלפון החכם חובר בעבר למצלמה - הוא יתחבר באופן אוטומטי.
- ניתן להתחבר ל-4 טלפונים חכמים לכל היותר.
- אם נעילת פרטיות של Wi-Fi מופעלת, הזן בטלפון החכם את קוד ה-PIN המוצג במצלמה.

5 בחר הבא.

6 במצלמה, בחר קבצים להעברה מהמצלמה.

7 במצלמה, בחר שלח.

- המצלמה תשלח את הקבצים לטלפון החכם.
- כאשר אתה מתחבר למספר טלפונים חכמים, המצלמה שולחת את הקבצים לכל ההתקנים בו-זמנית.



שימוש בטלפון החכם לשחרור תריס מרחוק

1 סובב את חוגת המצבים למצב Wi-Fi.

2 במצלמה, בחר  בחר.

- אם מופיעה ההודעה המוקפצת מבקשת ממך להוריד את היישום, בחר **הבא**.
- לדרישת אימות באמצעות קוד PIN בחיבור הטלפון החכם למצלמה, בחר **הגדרות אבטחה**. (עמ'143)

3 בטלפון החכם, הפעל את Samsung SMART CAMERA App.

- בהתקני iOS, הפעל את תכונת ה-Wi-Fi לפני הפעלת היישום.
- כדי להפעיל את היישום באופן אוטומטי בטלפון חכם תומך-NFC, הפעל את הפונקציה ומקם את הטלפון החכם ליד תג ה-NFC (עמ'29) במצלמה. ודא שהטלפון החכם מחובר למצלמה ודלג לשלב 6.



4 בחר את המצלמה מהרשימה וחבר את הטלפון החכם למצלמה.

- ניתן לחבר את הטלפון החכם למצלמה אחת בלבד בכל פעם.
- אם נעילת פרטיות של Wi-Fi מופעלת, הזן בטלפון החכם את קוד ה-PIN המוצג במצלמה.

המצלמה מתחברת לטלפון חכם התומך בתכונת Remote Viewfinder דרך WLAN. השתמש בטלפון החכם כמשחרר תריס מרחוק באמצעות התכונה Remote Viewfinder. התמונה שצולמה תוצג בטלפון החכם.



- התכונה Remote Viewfinder נתמכת בטלפונים חכמים או במחשבי לוח הפועלים עם Android OS או iOS. (ייתכן שחלק מהדגמים לא יתמכו בתכונות מסוימות). לפני השימוש בתכונה זו, עדכן את הקושחה של ההתקן לגרסתה האחרונה. אם גרסת הקושחה אינה העדכנית ביותר, פונקציה זו עלולה שלא לפעול כראוי.
- יש להתקין את היישום Samsung SMART CAMERA App בטלפון או במכשיר לפני השימוש בתכונה זו. ניתן להוריד את היישום מ-Samsung Apps, מ-Google Play Store או מ-Apple App Store. היישום Samsung SMART CAMERA App תואם לדגמי מצלמות Samsung שיוצרו מ-2013.
- להתקנים שבהם פועל Android OS 2.3.3 – 2.3.7, הורד את Samsung SMART CAMERA App מ-www.samsung.com.
- תמונות או סרטונים שצולמו ברצף לא יוצגו בטלפון החכם.

- 9 בטלפון החכם, גע נגיעה ארוכה באפשרות  כדי להתמקד, ולאחר מכן שחרר את המגע כדי לצלם את התמונה.
- גע ב- כדי להקליט סרטון וגע ב- כדי לעצור סרטון.
 - אם תכונת ה-GPS מופעלת בטלפון החכם, פרטי ה-GPS יישמרו עם התמונה המצולמת.

- 5 במצלמה, אפשר לטלפון החכם להתחבר למצלמה.
- אם הטלפון החכם חובר בעבר למצלמה - הוא יתחבר באופן אוטומטי.

- 6 בטלפון החכם, בחר  כדי לפתוח את הלוח החכם.

- 7 בטלפון החכם, הגדר את אפשרויות הצילום.

- בעת השימוש בתכונה זו, חלק מהלחצנים לא יהיו זמינים במצלמה.
- באמצעות הטלפון החכם, תוכל להפעיל את המצלמה על-ידי נגיעה במסך בלבד.
- חלק מאפשרויות הצילום אינן נתמכות.
- אפשרויות הצילום שקבעת יישארו במצלמה אחרי שהחיבור לטלפון החכם יסתיים.

- 8 גע ב- כדי לחזור למסך הצילום.



- בעת השימוש בתכונה זו, המרחק האידיאלי בין המצלמה לטלפון החכם עשוי להשתנות, בהתאם לסביבה.
- הטלפון החכם חייב להימצא בטווח של 7 מ' מהמצלמה כדי להשתמש בתכונה זו.
- יידרש זמן מסוים לצילום התמונה לאחר שתשחרר את  בטלפון החכם.
- אם האפשרות לשמירת קובץ מוגדרת כ**טלפון חכם + מצלמה**, רק תמונות יועברו לטלפון החכם. (סרטונים וקובצי RAW לא יועברו).
- אם תצלם תמונות באופן רציף כאשר האפשרות לשמירת קובץ מוגדרת כ**טלפון חכם + מצלמה**, לא יועברו תמונות לטלפון החכם.
- מסך הטלפונים החכמים לא ישקפו את תצוגת המצלמה בעת הקלטת סרטון.
- התכונה Remote Viewfinder תכבה כאשר:
 - קיימת שיחה נכנסת בטלפון החכם
 - המצלמה או הטלפון החכם כבים
 - התקן מאבד את החיבור ל-WLAN
 - חיבור ה-Wi-Fi לקוי או בלתי-יציב
 - לא תבצע פעולה כלשהי במשך כ-3 דקות כשאתה מחובר
 - מספרי התיקיות והקבצים הם ערכי מקסימום.
- במידה ולא מתבצעת במצלמה כל פעולה במשך 30 שניות, המסך נכבה.

שימוש בגיבוי אוטומטי לשליחת תמונות או קובצי וידיאו

שליחת תמונות או קובצי וידיאו למחשב

1 סובב את חוגת המצבים למצב Wi-Fi.

2 בחר .

- אם מופיעה ההודעה המוקפצת המבקשת ממך להוריד את היישום, בחר **הבא**.
- המצלמה תנסה להתחבר ל-WLAN אוטומטית באמצעות התקן נקודת הגישה האחרון שהתחברת אליו.
- אם המצלמה טרם חוברה ל-WLAN, היא תחפש אחר התקני נקודת גישה זמינים. (עמ'115)

3 בחר מחשב גיבוי.

באפשרותך לשלוח למחשב, בצורה אלחוטית, תמונות או סרטוני וידיאו שצילמת באמצעות המצלמה.

התקנת התוכנה לגיבוי אוטומטי במחשב

1 התקן את i-Launcher במחשב. (עמ'149)

2 חבר את המצלמה למחשב באמצעות כבל USB.

3 כשמוצג סמל התוכנית גיבוי אוטומטי, לחץ עליו.

- התוכנית גיבוי אוטומטי מותקנת במחשב. בצע את ההוראות המופיעות על-גבי המסך כדי להשלים את ההתקנה.

4 נתק את כבל ה-USB.

לפני התקנת התוכנה ודא שהמחשב מחובר לרשת.



4 בחר אישור.

- לביטול השליחה בחר באפשרות **ביטול**.
- לא ניתן לבחור קבצים בודדים לגיבוי. פונקציה זו מגבה רק קבצים חדשים במצלמה.
- התקדמות תהליך הגיבוי תוצג במסך המחשב.
- המצלמה תכבה באופן אוטומטי כ-30 שניות לאחר השלמת ההעברה. בחר **ביטול** כדי לחזור למסך הקודם ולמנוע מהמצלמה לכבות באופן אוטומטי.
- כדי לכבות את המחשב באופן אוטומטי בסיום ההעברה, בחר באפשרות **כבה מחשב אחרי הגיבוי**.
- להחלפת מחשב הגיבוי בחר באפשרות **החלף מחשב**.



- בעת חיבור המצלמה ל-WLAN, בחר את נקודת הגישה המחוברת למחשב.
- המצלמה תחפש נקודות גישה זמינות, גם אם אתה מתחבר שוב לאותה נקודת גישה.
- אם תכבה את המצלמה או תוציא את הסוללה במהלך שליחת קבצים, העברת הקבצים תיפסק.
- במהלך השימוש בתכונה זו, השליטה בתריס מושבתת במצלמה.
- בכל רגע נתון ניתן לחבר למחשב מצלמה אחת בלבד למטרת שליחת קבצים.
- ייתכן שהגיבוי יבוטל עקב בעיות ברשת.
- כאשר אין קבצים בזיכרון המצלמה, לא ניתן להשתמש בתכונה זו.
- יש לכבות את חומת האש של Windows וכל חומת אש אחרת לפני השימוש בתכונה זו.
- ניתן לשלוח עד 1,000 קבצים אחרונים.
- בתוכנת המחשב יש להזין את שם השרת באותיות לטיניות, וניתן לכלול בו 48 תווים לכל היותר.

שימוש ב-Samsung Link לצורך הצגת קבצים

באפשרותך להציג קבצים על מכשיר Samsung Link המחובר לאותה נקודת גישה.

1 סובב את חוגת המצבים למצב Wi-Fi.

2 בחר .

- המצלמה תנסה להתחבר ל-WLAN אוטומטית באמצעות התקן נקודת הגישה האחרון שהתחברת אליו.
- אם המצלמה טרם חוברה ל-WLAN, היא תחפש אחר התקני נקודת גישה זמינים. (עמ'115)
- ניתן להגדיר היתר התחברות להתקנים נבחרים בלבד (או לכל ההתקנים) על-ידי לחיצה על [Fn] ולאחריה בחירה באפשרות **בקרת גישה DLNA** במסך.
- תיווצר רשימת שיתוף קבצים. המתן עד שהתקנים אחרים יוכלו לאתר את המצלמה.

3 חבר את התקן ה-Samsung Link לרשת ולאחר מכן הפעל את התכונה Samsung Link.

- עיין במדריך למשתמש של ההתקן למידע נוסף.

4 במצלמה, אפשר להתקן ה-Samsung Link להתחבר למצלמה.

5 בהתקן ה-Samsung Link, בחר מצלמה לחיבור.

6 בהתקן ה-Samsung Link, עיין בתמונות או בקטעי הווידיאו המשותפים.

- לקבלת מידע אודות חיפוש המצלמה ועיון בתמונות או וידיאו בהתקן ה-Samsung Link עיין במדריך למשתמש של ההתקן.
- ייתכן שסרטוני וידיאו לא יופעלו בצורה חלקה. הדבר תלוי בסוג התקן ה-Samsung Link או במצב הרשת.

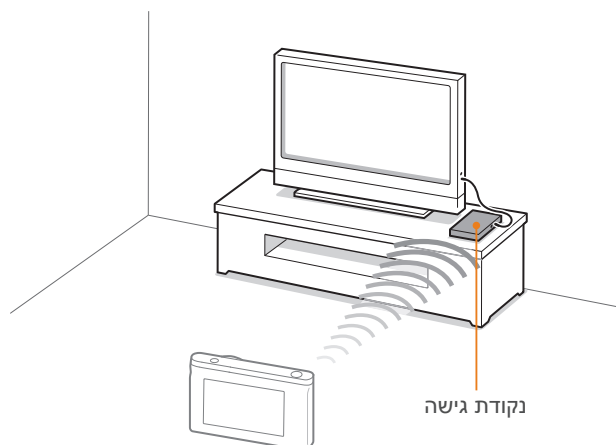

▲ מצלמה מחוברת לטלוויזיה שתומכת ב-Samsung Link דרך WLAN.



- ניתן לשתף עד 1,000 קבצים אחרונים.
- ניתן להציג בהתקן ה-Samsung Link רק תמונות או וידיאו שצולמו באמצעות המצלמה שברשותך.
- טווח החיבור האלחוטי בין המצלמה להתקן ה-Samsung Link עשוי להשתנות בתלות במפרטי נקודת הגישה.
- אם המצלמה מחוברת ל-2 התקני Samsung Link, ייתכן שההצגה תהיה אטית יותר.
- תמונות ווידאו ישותפו בגודלם המקורי.
- ניתן להשתמש בתכונה זו רק עם התקנים התומכים ב-Samsung Link.
- תמונות וסרטוני וידיאו משותפים לא יאוחסנו בהתקן ה-Samsung Link, אך ניתן לאחסן אותם במצלמה באופן שעומד במפרטי ההתקן.
- העברת תמונות או וידיאו להתקן Samsung Link עשויה להימשך זמן מה, התלוי בחיבור לרשת, במספר הקבצים לשיתוף ובגודל הקבצים.
- אם תכבה את המצלמה באופן לא מסודר במהלך צפייה בתמונות או וידיאו בהתקן Samsung Link (למשל על-ידי הוצאת הסוללה), ההתקן ימשיך לזהות את המצלמה כמחוברת.
- סדר התמונות או הוידאו במצלמה עשוי להיות שונה מזה שבהתקן ה-Samsung Link.
- בהתאם למספר התמונות או קטעי הוידאו שברצונך לשתף, ייתכן שיידרש זמן מה להעלאת התמונות והוידאו ולהשלמת תהליך ההגדרה הראשוני.
- בעת הצגת תמונות או וידיאו בהתקן Samsung Link, שימוש רצוף בשלט הרחוק של ההתקן או ביצוע פעולות נוספות בהתקן עשויים למנוע פעולה תקינה של תכונה זו.

- אם תשנה את סדר הקבצים במצלמה או תמייין אותם במהלך הצגתם בהתקן Samsung Link, יהיה עליך לחזור על תהליך ההגדרה הראשונית כדי לעדכן את רשימת הקבצים בטלוויזיה.
- כאשר אין קבצים בזיכרון המצלמה, לא ניתן להשתמש בתכונה זו.
- מומלץ להשתמש בכבל רשת לשם חיבור התקן ה-Samsung Link לנקודת הגישה. פעולה זו תצמצם 'גמגום' של הוידאו בעת הזרמת תוכן.
- כדי להציג קבצים בהתקן Samsung Link, אפשר את מצב multicast בנקודת הגישה.

פרק 5

תפריט הגדרות המצלמה

למד על הגדרות המשתמש ותפריט ההגדרות הכלליות. ניתן להתאים את ההגדרות כך שיתאימו לצרכיך ולהעדפותיך.

הגדרות משתמש

הגדרות אלו משמשות לקביעת סביבת המשתמש.

במצב 'צילום', לחץ על [MENU] ← ← אפשרות מסוימת.

כדי להגדיר
אפשרויות משתמש,

הפריטים הזמינים והסדר שלהם עשויים להשתנות בהתאם לתנאי הצילום.



הפחתת רעש

השתמש בהפחתת רעש להפחתת הרעשים החזותיים בתמונות.

* ברירת מחדל

אפשרות	תיאור
הפחתת רעשים ב-ISO גבוה	פונקציה זו מפחיתה רעשים שעשויים להתרחש בעת הגדרת רגישות ISO גבוהה. (כבוי, גבוה, רגיל*, איטי)
ביטול רעשים בחשיפה ארוכה	פונקציה זו מפחיתה רעשים כאשר המצלמה מוגדרת לחשיפה ארוכה. (כבוי, פעיל*)

התאמת ISO

דרגת ISO

ניתן לקבוע את הערך של רגישות ISO בצעדים של 1/3 או 1.

טווח ISO אוטומטי

כאשר אתה מגדיר את ה-ISO כ **אוטומטי**, ניתן להגדיר ערך ISO מרבי שמתחתיו נבחרת כל דרגת פיצוי חשיפה.

הגדרות מסגרת

באפשרותך לקבוע את האפשרויות לכל פיצוי חשיפה.

* ברירת מחדל

אפשרות	תיאור
סט מסגרת AE	קבע את מרווח החשיפה. (EV $+0.3$ *, EV $+0.7$ -, EV $+1.0$ -, EV $+1.3$ -, EV $+1.7$ -, EV $+2.0$ -, EV $+2.3$ -, EV $+2.7$ -, EV $+3.0$ -)
סט מסגרת WB	כוון את טווח מרווחי האיזון ללבן עבור 3 התמונות של הפיצוי. (EV $+3$ *, EV $+2$ AB, EV $+1$ AB, EV $+3$ MG, EV $+2$ MG) (EV $+1$ MG) לדוגמה, EV $+3$ AB מכוון את ערך הכתום פלוס או מינוס שלושה צעדים. EV $+3$ MG מכוון את ערך האדום בשיעור זהה.
בחירת סגנונות לצילום אוטומטי באשף תמונה	בחר 3 הגדרות של אשף התמונות שבהן המצלמה תשתמש לצילום 3 התמונות בפיצוי חשיפה.
הגדרות מסגרת עומק	קבע את מרווח העומק. (EV $+0.3$ -, EV $+0.7$ -, EV $+1.0$ *, EV $+1.3$ -, EV $+1.7$ -, EV $+2.0$ -, EV $+2.3$ -, EV $+2.7$ -, EV $+3.0$ -)

DMF (מיקוד ידני ישיר)

ניתן לכוון את המיקוד באופן ידני על-ידי סיבוב טבעת המיקוד, לאחר שבוצעה חצי לחיצה על [לחצן הצילום] לשם השגת מיקוד. ייתכן שתכונה זו לא תהיה זמינה בעדשות מסוימות.

מרחב צבע

האפשרות 'מרחב צבע' מאפשרת לבחור שיטות לייצוג צבעים. התקני הדמיה דיגיטלית, כגון מצלמות דיגיטליות, צגים ומדפסות, משתמשים בשיטות שונות לייצוג צבעים. שיטות אלה נקראות מרחבי צבע.

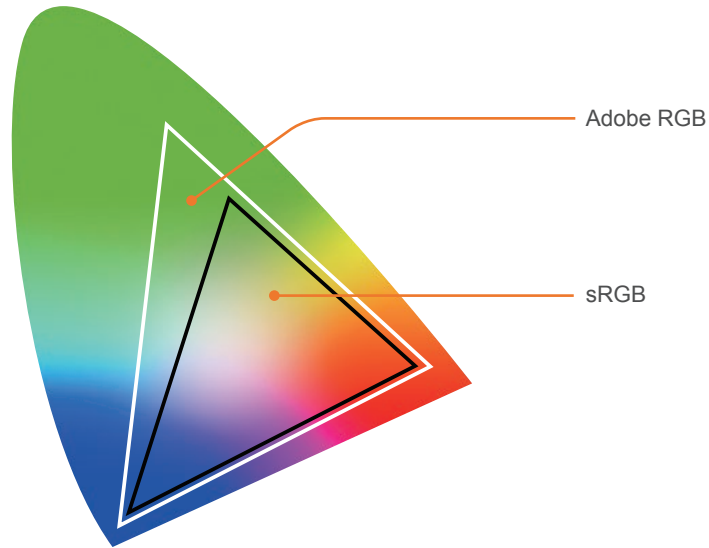

* ברירת מחדל

אפשרות	תיאור
*sRGB	sRGB (Standard RGB) הוא מפרט בינלאומי המגדיר את מרחב הצבעים שנקבע על-ידי ה-IEC (International Electrotechnical Commission). הוא נמצא בשימוש נרחב ליצירת צבעים בצגי מחשבים, ומרכיב גם את מרחב הצבע הרגיל עבור Exif. sRGB מומלץ לתמונות רגילות ולתמונות שבכוונתך לפרסם באינטרנט.
Adobe RGB	Adobe RGB משמש להדפסה מסחרית ומתאפיין בטווח צבעים רחב יותר מאשר sRGB. טווח הצבעים הרחב יותר מאפשר לערוך בקלות תמונות במחשב. שים לב שתוכניות שונות בדרך כלל תואמות למספר מוגבל של מרחבי צבעים.

כאשר מרחב הצבעים מוגדר כ-Adobe RGB, התמונות יישמרו בתבנית
_SAMXXXX.JPG



תיקון עיוות

ניתן לתקן את העיוותים שעשויים להיגרם על-ידי העדשות. תכונה זו זמינה עם עדשות שתומכות בה.

התאמה אישית של iFn

ניתן לבחור אפשרויות ניתנות לכוונון בעת לחיצה על [i-Function] בעדשת i-Function.

אפשרות	תיאור
צמצם	הגדר כדי לכוונון את מפתח הצמצם.
מהירות תריס	הגדר כדי לכוונון את מהירות התריס.
ערך חשיפה	הגדר כדי לכוונון את ערך החשיפה.
ISO	הגדר כדי לכוונון את רגישות ISO.
איזון לבן	הגדר כדי לכוונון את האיזון ללבן.

תצוגת משתמש

ניתן להוסיף או להסיר נתוני צילום מהתצוגה.

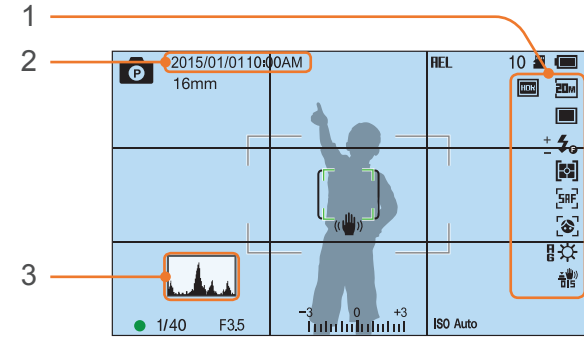

מס'	תיאור
1	סמלים קבע כדי להציג סמלים בצד ימין במצב 'צילום'.
2	תאריך ושעה קבע כדי להציג את התאריך והשעה.
3	היסטוגרמה הפעל או כבה את תצוגת ההיסטוגרמה. אודות היסטוגרמה היסטוגרמה היא גרף שמראה את פיזור הבהירות של תמונה. היסטוגרמה עם נטייה שמאלה מציינת תמונה כהה. היסטוגרמה עם נטייה ימינה מציינת תמונה בהירה. גובה הגרף קשור למידע לגבי הצבע. הגרף נעשה גבוה יותר כאשר צבע מסוים נפוץ יותר.

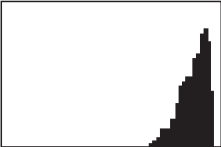

חשיפת יתר

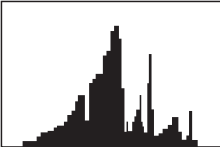

חשיפה מאוזנת



חשיפה לא מספיקה

מיפוי מפתח

ניתן לשנות את הפונקציה המשויכת ללחצן המותאם אישית.

* ברירת מחדל

פונקציה	לחצן
<ul style="list-style-type: none"> קביעת הפונקציה של הלחצן המותאם אישית. • תצוגה מקדימה אופטית*: הפעל את הפונקציה לתצוגה מקדימה של עומק שדה עבור מפתח הצמצם הנוכחי. (עמ' 23) • איזון לבן בנגיעה אחת (איזון לבן): הפעל את פונקציית איזון הלבן המותאמת אישית. • RAW במגע אחד +: שמור את הקובץ בתבנית JPEG+RAW. כדי לשמור קובץ בתבנית JPEG, לחץ שוב על הלחצן. • איפוס: אפס חלק מההגדרות. • AEL: הפעל את הפונקציה לנעילת חשיפה אוטומטית. (חצי לחיצה על [לחצן הצילום] מפעילה את פונקציית נעילת החשיפה האוטומטית). • החזקת נעילת חשיפה אוטומטית: המשך להפעיל את הפונקציה של נעילת חשיפה אוטומטית לאחר הצילום. (החשיפה נשארת נעולה גם אחרי שצולמה תמונה.) 	מותאם

תצוגה בזמן אמת NFC

במצב 'צילום', הפעל את התכונה NFC בטלפון חכם בו מופעל NFC ומקם את אנטנת ה-NFC של הטלפון החכם ליד תג ה-NFC של המצלמה כדי להפעיל את AutoShare או את Remote Viewfinder. תכונה זו נתמכת בטלפונים חכמים עם מערכת Android OS שבהם מופעל NFC. מומלץ להשתמש בגרסה העדכנית ביותר. תכונה זו אינה זמינה עבור מכשירי iOS.

גודל תמונה של MobileLink/NFC

קבע את גודל התמונות שיועברו לטלפון חכם בעזרת MobileLink או NFC.

* ברירת מחדל

אפשרות	תיאור
שנה גודל ל-2M או פחות	אם התמונה גדולה מ-3M, היא תועבר לאחר שינוי הגודל שלה ל-2M או פחות.
מקורי*	התמונה תועבר בגודלה המקורי.

קו רשת

בחירת הנחיה לסיוע בקומפוזיציה של סצנה.
(כבוי*, 4 X 4, 3 X 3, צלב, אלכסון)

צילום עצמי אוטומטי

הגדר כי בעת סיבוב התצוגה כלפי מעלה, המצלמה תופעל ותיכנס באופן אוטומטי למצב צילום עצמי. במצב 'צילום' עצמי, יופעלו באופן אוטומטי אפשרויות הטיימר (3 שניות), זיהוי פנים ופנים יפות.

נורת עזר למיקוד אוטומטי

בעת צילום במקומות חשוכים, הפעל את נורת העזר למיקוד אוטומטי כדי להשיג מיקוד אוטומטי טוב יותר. פעולת המיקוד האוטומטי מדויקת יותר במקומות חשוכים, כאשר נורת העזר למיקוד אוטומטי מופעלת.

הגדרות מהירות לחצן העדשה

הגדירו את מהירות הזום ללחצני עדשת Power Zoom כמהירה, בינונית או איטית. במהירות גבוהה, רעש הזום גובר והוא עלול להיקלט במיקרופון במהלך הקלטה של סרטונים. פונקציה זו זמינה רק כאשר עדשת ה-Power Zoom מחוברת.

למד לכוון את הגדרות המצלמה.

כדי לקבוע
אפשרויות של
הגדרות,במצב 'צילום' או 'הצגה', לחץ על [MENU] ← → אפשרות
מסוימת.

* ברירת מחדל

יציאה	תיאור
ציליל	<ul style="list-style-type: none"> • עוצמת מערכת: קביעת עוצמת הצליל או כיבוי כל הצלילים לחלוטין. (כבוי, נמוך, בינוני*, גבוהה)
	<p>גם כאשר צלילי המערכת כבויים, המצלמה משמיעה את הצליל בעת הצגת וידאו או מצגת שקופיות.</p> <ul style="list-style-type: none"> • צליל מיקוד אוטומטי: הפעלה או כיבוי של הצליל שהמצלמה משמיעה בעת חצי לחיצה על לחצן הצילום. (כבוי, פעיל*) • צליל לחצן: הפעל או כבר את הצליל שהמצלמה משמיעה כשאתה לוחץ על לחצנים. (כבוי, פעיל*)
תצוגה מהירה	קביעת זמן התצוגה המהירה - משך הזמן שהמצלמה מציגה את התמונה מיד לאחר שצולמה. (כבוי, 1 שנייה*, 3 שנייה, 5 שנייה, החזק)

* ברירת מחדל

יציאה	תיאור
התאמת תצוגה	<p>כוון בהירות התצוגה, הגדרת בהירות אוטומטית, צבע התצוגה, או הפלס.</p> <ul style="list-style-type: none"> • בהירות תצוגה: ניתן לכוון את בהירות התצוגה ידנית. • בהירות אוטומטית: הפעל או כבה את הבהירות האוטומטית. (כבוי, פעיל*) • צבע מסך: ניתן לכוון ידנית את צבע התצוגה. • כיול אופקי: כייל את הפלס. אם הפלס אינו מאוזן, מקם את המצלמה על משטח ישר ולאחר מכן פעל לפי ההוראות על המסך. <p>• לא ניתן לגשת לאפשרות כיול אופקי במצב 'הצגה'.</p> <p>• לא ניתן לכייל את הפלס בכיוון אנכי.</p>
כיבוי תצוגה אוטומטית	קביעת הזמן לכיבוי התצוגה. התצוגה תכבה אם לא תעשה שימוש כלשהו במצלמה למשך פרק הזמן שקבעת. (כבוי, 30 שנייה*, 1 דקה, 3 דקות, 5 דקות, 10 דקות)

* ברירת מחדל

יציאה	תיאור
תאריך ושעה	<p>קביעת תאריך, שעה, תבנית תאריך, אזור זמן ואם התאריך יוטבע על תמונות. (אזור זמן, הגדרת תאריך/שעה, סוג תאריך, סוג זמן, סימון)</p> <ul style="list-style-type: none"> • התאריך מופיע בצד הימני התחתון של התמונה. • בעת הדפסת תמונה, ייתכן שחלק מהמדפסות לא ידפיסו את התאריך כראוי.
פלט וידאו	<p>קבע את פלט אות הווידיאו המתאים למדינה שלך בעת חיבור המצלמה להתקן וידאו חיצוני, כגון או טלוויזיית HD.</p> <ul style="list-style-type: none"> • NTSC: ארה"ב, קנדה, יפן, קוריאה, טייוואן, מקסיקו וכו' • PAL (תומך רק ב-PAL, G, D, H, או I): אוסטרליה, אוסטרליה, בלגיה, סין, דנמרק, פינלנד, צרפת, גרמניה, אנגליה, איטליה, כוויית, מלזיה, ניו זילנד, סינגפור, ספרד, שוודיה, שווייץ, תאילנד, נורווגיה וכו'
Anynet+ (HDMI-CEC)	<p>בעת חיבור המצלמה לטלוויזיית HD התומכת ב-Anynet+ (HDMI-CEC), ניתן לשלוט בפונקציית ההצגה של המצלמה בעזרת השלט הרחוק של הטלוויזיה.</p> <ul style="list-style-type: none"> • כבוי: לא ניתן לשלוט בפונקציית ההפעלה של המצלמה באמצעות השלט הרחוק של הטלוויזיה. • פעיל: ניתן לשלוט בפונקציית ההפעלה של המצלמה באמצעות השלט הרחוק של הטלוויזיה.

* ברירת מחדל

יציאה	תיאור
כבוי אוטומטי	<p>קביעת הזמן לכיבוי המצלמה. המצלמה תכבה אם לא תעשה בה שימוש כלשהו למשך פרק הזמן שקבעת. (כבוי, 1 דקה*, 3 דקות, 5 דקות, 10 דקות, 30 דקות)</p> <ul style="list-style-type: none"> • המצלמה שומרת את ההגדרה לזמן כיבוי גם לאחר החלפת הסוללה. • מצב כבוי אוטומטי עשוי שלא לפעול כאשר המצלמה מחוברת למחשב או לטלוויזיה בעת הצגה של מצגת שקופיות או סרט.
הצגת מדריך העזרה	<ul style="list-style-type: none"> • מדריך עזרה של מצבים: קבע להצגת טקסט עזרה על המצב שנבחר בעת החלפת מצבי 'צילום'. (כבוי, פעיל*) • מדריך עזרה של פונקציות: קבע להצגת טקסט עזרה על תפריטים ופונקציות. (כבוי, פעיל*) <p>לחץ על [] כדי להסתיר את טקסט העזרה.</p>
Language	קביעת השפה שתופיע בתצוגת המצלמה.

* ברירת מחדל

יציאה	תיאור
	<p>קביעת השיטה למספור קבצים ותיקיות.</p> <ul style="list-style-type: none"> • איפוס: לאחר שימוש בלחצן האיפוס, שם הקובץ הבא יתחיל ב-0001. • סדרה*: מספרי קבצים חדשים ממשיכים את רצף המספרים הקיימים, גם אם התקנת כרטיס זיכרון חדש, אתחלת את הכרטיס או מחקת את כל התמונות.
מספר קובץ	<ul style="list-style-type: none"> • שם התיקייה הראשונה הוא 100PHOTO, אם בחרת מרחב צבעים sRGB ותבנית שמות סטנדרטית, שם הקובץ הראשון יהיה SAM_0001. • מספרי קבצים גדלים ב-1 מ-SAM_0001 עד SAM_9999. • מספרי תיקיות גדלים ב-1 מ-100PHOTO עד 999PHOTO. • מספר הקבצים המרבי שניתן לשמור בתיקייה אחת הוא 9,999. • מספרי קבצים מוקצים לפי מפרטי DCF (חוק עיצוב למערכת קובצי המצלמה). • אם תשנה שם של קובץ (לדוגמה, במחשב), המצלמה לא תוכל להציג את הקובץ.
סוג תיקייה	<p>קביעת סוג התיקייה.</p> <ul style="list-style-type: none"> • רגיל*: XXXPHOTO • תאריך: XXX_MMDD

* ברירת מחדל

יציאה	תיאור
יציאת HDMI	<p>כאשר אתה מחבר את המצלמה לטלוויזיית HD עם כבל HDMI, ניתן לשנות את הרזולוציה של התמונה.</p> <ul style="list-style-type: none"> • NTSC: אוטומטי*, 1080i, 720p, 480p, 576p (מופעל רק כאשר נבחר PAL)
	<p>אם טלוויזיית ה-HD המחוברת אינה תומכת ברזולוציה שבחרת, המצלמה תקבע רזולוציה הנמוכה יותר בדרגה אחת.</p> 
שם קובץ	<p>קביעת השיטה ליצירת שמות קבצים.</p> <ul style="list-style-type: none"> • רגיל*: SAMXXXX.JPG/_SAM_XXXX.JPG (sRGB) (Adobe RGB) • תאריך: <ul style="list-style-type: none"> - קובצי sRGB - MMDDXXXX.JPG. לדוגמה, עבור תמונה שצולמה ב-01 בינואר, שם הקובץ יהיה 0101XXXX.jpg. - קובצי Adobe RGB - MDDXXXX.JPG. עבור החודשים ינואר עד ספטמבר, ואילו עבור החודשים אוקטובר עד דצמבר, מספר החודש יוחלף באותיות A (אוקטובר), B (נובמבר) ו-C (דצמבר). לדוגמה, עבור תמונה שצולמה ב-03 בפברואר, שם הקובץ יהיה 03_203XXXX.jpg. עבור תמונה שצולמה ב-05 באוקטובר, שם הקובץ יהיה A05XXXX.jpg.

* ברירת מחדל

יצאה	תיאור
	<p>הגדר לדרישה של קוד PIN בחיבור המצלמה לטלפון חכם.</p> <ul style="list-style-type: none"> • מס' זיהוי אישי (PIN): דרוש קוד PIN לפני החיבור. • ללא*: אפשר חיבור בלי לדרוש קוד PIN.
נעילת פרטיות של Wi-Fi	 <ul style="list-style-type: none"> • כשמתמשים בפונקציה NFC, החיבור הוא אוטומטי ולא נדרש קוד PIN. • יצירת קודי ה-PIN היא אוטומטית, והם מתחדשים רק כשאתה מאפס את הגדרות המצלמה או מעדכן את הקושחה. • אם כבר חיברת בעבר את המצלמה לטלפון חכם באמצעות קוד PIN, הם יתחברו אוטומטית.
איפוס	איפוס תפריט ההגדרות ואפשרויות הצילום לערכי ברירת המחדל של היצרן. (הגדרות התאריך, השעה, השפה ופלט הווידאו לא ישתנו.) (לא*, כן)
רישיון קוד פתוח	הצג רישיונות קוד פתוח.

* ברירת מחדל

יצאה	תיאור
אתחל	<p>אתחול כרטיס הזיכרון. אתחול ימחק את כל הקבצים הקיימים, כולל קבצים מוגנים. (לא*, כן)</p>  <p>שימוש בכרטיס זיכרון שאותחל באמצעות מצלמה של יצרן אחר, קורא כרטיסי זיכרון או מחשב - עלול לגרום לשגיאות. יש לאתחל את כרטיסי הזיכרון במצלמה לפני השימוש בהם לצילום תמונות.</p>
נתוני התקן	<p>הצג את גרסת הקושחה של גוף המצלמה ושל העדשה, כתובת Mac ומספר אישור רשת, או עדכן את הקושחה.</p> <ul style="list-style-type: none"> • עדכון תוכנה: עדכן את הקושחה של גוף המצלמה או העדשה. (קושחה למצלמה, קושחה לעדשה)  <ul style="list-style-type: none"> • ניתן לעדכן את הקושחה על-ידי חיבור המצלמה למחשב והפעלת i-Launcher. לפרטים נוספים, עיין בעמוד 165. • לא ניתן להפעיל שדרוג קושחה ללא סוללה טעונה במלואה. טען את הסוללה במלואה לפני הפעלת שדרוג קושחה. • אם תעדכן את הקושחה, ערכים והגדרות המשתמש יתאפסו. (תאריך, שעה, שפה ופלט וידאו לא ישתנו.) • אין לכבות את המצלמה בעת ביצוע העדכון.

פרק 6

התחברות להתקנים חיצוניים

נצל את מלוא היכולות של המצלמה על-ידי חיבור למכשירים חיצוניים כגון מחשב או טלוויזיית HD.

צפייה בקבצים ב-HDTV

הצגת תמונות או סרטי וידאו על-ידי חיבור המצלמה לטלוויזיית HD בעזרת כבל HDMI אופציונלי.

1 במצב 'צילום' או 'הצגה', לחץ על [MENU] ← ⚙️ ← **יציאת HDMI** ← אפשרות מסוימת. (עמ'142)

2 כבה את המצלמה ואת טלוויזיית ה-HD.

3 חבר את המצלמה לטלוויזיית ה-HD באמצעות כבל ה-HDMI האופציונלי.

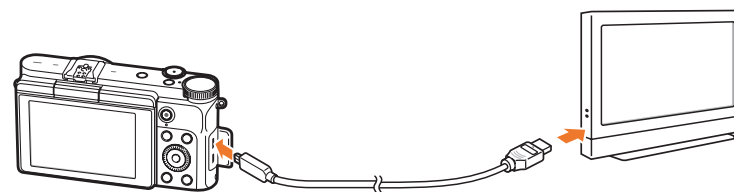

4 הפעל את טלוויזיית ה-HD ולאחר מכן בחר מקור וידאו HDMI.

5 הפעל את המצלמה.

• כאשר המצלמה מחוברת לטלוויזיית HD, היא נכנסת למצב הצגה באופן אוטומטי.

6 צפה בתמונות או הפעל סרטי וידאו באמצעות לחצני המצלמה.



- כאשר משתמשים בכבל HDMI, ניתן לחבר את המצלמה לטלוויזיית ה-HD בשיטת Anynet+(CEC).
- פונקציות Anynet+(CEC) מאפשרות לך לשלוט בהתקנים מחוברים באמצעות השלט הרחוק של הטלוויזיה.
- אם טלוויזיית ה-HD תומכת ב-Anynet+(CEC), היא תופעל אוטומטית כשמשתמשים בה בשילוב עם המצלמה. ייתכן שתכונה זו לא תהיה זמינה בחלק מטלוויזיות ה-HD.
- בעת חיבור לטלוויזיית HD בעזרת כבל HDMI, המצלמה אינה יכולה לצלם תמונות או וידאו.
- בעת חיבור לטלוויזיית HD, חלק מפונקציות ההצגה של המצלמה עשויות שלא להיות זמינות.
- משך הזמן שלאחריו המצלמה וטלוויזיית ה-HD מחוברות עשוי להשתנות בהתאם לכרטיס הזיכרון שבו נעשה שימוש. מאחר שהתכונה העיקרית של כרטיס הזיכרון היא הגדלת מהירות ההעברה, לא בהכרח יהיה זה נכון לומר שכרטיס זיכרון עם מהירות העברה גבוהה יותר יהיה מהיר גם כשמשתמשים בפונקציית ה-HDMI.

העברת קבצים למחשב

העבר את הקבצים מכרטיס זיכרון אל המחשב שלך על-ידי חיבור המצלמה למחשב.

העברת קבצים למחשב Windows

חיבור המצלמה כדיסק נשלף

ניתן לחבר את המצלמה למחשב כדיסק נשלף. פתח את הדיסק הנשלף והעבר קבצים למחשב.

1 כבה את המצלמה.

2 חבר את המצלמה למחשב באמצעות כבל ה-USB.

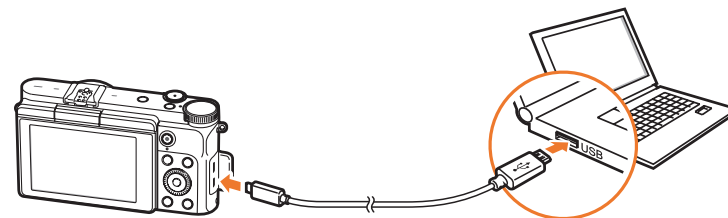

- יש לחבר את הקצה הקטן של כבל ה-USB למצלמה. חיבור הפוך של הכבל עלול לגרום נזק לקבצים. היצרן לא יישא באחריות על אובדן נתונים כלשהו.
- אם תנסה לחבר את כבל ה-USB ליציאת ה-HDMI, ייתכן שהמצלמה לא תפעל כראוי.



3 הפעל את המצלמה.

- המחשב מזהה את המצלמה באופן אוטומטי.

4 במחשב, בחר מחשב שלי ← דיסק נשלף ← DCIM

100PHOTO או 101_0101.

5 בחר את הקבצים הרצויים וגרור או שמור אותם במחשב.

אם סוג תיקייה מוגדר כתאריך, שם התיקייה יוצג כ-'XXX_MMDD'. לדוגמה, אם תצלם תמונה ב-1 בינואר, שם התיקייה יהיה '101_0101'.



העברת קבצים למחשב Mac OS

קיימת תמיכה במערכת ההפעלה Mac OS 10.7 ואילך.



1 כבה את המצלמה.

2 חבר את המצלמה למחשב ה-Macintosh באמצעות כבל USB.

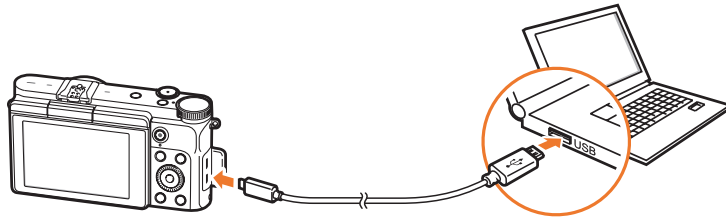

- יש לחבר את הקצה הקטן של כבל ה-USB למצלמה. חיבור הפוך של הכבל עלול לגרום נזק לקבצים. היצרן לא יישא באחריות על אובדן נתונים כלשהו.
- אם תנסה לחבר את כבל ה-USB ליציאת ה-HDMI, ייתכן שהמצלמה לא תפעל כראוי.



ניתוק המצלמה (במערכת Windows 7)

במערכות ההפעלה Windows 8, השיטות לניתוק המצלמה דומות.

1 ודא שלא מועברים נתונים כלשהם בין המצלמה לבין המחשב.
• אם נורת הסטטוס של המצלמה מהבהבת, מתבצעת העברת נתונים. המתן עד שנורת הסטטוס תפסיק להבהב.

2 לחץ על  בסרגל הכלים, בצד ימין למטה במסך המחשב.



3 לחץ על ההודעה המוקפצת.

4 לחץ על תיבת ההודעה המספקת חיווי על הסרה בטוחה.

5 נתק את כבל ה-USB.

3 הפעל את המצלמה.

• המחשב מזהה את המצלמה באופן אוטומטי ומציג סמל של דיסק נשלף.

4 פתח את הדיסק הנשלף.

5 העבר תמונות או סרטונים אל מחשב Mac OS.



4 התקן את i-Launcher במחשב.

מערכת הפעלה	כיצד להתקין
Windows	<p>כאשר אתה נשאל בחלון קופץ אם ברצונך להתקין את i-Launcher, בחר באפשרות כן.</p> <ul style="list-style-type: none"> אם החלון הקופץ אינו מופיע, בחר באפשרות מחשב שלי ← i-Launcher ← iLinker.exe אם מופיע חלון קופץ המבקש ממך להפעיל את iLinker.exe, הפעל אותו קודם. כאשר אתה מחבר את המצלמה למחשב שמותקן בו i-Launcher, התוכנית מופעלת אוטומטית.
Mac	<p>להחץ על התקנים ← i-Launcher ← Mac ← iLinker.</p>

5 בצע את ההוראות המופיעות על-גבי המסך כדי להשלים את ההתקנה.

לפני התקנת התוכנה ודא שהמחשב מחובר לרשת.



ניתן לצפות בקבצים ולערוך אותם באמצעות התוכניות המצורפות. ניתן גם לשלוח את הקבצים למחשב אישי בצורה אלחוטית.

התקנת i-Launcher

1 כבה את המצלמה.

2 חבר את המצלמה למחשב באמצעות כבל ה-USB.

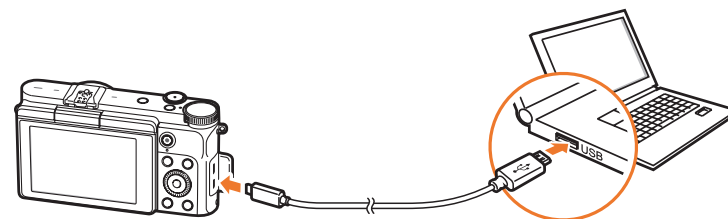

יש לחבר את הקצה הקטן של כבל ה-USB למצלמה. חיבור הפוך של הכבל עלול לגרום נזק לקבצים. היצרן לא יישא באחריות על אובדן נתונים כלשהו.



3 הפעל את המצלמה.

שימוש ב-i-Launcher

i-Launcher מאפשר לך לעדכן את קושחת המצלמה והעדשה, או מספק קישור להורדת התוכנה PC Auto Backup.

דרישות עבור Windows OS

דרישות	יציאה
Intel® Core™ 2 Duo 1.66 GHz או יותר / AMD Athlon X2 Dual-Core 2.2 GHz או יותר	CPU
מינימום RAM MB 512 (מומלץ 1 GB או יותר)	RAM
Windows 8.1, Windows 8, Windows 7	*OS
250 MB או יותר (מומלץ 1 GB או יותר)	קיבולת הכונן הקשיח
<ul style="list-style-type: none"> • מסך תואם תצוגת 16 סיביות צבעונית ברזולוציה של 1024X768 פיקסלים (מומלץ להשתמש בצג צבעוני-32 סיביות ברזולוציה של 1280X1024) • יציאת USB 2.0 • nVIDIA Geforce 7600GT או גרסה חדשה יותר /ATI X1600 או גרסה חדשה יותר 	אחרים

* תותקן גרסת 32 סיביות של i-Launcher – גם במהדורות 64 סיביות של Windows OS.

שימוש ב-Samsung i-Launcher

תיאור	סמל
ניתן להוריד את הקושחה של המצלמה.	
הורד את המדריך למשתמש.	
הורד תכנית זו כדי להמיר קובצי Samsung RAW (SRW) לתבנית DNG.	
הורד תכנית זו כדי להמיר קובצי Samsung RAW (SRW) לתבניות קובץ נדרשות.	
i-Launcher מכיל קישור להורדת תוכנת PC Auto Backup כאשר המצלמה מחוברת למחשב. באפשרותך לשלוח למחשב, בצורה אלחוטית, תמונות או סרטוני וידאו שצילמת באמצעות המצלמה.	

השימוש ב-Samsung RAW Converter

באפשרותך לכוון את התמונות שצולמו כולל קובצי RAW באמצעות תכונות העריכה המתקדמות של תוכנית Samsung RAW Converter. למידע שימוש מפורט, עיין בעזרה.

קובצי RAW עלולים לא להיפתח, בהתאם לגרסת תוכנית Samsung RAW Converter. במקרה זה, עדכן את תוכנית Samsung RAW Converter לגרסה האחרונה.



פתיחת Samsung i-Launcher

במחשב, לחץ על **התחל** ← **כל התוכניות** ← **Samsung** ← **i-Launcher**
 ← **Samsung i-Launcher**. לחלופין, לחץ על **יישומים** ← **Samsung** ← **i-Launcher** במחשב הפועל עם Mac OS.

הורדת הקושחה

במסך Samsung i-Launcher, לחץ על . לקבלת מידע על עדכון הקושחה, עיין בעמוד 165.

הורדת התוכנית PC Auto Backup

במסך Samsung i-Launcher, לחץ על . לקבלת מידע על התקנת התוכנית PC Auto Backup, עיין בעמוד 128.

- הדרישות בדף הבא הינן בגדר המלצות בלבד. ייתכן ש-i-Launcher לא יעבוד כראוי גם כאשר המחשב עומד בדרישות, וזאת בתלות במצב המחשב.
- אם המחשב לא עומד בדרישות, ייתכן שסרטי וידיאו לא ינוגנו כראוי.



היצרן אינו אחראי לנזק שייגרם כתוצאה משימוש במחשבים לא מתאימים, כגון מחשבים בהרכבה עצמית.



דרישות עבור Mac OS

דרישות	יציאה
Mac OS 10.7 או גרסה מתקדמת יותר	מערכת הפעלה
מינימום RAM 256 MB (מומלץ 512 MB או יותר)	RAM
מינימום 110 MB	קיבולת הכונן הקשיח
יציאת USB 2.0	אחרים



פרק 7

נספח

קבל מידע אודות הודעות שגיאה, תחזוקת המצלמה, עצות לפתרון בעיות, מפרטים ואביזרים אופציונליים.

הודעות שגיאה

כאשר מופיעות הודעות השגיאה הבאות, נסה את הפתרונות האלה.

פתרונות מוצעים	הודעות שגיאה
מחק קבצים לא-נחוצים או הכנס כרטיס זיכרון חדש.	זיכרון מלא
<ul style="list-style-type: none"> • המצלמה נכשלה בשליחת הודעות דוא"ל או קבצים למכשירים אחרים. נסה שוב לשלוח. • בדוק את החיבור לרשת ונסה שוב. 	ההעברה נכשלה.
שמות הקבצים אינם תואמים לתקן DCF. בצע את ההוראות המוצגות על המסך לאיפוס מספר התיקייה.	לא ניתן לצלם תמונה משום שהגעת לערך המרבי של מספר תיקייה וקובץ בכרטיס הזיכרון. האם לאפס את מספר התיקייה?
כבה את המצלמה והרכב מחדש את העדשה. אם ההודעה ממשיכה להופיע, פנה למרכז השירות.	Error 00
כבה את המצלמה, הוצא את הסוללה, והכנס אותה שוב. אם ההודעה ממשיכה להופיע, פנה למרכז השירות.	Error 01/02

פתרונות מוצעים	הודעות שגיאה
העדשה נעולה. סובב את העדשה נגד כיוון השעון, עד לשמיעת נקישה. (עמ'46)	העדשה נעולה
<ul style="list-style-type: none"> • כבה את המצלמה ולאחר מכן הפעל אותה שוב. • הוצא את כרטיס הזיכרון והכנס אותו שוב. • אתחל את כרטיס הזיכרון. 	שגיאת כרטיס
הכנס סוללה טעונה או טען מחדש את הסוללה.	סוללה חלשה
צלם תמונות או הכנס כרטיס זיכרון המכיל תמונות.	אין קובץ תמונה
החיבור לרשת נותק בזמן העברת התמונות למכשירים נתמכים. בחר מחדש מכשיר נתמך.	ההתקן נותק.
מחק את הקובץ הפגום או פנה למרכז שירות.	שגיאת קובץ

תחזוקת המצלמה

חיישן תמונה

חיישן התמונה חשוף לסביבה ולכן, בתלות בתנאי הצילום השונים, תיתכן הופעה של אבק בתמונות. בעיה זו היא תופעה רגילה, והחשיפה לאבק מתרחשת בשימוש יומיומי במצלמה. אין להכניס את המפוח לפתח ההרכבה של העדשה.

גוף המצלמה

נגב בעדינות עם מטלית רכה ויבשה.

לעולם אין להשתמש בבזיז, מדללים או אלוהול כדי לנקות את המכשיר. חומרים אלה עלולים לגרום נזק למצלמה או לפגוע בתפקודה.



ניקוי המצלמה

עדשת המצלמה והתצוגה

השתמש במברשת ומפוח כדי להסיר אבק מהעדשה ונגב בעדינות את העדשה עם מטלית רכה. אם נשאר אבק על העדשה, יש לשים נוזל לניקוי עדשות על נייר לניקוי עדשות ולנגב בעדינות.

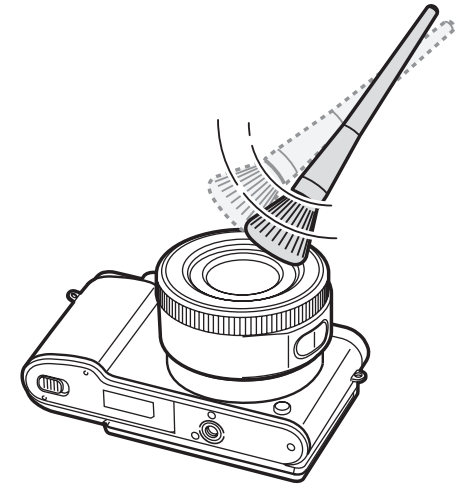

השימוש במצלמה ואחסונה

מקומות לא ראויים לשימוש במצלמה ולאחסונה

- יש להימנע מחשיפת המצלמה לטמפרטורה קרה מאוד או חמה מאוד.
- יש להימנע משימוש במצלמה באזורים עם לחות גבוהה מאוד, או באזורים בהם הלחות משתנה באופן קיצוני.
- יש להימנע מחשיפת המצלמה לאור שמש ישיר ומאחסונה במקומות חמים שאינם מאווררים כראוי, כגון במכונית בתקופת הקיץ.
- יש להגן על המצלמה והתצוגה מפני מכות, טיפול לא זהיר ורעידות חריגות, על מנת למנוע נזק חמור.
- אין להשתמש במצלמה או לאחסן אותה במקומות מאובקים, מלוכלכים, לחים או שאינם מאווררים כראוי, על מנת למנוע נזק לחלקים הנעים ולרכיבים הפנימיים.
- אין להשתמש במצלמה בסמוך לדלקים או חומרים/כימיקלים דליקים. אין לאחסן או לשאת נוזלים או גזים דליקים או חומרים נפיצים ביחד עם המצלמה או אביזריה.
- אין לאחסן את המצלמה במקום בו יש כדורי נפטלין.

שימוש במצלמה בים או בחוף

- יש להגן על המצלמה מחול ומלכלוך כשהיא בשימוש בחוף ים או באזורים דומים אחרים.
- המצלמה איננה חסינה בפני מים. אין לגעת במצלמה, בסוללה, במתאם או בכרטיס הזיכרון עם ידיים רטובות. הפעלת המצלמה בידיים רטובות עלולה לגרום לנזק למצלמה.

אחסון המצלמה לתקופה ממושכת

- בעת אחסון המצלמה לתקופה ממושכת יש לשמור אותה במכל אטום עם חומר בעל כושר ספיגה, כגון סיליקה ג'ל.
- לאורך זמן, סוללות שאינן בשימוש ייפרקו, ויש לטעון אותן מחדש לפני השימוש.
- ייתכן שהתאריך והשעה המוגדרים יאופסו בעת הפעלת המצלמה, לאחר שהמצלמה הייתה מנותקת מהסוללה למשך פרק זמן ארוך.

יש לנקוט משנה זהירות בעת השימוש במצלמה בסביבה לחה

בעת העברת המצלמה מסביבה קרה לסביבה חמה ולחה, עשוי להיווצר עיבוי על-גבי העדשה או על גבי החלקים הפנימיים של המצלמה. במקרה כזה, יש לכבות את המצלמה ולהמתין לפחות 1 שעה. במידה ונוצר עיבוי על כרטיס הזיכרון, הוצא את כרטיס הזיכרון מהמצלמה והמתן עד שהלחות תתאדה, לפני הכנסת כרטיס הזיכרון מחדש.

אמצעי זהירות נוספים

- אין לטלטל את המצלמה מהרצועה. פעולה זו עלולה לפצוע אותך או את הזולת, או לגרום נזק למצלמה.
- אין לצבוע את המצלמה, משום שצבע עלול לחסום חלקים נעים ולמנוע פעולה תקינה.
- יש לכבות את המצלמה כאשר היא אינה בשימוש.
- המצלמה מכילה חלקים עדינים. יש להימנע מהפעלת כח ולחץ חזק על המצלמה, ולשמור עליה מפני מכות.
- יש להגן על מסך התצוגה מנזקים חיצוניים על-ידי שמירת המצלמה בנרתיק כאשר היא אינה בשימוש. יש להגן על המצלמה משריטות על-ידי הרחקתה מחול וממכשירים חדים.
- אין להשתמש במצלמה במידה והמסך סדוק או שבור. זכוכית שבורה או חומר אקרילי שבורי עלולים לגרום נזק לידיים ולפנים שלך. יש לקחת את המצלמה למרכז שירות של Samsung על מנת לתקן אותה.
- אין להניח מצלמות, סוללות, מטענים או אביזרי צילום נוספים על-גבי או בתוך מכשירי חימום, כגון מיקרוגל, תנור או רדיאטור. חום עלול לגרום לעיוות או חימום יתר של התקנים אלה, דבר העלול לגרום לדליקה או פיצוץ.

- אין לחשוף את העדשה לאור שמש ישיר. חשיפה זו עלולה לגרום עיוות צבעים או תקלות בחיישן התמונה.
- יש להגן על העדשה מטביעות אצבע ושריטות. יש לנקות את העדשה באמצעות מטלית עדשות רכה ונקייה.
- המצלמה עלולה לכבות במידה והיא מקבלת מכה. הדבר נועד להגן על כרטיס הזיכרון. יש להפעיל מחדש את המצלמה על מנת להשתמש בה שנית.
- בעת השימוש במצלמה, היא עשויה להתחמם. תופעה זו נורמלית, ואינה אמורה להשפיע על משך חיי המצלמה או על ביצועיה.
- בעת השימוש במצלמה בסביבות בעלות טמפרטורה נמוכה, ייתכן כי ייקח למצלמה זמן מה להתחיל לפעול. בנוסף, ייתכן כי הצבע של התצוגה ישתנה באופן זמני, או כי שיפיעו תמונות שיוריות. תופעות אלה אינן סימן לתפקוד לקוי, והן יעלמו כאשר המצלמה תחזור לטמפרטורות מתונות יותר.
- צבע או מתכת בחלקה החיצוני של המצלמה עלולים לגרום לאלרגיות, גירודים בעור, אקזמה או נפיחות בקרב אנשים בעלי עור רגיש. במקרה של תסמינים כאלה יש להפסיק את השימוש במצלמה מיד ולהיוועץ ברופא.
- אין להכניס עצמים זרים לתוך תא, חריץ או נקודת גישה כלשהם של המצלמה. ייתכן כי נזק עקב שימוש שגוי לא יכוסה באחריות.
- אין לאפשר למי שאינו איש מקצוע מוסמך לטפל במצלמה, ואין לנסות לטפל במצלמה באופן עצמאי. כל נזק כתוצאה מטיפול בלתי-מוסמך אינו מכוסה במסגרת האחריות.

על כרטיסי זיכרון

כרטיס זיכרון נתמך

מוצר זה תומך בכרטיסי זיכרון מסוג microSD, microSDHC או microSDXC.

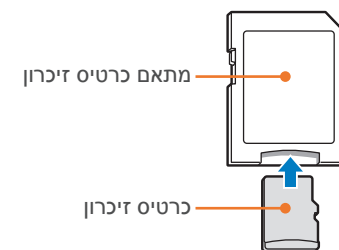

כדי מנת לקרוא את הנתונים באמצעות מחשב או באמצעות קורא כרטיסי זיכרון, הכנס את כרטיס הזיכרון למתאם כרטיס זיכרון.



קיבולת כרטיס זיכרון

קיבולת הזיכרון עשויה להשתנות, בהתאם לסצנות הצילום או לתנאי הצילום. קיבולות אלה מבוססות על כרטיס SD בנפח GB 2.

איכות							גודל	
RAW + רגיל	RAW + גבוה	RAW + גבוה מאוד	RAW	רגיל	גבוה	גבוה מאוד		
35	32	26	57	403	294	162	20.0M (5472X3648)	צילום
39	37	32	-	638	492	292	10.1M (3888X2592)	
41	40	36	-	846	688	440	5.9M (2976X1984)	
43	42	41	-	1,217	1,095	841	2.0M (1728X1152)	
-	-	-	-	911	753	495	התפרצות	
37	34	27	-	456	337	188	16.9M (5472X3080)	
40	38	34	-	739	585	359	7.8M (3712X2088)	
41	40	37	-	919	762	503	4.9M (2944X1656)	
46	45	44	-	3,897	2,840	1,566	2.1M (1920X1080)	
38	35	30	-	536	403	231	13.3M (3648X3648)	
40	39	35	-	781	624	390	7.0M (2640X2640)	
42	41	38	-	993	839	573	4.0M (2000X2000)	
46	46	45	-	6,163	4,750	2,814	1.1M (1024X1024)	

אמצעי זהירות לשימוש בכרטיסי זיכרון

- יש להימנע מחשיפה של כרטיסי זיכרון לטמפרטורות גבוהות או נמוכות במיוחד (מתחת ל-0 °C/32 °F או מעל 40 °C/104 °F). טמפרטורות קיצוניות עלולות לפגוע בתפקוד כרטיסי הזיכרון.
- יש להכניס את כרטיס הזיכרון בכיוון הנכון. הכנסת כרטיס הזיכרון בכיוון שגוי עלולה להזיק למצלמה ולכרטיס הזיכרון.
- אין להשתמש בכרטיסי זיכרון שאותחלו באמצעות מצלמות אחרות או באמצעות מחשב. יש לאתחל מחדש את כרטיס הזיכרון באמצעות המצלמה.
- בעת הכנסה או הוצאה של כרטיס הזיכרון יש לכבות את המצלמה.
- אין להוציא את כרטיס הזיכרון או לכבות את המצלמה בזמן שהנורה מהבהבת, מפני שהדבר עלול להזיק לנתונים השמורים.
- בתום חיי כרטיס הזיכרון לא ניתן לשמור עוד תמונות על הכרטיס. יש להשתמש בכרטיס זיכרון חדש.
- אין לכופף או להפיל את כרטיס הזיכרון או להפעיל עליו כוח או לחץ חזק.
- יש להימנע משימוש בכרטיסי זיכרון ומאחסונם בסמוך לשדות מגנטיים חזקים.
- יש להימנע משימוש בכרטיסי זיכרון ומאחסונם באזורים עם טמפרטורה גבוהה, לחות גבוהה או חומרים הגורמים לקורוזיה.

איכות		גודל	
רגיל	איכות גבוהה		
בערך 19'50"	בערך 17'02"	 1920X1080 (fps 30)	מאקרו
בערך 29'37"	בערך 23'46"	 1280X720 (fps 30)	
בערך 77'06"	בערך 58'24"	 640X480 (fps 30)	
בערך 261'21"	-	 לשיתוף (fps 30)	

- המספרים שלעיל נמדדו מבלי להשתמש בפונקציית הזום.
- כאשר משתמשים בזום, זמן ההקלטה הזמין עשוי להשתנות.
- כמה קטעי וידאו הוקלטו בזה אחר זה, על מנת לקבוע את זמן ההקלטה הכולל.
- זמן ההקלטה המרבי הוא 20 דקות לקובץ.
- זמן ההצגה המרבי של סרטוני וידאו לשיתוף הוא 30 שניות לקובץ.

על הסוללה

יש להשתמש אך ורק בסוללות שאושרו על-ידי Samsung.

מפרטי הסוללה

תיאור	יציאה
B740AK/B740AU/B740AC/B740AE	דגם*
סוללת ליתיום-יון	סוג
2,330 mAh	קיבולת תא
3.8 וולט	מתח
בערך 270 דק'	זמן הטעינה** (כאשר הסוללה פרוקה לחלוטין)

* מפרטי הסוללה או הדגם עשויים להשתנות בכפוף לאזור.

** הנתונים הנ"ל מבוססים על שימוש בכבל ה-USB ובמתאם זרם החילופין המסופקים עם המוצר. טעינת הסוללה על-ידי חיבורה למחשב עשויה להימשך זמן רב יותר.

• יש למנוע מגע של כרטיסי זיכרון בנוזלים, לכלוך או חומרים זרים. אם כרטיס הזיכרון מלוכלך, נקה אותו במטלית רכה לפני הכנסתו למצלמה.

• אין לאפשר מגע של נוזלים, לכלוך או חומרים זרים בכרטיסי הזיכרון ובחריץ כרטיסי הזיכרון. מגע כזה עלול לגרום תקלות במצלמה או בכרטיס הזיכרון.

• בעת נשיאת כרטיס זיכרון יש להשתמש בנרתיק נשיאה על מנת להגן על הכרטיס מפריקה אלקטרוסטטית.

• את המידע החשוב יש לגבות במדיה נוספת, כגון כונן קשיח חיצוני, CD, או DVD.

• בעת שימוש ממושך במצלמה, כרטיסי הזיכרון עלול להתחמם. מדובר בתופעה רגילה שאינה מצביעה על תקלה.

• יש להשתמש בכרטיס זיכרון העומד בדרישות התקן.

היצרן לא יישא באחריות על אובדן נתונים כלשהו.





שימוש בלתי נאות או חסר זהירות בסוללות עלול לגרום לפגיעה גופנית או מוות. למען ביטחונך האישי, פעל בהתאם להוראות שלהלן כדי להשתמש בסוללות בצורה נאותה:

- הסוללה עשויה להתלקח או להתפוצץ כשלא משתמשים בה כראוי. אם אתה מבחין בעיוותים כלשהם, בסדקים, או בתופעות חריגות אחרות בסוללה, הפסק את השימוש בסוללה מיד וצור קשר עם היצרן.
- השתמש אך ורק במטעני סוללות ומתאמים מהימנים, המומלצים על-ידי היצרן, וטען את הסוללות רק בהתאם להוראות במדריך זה.
- אל תניח את הסוללה בסמוך למכשירי חימום ואל תחשוף אותה לסביבות שבהן חום קיצוני, למשל פנים מכונית סגורה בזמן הקיץ.
- אל תכניס את הסוללה למיקרוגל.
- הימנע מאחסון הסוללה במקומות חמים ולחים, כגון אתרי ספא או מלתחות.
- אל תניח את המכשיר על משטחים דליקים, כגון מצעים, שטיחים, או שמיכות חשמליות, לפרק זמן ממושך.
- כאשר המכשיר פועל, אל תשאיר אותו בחלל קטן ודחוס למשך תקופה ארוכה.
- אל תאפשר מגע בין המגעים החשמליים של הסוללה לבין חפצים ממתכת, כגון שרשראות, מטבעות, מפתחות או שעונים.
- השתמש רק בסוללות ליתיום-יון מקוריות, המומלצות על-ידי היצרן.

- אל תפרק או תנקב את הסוללה באמצעות חפץ חד.
- הימנע מחשיפת הסוללה ללחצים גבוהים או לכוחות מעיכה.
- הימנע מחשיפת הסוללה להתנגשויות חזקות, כגון הפלתה ממקומות גבוהים.
- אל תחשוף את הסוללה לטמפרטורות של 60°C (140°F) ומעלה.
- אל תאפשר מגע של הסוללה בלחות או נוזלים.
- אל תחשוף את הסוללה למקורות חום קיצוני, כגון שמש חזקה, אש וכדומה.

הנחיות להשלכה

- השלך את הסוללה בזהירות.
- אל תשליך סוללות לאש.
- תקנות ההשלכה עשויות להשתנות בהתאם למדינה או לאזור. השלך את הסוללה בהתאם לתקנות המקומיות.

קווים מנחים לטעינת הסוללה

- טען את הסוללה אך ורק בהתאם להוראות המתוארות במדריך זה. הסוללה עשויה להתלקח או להתפוצץ אם לא טוענים אותה כראוי.

חיי הסוללה

מזב 'צילום'	זמן צילום/מספר תמונות ממוצע
תמונות	בערך 185 דק"/בערך 370 תמונות
וידאו	בערך 135 דקות (הקלט וידאו ברזולוציה של 1920X1080 ו-30 fps).

- הנתונים שלעיל מבוססים על תקני הבדיקות של CIPA. התוצאות עשויות להשתנות בהתאם לשימוש בפועל.
- זמן הצילום הזמין משתנה בהתאם לרקע, למרווח הזמן בין צילומים ולתנאי השימוש.
- כמה קטעי וידאו הוקלטו בזה אחר זה, על מנת לקבוע את זמן ההקלטה הכולל.

הודעה על סוללה חלשה

כאשר הסוללה פרוקה במלואה, סמל הסוללה יהפוך אדום וההודעה 'סוללה חלשה' תופיע.

הערות על השימוש בסוללה

- יש להימנע מחשיפה של סוללות לטמפרטורות גבוהות או נמוכות במיוחד (מתחת ל-0 °C/32 °F או מעל 40 °C/104 °F). טמפרטורות קיצוניות עלולות להקטין את קיבולת הטעינה של הסוללות.
- במהלך שימוש ממושך במצלמה האזור מסביב לתא הסוללות עלול להתחמם. הדבר אינו משפיע על השימוש הרגיל במצלמה.
- אין למשוך את הכבל החשמלי כדי לנתק את התקע מהשקע, מפני שפעולה זו עלולה לגרום לשריפה או להתחשמלות.
- בטמפרטורות הנמוכות מ-0 °C/32 °F, קיבולת הסוללה עלולה להיות פחותה ואורך חייה עלול להתקצר.
- קיבולת הסוללה עלולה להיות פחותה בטמפרטורות נמוכות, אך היא תחזור למצבה הנורמלי בטמפרטורות מתונות.
- יש להסיר את הסוללות מהמצלמה בעת אחסון המצלמה לתקופה ממושכת. סוללות מותקנות עלולות לדלוף או להיאכל (קורוזיה) ולגרום נזק חמור למצלמה. אחסון המצלמה לפרקי זמן ממושכים כשהסוללה מותקנת בה יגרום לפריקה של הסוללה. ייתכן שלא ניתן יהיה לטעון סוללה שנפרקה עד תום.
- כשאינך משתמש במצלמה לפרק זמן ממושך (3 חודשים ומעלה), בדוק את הסוללה וטען אותה בקביעות. אם תאפשר לסוללה להיפרק ברציפות, הקיבולת ואורך החיים שלה עלולים לפחות ולגרום לתקלה, לשריפה או לפיצוץ.

אמצעי זהירות הקשורים לסוללה

הגן על סוללות, מטענים וכרטיסי זיכרון מפני נזק.

מנע מגע של הסוללות בעצמים ממתכת. מגע כזה עשוי ליצור קצר בין הקוטב החיובי לשלילי של הסוללה ולגרום נזק זמני או תמידי לסוללה, ובנוסף עלול לגרום לשריפה או להתחשמלות.

הערות על טעינת הסוללה

- אם נורת הסטטוס כבוייה, יש לוודא כי הסוללה הוכנסה כהלכה.
- כאשר המצלמה פועלת בזמן הטעינה, ייתכן כי הסוללה לא תיטען באופן מלא. כבה את המצלמה לפני טעינת הסוללה.
- אין להשתמש במצלמה במהלך טעינת הסוללה. פעולה זו עלולה לגרום לשריפה או להתחשמלות.
- אין למשוך את הכבל החשמלי כדי לנתק את התקע מהשקע, מפני שפעולה זו עלולה לגרום לשריפה או להתחשמלות.
- לפני הפעלת המצלמה יש להניח לסוללה להיטען לפחות 10 דקות.

- אם המצלמה מחוברת למקור חשמל חיצוני בזמן שהסוללה ריקה, שימוש בפונקציות הדורשות אנרגיה רבה יגרום לכיבוי המצלמה. כדי להשתמש במצלמה באופן רגיל, יש לטעון מחדש את הסוללה.
- אם תחבר שוב את כבל החשמל כאשר הסוללה טעונה במלואה, נורת הסטטוס תידלק למשך כ-30 דקות.
- שימוש במבזק או הקלטת וידיאו מרוקנים את הסוללה במהירות. טען את הסוללה במלואה לפני השימוש במצלמה.
- אם נורת הסטטוס מהבהבת בצבע אדום, חבר מחדש את הכבל, או הוצא את הסוללה והכנס אותה מחדש.
- אם טענת את הסוללה כאשר הכבל חם מדי או כאשר הטמפרטורה גבוהה מדי, נורת הסטטוס עלולה להבהב בצבע אדום. הטעינה תתחיל כאשר הסוללה תתקרר.
- טעינת-יתר של סוללות עלולה לקצר את חייהן. בסיום הטעינה, יש לנתק את הכבל מהמצלמה.
- אין לכופף את כבל ה-AC או להניח עליו עצמים כבדים. הדבר עלול להזיק לכבל.

הערות על טעינה על-ידי התחברות למחשב

- יש להשתמש אך ורק בכבל ה-USB שסופק.
- הסוללה עשויה שלא להיטען כאשר:
 - נעשה שימוש ברכזת USB
 - מכשירים נוספים מחוברים למחשב בחיבור USB
 - הכבל מחובר ליציאה בחלק הקדמי של המחשב
 - יציאת ה-USB של המחשב לא תומכת בתקן ליציאת אספקת כוח (5 וולט, 500 מיליאמפר)

יש לנקוט בזהירות בעת טיפול בסוללות ומטענים והשלכתם

- לעולם אין להשליך סוללות לאש. יש לעמוד בכל התקנות המקומיות בעת השלכה של סוללות משומשות.
- אין להניח סוללות או מצלמות על-גבי או בתוך מכשירי חימום, כגון תנורי מיקרוגל, תנור אפייה או רדיאטור. סוללות עשויות להתפוצץ כאשר הן מתחממות יתר על המידה.



שדרוג הקושחה

1 חבר את המצלמה למחשב ועדכן את קושחת המצלמה והעדשה.

- לא ניתן להפעיל שדרוג קושחה ללא סוללה טעונה במלואה. טען את הסוללה במלואה לפני הפעלת שדרוג קושחה.
- אם תעדכן את הקושחה, ערכים והגדרות המשתמש יתאפסו. (תאריך, שעה, שפה ופלט וידיאו לא ישתנו.)
- אין לכבות את המצלמה בעת ביצוע העדכון.

2 כבה את המצלמה.

3 חבר את המצלמה למחשב באמצעות כבל ה-USB.

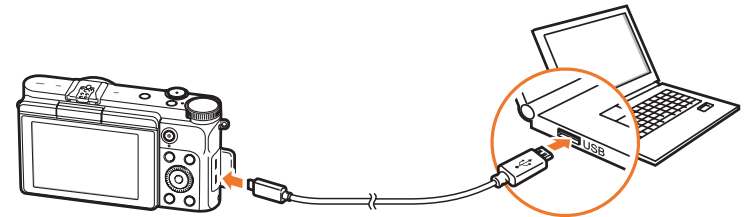

- יש לחבר את הקצה הקטן של כבל ה-USB למצלמה. חיבור הפוך של הכבל עלול לגרום נזק לקבצים. היצרן לא יישא באחריות על אובדן נתונים כלשהו.
- אם תנסה לחבר את כבל ה-USB ליציאת ה-HDMI, ייתכן שהמצלמה לא תפעל כראוי.

4 הפעל את המצלמה.

5 במחשב, בחר באפשרות **i-Launcher** ←.

6 להורדת הקושחה למצלמה, עקוב אחרי ההוראות המופיעות על המסך.

- באפשרותך להוריד את הקושחה של המצלמה או של העדשה.

7 כבה את המצלמה בסיום ההורדה.

8 נתק את כבל ה-USB.

9 הפעל את המצלמה.

10 לחץ על [MENU] ← ⚙️ ← נתוני התקן ← עדכון תוכנה ← קושחה למצלמה או קושחה לעדשה.

11 לעדכון הקושחה, בחר באפשרות **כן** בחלון הקופץ במצלמה.

לפני פנייה למרכז השירות

אם נתקלת בבעיות עם ההתקן, נסה פתרונות אלה לפני פנייה לצוות השירות.

כאשר אתה משאיר את המצלמה במרכז שירות, הקפד גם להשאיר את שאר הרכיבים שייטכן שקשורים לתקלה, כגון כרטיס הזיכרון והסוללה.



מצב	פתרונות מוצעים
לא ניתן להפעיל את המצלמה	<ul style="list-style-type: none"> • ודא שהסוללה בפנים. • ודא שהסוללה הוכנסה כראוי. • טען את הסוללה.
המצלמה נכבית בפתאומיות	<ul style="list-style-type: none"> • טען את הסוללה. • ייתכן שהמצלמה נמצאת במצב כיבוי אוטומטי, או שהתצוגה נכבית באופן אוטומטי. (עמ' 141) • ייתכן שהמצלמה נכבית באופן אוטומטי כדי למנוע נזק לכרטיס הזיכרון עקב חום חריג. הפעל שוב את המצלמה.
המצלמה מאבדת אנרגיית סוללה במהירות	<ul style="list-style-type: none"> • הסוללה עשויה לאבד אנרגיה מהר יותר בטמפרטורה נמוכה (מתחת ל-0 °C/32 °F). שמור על חום הסוללה על-ידי הכנסתה לכיס. • שימוש במבזק או הקלטת וידאו מרוקנים את הסוללה במהירות. טען את הסוללה מחדש לפי הצורך. • סוללות הן חלק מתכלה, ויש להחליף אותן כעבור זמן מה. אם חיי הסוללה מתקצרים במהירות, השג סוללה חדשה.

מצב	פתרונות מוצעים
לא ניתן לצלם תמונות	<ul style="list-style-type: none"> • אין במקום כרטיס הזיכרון. מחק קבצים לא נחוצים, או הכנס כרטיס חדש. • אתחל את כרטיס הזיכרון. • כרטיס הזיכרון פגום. השג כרטיס זיכרון חדש. • ודא שהמצלמה מופעלת. • טען את הסוללה. • ודא שהסוללה הוכנסה כראוי.
המצלמה נתקעת	<p>הוצא את הסוללה והכנס אותה שוב.</p>
המצלמה מתחממת	<p>בעת השימוש במצלמה, היא עשויה להתחמם. תופעה זו נורמלית, ואינה אמורה להשפיע על משך חיי המצלמה או על ביצועיה.</p>
המבזק מופעל באופן בלתי-צפוי	<p>ייתכן שהמבזק מופעל כתוצאה מחשמל סטטי. לא מדובר בתקלה במצלמה.</p>
המבזק לא פועל	<ul style="list-style-type: none"> • ייתכן שאפשרות המבזק מוגדרת ככבוי. (עמ' 89) • לא ניתן להשתמש במבזק במצבים מסוימים.
התאריך והשעה שגויים	<p>הגדר את התאריך והשעה תחת תפריט . (עמ' 141)</p>
התצוגה או הלחצנים אינם פועלים	<p>הוצא את הסוללה והכנס אותה שוב.</p>

מצב	פתרונות מוצעים
התמונה מטושטשת	<ul style="list-style-type: none"> • ודא שאפשרות המיקוד שהגדרת מתאימה לסוג הצילום. • השתמש בחצובה למניעת רעידות של המצלמה. • ודא שהעדשה נקייה. אם לא, נקה את העדשה. (עמ'154)
הצבעים בתמונה אינם תואמים לסצנה במציאות	<p>איזון לבן שגוי עלול ליצור צבעים לא-מציאותיים. בחר את האפשרות המתאימה לאיזון לבן בהתאם למקור האור. (עמ'71)</p>
התמונה בהירה מדי או חשוכה מדי	<p>התמונה צולמה בחשיפת יתר או חשיפת חסר.</p> <ul style="list-style-type: none"> • כוונן את מפתח הצמצם או את מהירות התריס. • כוונן את רגישות ה-ISO. (עמ'70) • הפעל או כבה את המבזק. (עמ'89) • כוונן את ערך החשיפה. (עמ'96)
התמונות מעוותות	<p>המצלמה עלולה ליצור עיוות בעת השימוש בעדשה רחבה המאפשרת צילום עם זווית ראייה רחבה. מדובר בתופעה רגילה, שאינה אמורה לגרום לתקלות.</p>
קווים אופקיים מופיעים בתמונה	<p>זה עלול לקרות כאשר האובייקט חשוף למקור אור פלורוסנטי או כספית. בחר מהירות תריס נמוכה.</p>
מסך ההצגה אינו מופיע בהתקן החיצוני המחובר	<ul style="list-style-type: none"> • ודא שכבל ה-HDMI מחובר כראוי לצג החיצוני. • ודא שכרטיס הזיכרון נרשם כראוי.

מצב	פתרונות מוצעים
שגיאה בכרטיס הזיכרון	<ul style="list-style-type: none"> • כבה את המצלמה ולאחר מכן הפעל אותה שוב. • הוצא את כרטיס הזיכרון ולאחר מכן הכנס אותו שוב. • אתחל את כרטיס הזיכרון. <p>לפרטים נוספים, ראה 'אמצעי זהירות לשימוש בכרטיסי זיכרון'. (עמ'159)</p>
מכשיר הטלויזיה או המחשב שלך אינם מציגים תמונות וסרטונים ששמורים בכרטיס זיכרון מסוג microSDXC	<p>כרטיסי זיכרון מסוג microSDXC עושים שימוש במערכת הקבצים exFAT. לפני חיבור המצלמה להתקן החיצוני, ודא שההתקן תואם למערכת הקבצים exFAT.</p>
המצלמה שלך אינה מזהה כרטיס זיכרון מסוג microSDXC	<p>כרטיסי זיכרון מסוג microSDXC עושים שימוש במערכת הקבצים exFAT. כדי להשתמש בכרטיסי זיכרון מסוג microSDXC במחשב שבו מותקנת מערכת ההפעלה Windows XP, הורד ועדכן את מנהל ההתקן של מערכת הקבצים exFAT מתוך אתר האינטרנט של Microsoft.</p>
לא ניתן להציג קבצים	<p>אם תשנה את שם הקובץ, ייתכן שהמצלמה לא תציג את הקובץ (שם הקובץ צריך לעמוד בתקן DCF). אם נתקלת בבעיה זו, הצג את הקבצים במחשב.</p>

מצב	פתרונות מוצעים
המיקוד האוטומטי לא פועל	<ul style="list-style-type: none"> נושא הצילום אינו ממוקד. כאשר נושא הצילום נמצא מחוץ לאזור המיקוד האוטומטי, צלם על-ידי הזזת נושא הצילום אל אזור המיקוד האוטומטי וחצי לחיצה על [לחצן הצילום]. נושא הצילום קרוב מדי. התרחק מנושא הצילום ואז צלם. מצב המיקוד מוגדר כ-MF (מיקוד ידני). עבור למצב AF (מיקוד אוטומטי).
תכונת AEL לא פועלת	<p>תכונת AEL לא פועלת במצבים AUTO, M, S, i.</p> <p>בחר מצב אחר כדי להשתמש בתכונה זו.</p>
העדשה אינה פועלת	<ul style="list-style-type: none"> ודא שהעדשה מורכבת כראוי. הסר את העדשה מהמצלמה ולאחר מכן הרכב אותה מחדש.
מבזק חיצוני לא פועל	<p>ודא שהמבזק החיצוני הורכב כראוי על יציאת המבזק החיצוני.</p>
מסך הגדרות התאריך והשעה מופיע בעת הפעלת המצלמה	<ul style="list-style-type: none"> קבע שוב תאריך ושעה. מסך זה מופיע בעת פריקה מלאה של מקור החשמל הפנימי של המצלמה. הכנס סוללה טעונה במלואה והמתן לפחות 72 שעות במצב כבוי לטעינה מחדש של מקור החשמל הפנימי.

מצב	פתרונות מוצעים
המחשב לא מזהה את המצלמה	<ul style="list-style-type: none"> ודא שכבל ה-USB מחובר כראוי. ודא שהמצלמה מופעלת. ודא שאתה משתמש במערכת הפעלה נתמכת.
המחשב מנתק את המצלמה בעת העברת קבצים	<p>ייתכן שהעברת הקבצים תופסק עקב חשמל סטטי. נתק את כבל ה-USB וחבר אותו שוב.</p>
i-Launcher אינו פועל באופן תקין	<ul style="list-style-type: none"> סגור את i-Launcher והפעל את התוכנית מחדש. בהתאם למפרט המחשב ולסביבתו, יתכן כי התוכנית לא תופעל אוטומטית. במקרה זה, לחץ על התחל ← תוינכותה לכ ← Samsung i-Launcher ← Samsung i-Launcher במחשב Windows (עבור Windows 8, פתח את מסך Start (התחל) ובחר כל האפליקציות ← Samsung i-Launcher). לחלופין, לחץ על סימושי ← Samsung i-Launcher במחשב הפועל עם Mac OS.

מפרטי מצלמה

תצוגה	
סוג	TFT LCD
גודל	3.0 אינץ' (בערך 75.2 מ"מ)
רזולוציה	HVGA (320X480) k 460.8 נקודות
שדה ראייה	בערך 100 %
זווית	סיבוב: 180°
תצוגת משתמש	קו רשת, סמלים, היסטוגרמה, פלס
מיקוד	
סוג	מיקוד אוטומטי לפי ניגודיות
נקודת מיקוד	<ul style="list-style-type: none"> • בחירה: נקודה 1 (בחירה חופשית) • מרובה: רגיל 21 נקודות, תקריב 35 נקודות • גילוי פנים: מקסימום 10 פנים • מיקוד אוטומטי עם מעקב אחר אובייקט
מצב	מיקוד אוטומטי יחיד, מיקוד אוטומטי רציף, מיקוד ידני
נורת עזר למיקוד אוטומטי	כן

חיישן תמונה	
סוג	CMOS
גודל חיישן	23.5 מ"מ X 15.7 מ"מ
פיקסלים אפקטיביים	בערך 20.3 מגה-פיקסל
סה"כ פיקסלים	בערך 21.6 מגה-פיקסל
מסנן צבע	מסנן צבע עיקרי RGB
טבעת חיבור העדשה	
סוג	חיבור Samsung NX
עדשות זמינות	עדשות Samsung NX (עדשות תלת-ממד לא נתמכות)
ייצוב תמונה	
סוג	הסחת עדשה (בהתאם לעדשה)
מצב	כבוי/מצב 1/מצב 2
תיקון עיוותים	
	כבוי/פועל (בהתאם לעדשה)
i-Function	
	נתמך (מפתח הצמצם, מהירות התריס, EV, ISO, איזון לבן)

פיצוי חשיפה אוטומטי (EV ±3), פיצוי חשיפה עם איזון ללבן, פיצוי חשיפה עם אשף תמונות, פיצוי חשיפה בעומק (מצב תכנית ועדיפות צמצם בלבד)	צילום עם פיצוי חשיפה
2–30 שניות. (במרווחים של שנייה 1)	קוצב זמן לצילום עצמי
נתמך (באמצעות טלפון חכם)	שחרור תריס
מבזק	
מבזק חיצוני (בערכה עם SEF8A)	סוג
מבזק חכם, אוטומטי, הפחתת עיניים אדומות אוטומטית, תאורת מילוי, תאורת מילוי אדום, מסך ראשון, מסך שני, כבי	מצב
פחות מ-1/180 שנייה.	מהירות סינכרון
EV +2–2 (0.5 מרווח פיצוי חשיפה)	EV של מבזק
מבזקים חיצוניים אופציונליים של Samsung	מבזק חיצוני
מנעל חם	מסוף סנכרון
איזון ללבן	
איזון לבן אוטומטי, אור יום, מעונן, לבן פלואורסנטי, פלואורסנט NW, פלואורסנט אור יום, נורת ליבון, איזון לבן במבזק, הגדרה מותאמת אישית, טמפרטורת צבע (ידני)	מצב
7 שלבים של כתום/כחול/ירוק/מגנטה בהתאמה	מיקרו-כוונון

לחצן הצילום	
מסך תריס אלקטרוני ראשון, תריס מישור מוקד	סוג
• אוטומטי: 1/4–1/4,000 שנייה. • ידני: 1/4,000–30 שנייה. (1/3 מרווח פיצוי חשיפה) • Bulb (הגבלת זמן: 4 דקות)	מהירות
חשיפה	
221 TTL (17X13) מקטע חסימה	שיטת מדידה
מדידה: מרובה, משוקללת למרכז, נקודתית	
טווח מדידה: EV 0-18 (ISO 100 · 30 מ"מ, F2)	
EV ±3 (1/3 מרווח פיצוי חשיפה)	פיצוי
לחצן מותאם אישית	נעילת חשיפה אוטומטית
אוטומטי, 100-25600 (1 או 1/3 מרווח פיצוי חשיפה)	שווה ערך ISO
מצב הנעה	
יחיד, רציף, התפרצות (5M בלבד), קוצב זמן, לכלול (חשיפה אוטומטית, איזון לבן, אשף תמונה, עומק)	מצב
5 fps *מהירות צילום מרבית הנה 5 פריימים בשנייה. המהירות תואט לאחר כ-13 צילומי 5, JPEG צילומי RAW. (עלול להשתנות בהתאם למפרט כרטיס הזיכרון.)	צילום רציף

<ul style="list-style-type: none"> • JPEG (3:2): 20.0M (5472X3648), 5.9M (2976X1984), 10.1M (3888X2592), 5.0M (2736X1824) (מצב התפרצות בלבד), 2.0M (1728X1152) • JPEG (16:9): 16.9M (5472X3080), 4.9M (2944X1656), 7.8M (3712X2088), 2.1M (1920X1080) • JPEG (1:1): 13.3M (3648X3648), 4.0M (2000X2000), 7.0M (2640X2640), 1.1M (1024X1024) • RAW: 20.0M (5472X3648) 	גודל
<p>גבוה מאוד, גבוה, רגיל, RAW, RAW + גבוה מאוד,</p> <p>RAW + גבוה, RAW + רגיל</p>	איכות
SRW (ver.3.0.0)	RAW רגיל
Adobe RGB, sRGB	מרחב צבע
מאקרו	
MP4 (H.264)	סוג
סרט: H.264, צליל: AAC	תבנית
תכנית, עדיפות צמצם, עדיפות תריס, ידני	מצב סרט AE
אודיו פועל/כבוי (זמן צילום: מקסימום 20')	סרטון
גבול דקורטיבי, ממוזער, רישום, עין דג	מסנן חכם

טווח דינמי	
כבוי/טווח חכם+HDR	
אשף התמונות	
מצב	רגיל, עזים, דיוקן, נוף, יער, רטרו, קר, רגוע, קלאסי, מותאם אישית 1, מותאם אישית 2, מותאם אישית 3
פרמטר	צבע, רוויה, חדות, ניגודיות
צילום	
מצב	אוט-חכם, חכם, תכנית, עדיפות צמצם, עדיפות תריס, ידני, פנים יפות
מצב חכם	הפנים הטובות ביותר, צילום רציף, צילום ילדים, נוף, מאקרו, מזון, מסיבות וצילומי פנים, הקפאת תנועה, גוון עשיר, מפל מים, פנורמה, צלילית, שקיעה, לילה, זיקוקים, שובל תאורה
מסנן חכם	גבול דקורטיבי, ממוזער, רישום, עין דג

אחסון	
מדיה	זיכרון חיצוני (אופציונלי): כרטיס microSD (עד 2 GB מובטח), כרטיס microSDHC (עד 32 GB מובטח), כרטיס microSDXC (עד 64 GB מובטח, UHS-1 נתמך) - מומלץ Class 6 ומעלה
תבנית קבצים	DCF, (EXIF 2.3) JPEG, (SRW (ver.3.0.0)) RAW
רשת אלחוטית	
סוג	IEEE 802.11b/g/n
פונקציה	,MobileLink, Remote Viewfinder, AutoShare, ,Photo Beam, גיבוי אוטומטי, Samsung Link, Group Share
NFC	
ן	
ממשק	
יציאה דיגיטלית	USB 2.0 (תקע מיקרו USB)
יציאת וידאו	• NTSC, PAL (ניתן לבחירה) • HDMI
כניסת מתח זרם ישר	0.55 A, DC 5.0 V דרך micro USB

גודל	320X240, 640X480, 1280X720, 1920X1080 (לשיתוף)
קצב מסגרות	30 fps (NTSC), 25 fps (PAL)
מולטי תזוזה	x0.25, x1, x5, x10, x20, 320X240 (בלבד), 640X480
איכות	איכות גבוהה, רגיל
צליל	סטריאו
עריכה	צילום תמונת סטילס, חיתוך זמן
הצגה	
סוג	תמונה בודדת, תמונות ממוזערות (15/28), מצגת שקפים, סרט
עריכה	מסנן חכם, שינוי גודל, סובב, ריטוש פנים, בהירות, ניגודיות, כוונן אוטומטי, רווייה, כוונן RGB, טמפרטורת צבע, חשיפה
מסנן חכם	גבול דקורטיבי, ממוזער, מיקוד רך, רישום, עין דג, קלאסי, רטרו, ציור שמן, קריקטורה, רישום בדיו, מסנן צולב, זום של הצילום

מקור חשמל

סוללה נטענת: /B740AU/B740AC/B740AE
 B740AK (3.8 V ,2,330 mAh)
 * מפרטי הסוללה או הדגם עשויים להשתנות בכפוף לאזור.

סוג

מידות (ר' X ג' X ע')

117.4 מ"מ X 65.9 מ"מ X 39.0 מ"מ

משקל

בערך 230 גרם (ללא סוללה וכרטיס זיכרון)

טמפרטורת הפעלה

0–40 °C

לחות הפעלה

5–85 %

תוכנה

Samsung DNG Converter ,Samsung Raw Converter ,i-Launcher

* המפרטים עשויים להשתנות ללא התראה כדי לשפר ביצועים.
 * שמות מותגים ומוצרים אחרים הינם סימנים מסחריים של בעליהם בהתאמה.



AEL (נעילת חשיפה אוטומטית)

תכונות אלה עוזרות לך לנעול את החשיפה שבחרת לחישוב החשיפה.

AF (מיקוד אוטומטי)

מערכת שמבצעת מיקוד באופן אוטומטי של עדשת המצלמה על אובייקט הצילום. המצלמה משתמשת בניגודיות למיקוד אוטומטי.

AMOLED (מטריצה פעילה של דיודות פולטות-אור המבוססות על חומר אורגני) / LCD (תצוגת גביש נוזלי)

AMOLED הוא צג חזותי דק וקל משקל שאינו מצריך תאורה אחורית. LCD הוא צג חזותי נפוץ במכשירים אלקטרוניים. תצוגה זו זקוקה לתאורה אחורית נפרדת, כגון CCFL או LED, כדי להפיק צבעים.

מפתח צמצם

מפתח הצמצם שולט על כמות האור שמגיעה לחיישן המצלמה.

AP (נקודת גישה)

נקודת גישה היא התקן שמאפשר להתקנים אלחוטיים להתקשר לרשת קווית.

רשת אד-הוק

רשת אד-הוק היא חיבור זמני לשיתוף קבצים או חיבור אינטרנט בין מחשבים להתקנים.

AdobeRGB

Adobe RGB משמש להדפסה מסחרית ומתאפיין בטווח צבעים גדול יותר מאשר sRGB. טווח הצבעים הרחב יותר מאפשר לערוך בקלות תמונות במחשב.

AEB (פיצוי חשיפה אוטומטי)

פונקציה זו מצלמת באופן אוטומטי מספר תמונות בחשיפות שונות כדי לעזור לצלם תמונה בחשיפה נכונה.

רעידת מצלמה (טטוש)

אם מזיזים את המצלמה בזמן שהתריס פתוח, התמונה כולה עלולה להיראות מטושטשת. הדבר קורה לעתים קרובות יותר כאשר מהירות התריס נמוכה. ניתן למנוע את רעידת המצלמה על-ידי הגברת הרגישות, שימוש במבזק או שימוש במהירות תריס גבוהה יותר. לחלופין ניתן להשתמש בחצובה או בפונקצית ה-OIS כדי לייצב את המצלמה.

מרחב צבע

מגוון הצבעים שהמצלמה יכולה לראות.

טמפרטורת צבע

טמפרטורת צבע היא ערך במעלות קלווין (K) המציין את הגוון של מקור אור מסוג מסוים. ככל שטמפרטורת הצבע עולה, כך צבע מקור האור הוא בעל גוון כחלחל יותר. ככל שטמפרטורת הצבע יורדת, כך צבע מקור האור הוא בעל גוון אדמדם יותר. ב-5,500 מעלות קלווין, צבע מקור האור דומה לשמש באמצע היום.

קומפוזיציה

בתחום הצילום, מושג הקומפוזיציה פירושו ארגון האובייקטים בתוך התמונה. בדרך כלל ציית לחוק השלישים מוביל לקומפוזיציה טובה.

DCF (חוק עיצוב למערכת קובצי המצלמה)

מפרט שנועד להגדיר את תבנית הקבצים ומערכת הקבצים עבור מצלמות דיגיטליות. המפרט נקבע על-ידי Japan Electronics and Information Technology (JEITA) Industries Association.

עומק שדה

המרחק בין הנקודה הקרובה ביותר והנקודה הרחוקה ביותר שיכולות להיות במיקוד סביר בתוך התמונה. עומק השדה משתנה בהתאם למפתח העדשה, אורך המוקד והמרחק בין המצלמה לאובייקט. בחירה במפתח צמצם קטן יותר, לדוגמה, תגדיל את עומק השדה ותטשטש את הרקע של הקומפוזיציה.

EV (ערך חשיפה)

כל השילובים בין מהירות התריס ומפתח הצמצם במצלמה המובילים לאותה החשיפה.

פיצוי ערך חשיפה

תכונה זו מאפשרת להתאים את ערך החשיפה הנמדד על-ידי המצלמה במהירות, בצעדים מדודים לשיפור החשיפה של התמונות.

(Exchangeable Image File Format) Exif

מפרט שנועד להגדיר את תבנית קובץ התמונה עבור מצלמות דיגיטליות. המפרט נקבע על-ידי Japan Electronic Industries Development Association (JEIDA).

חשיפה

כמות האור אשר מגיעה לחיישן המצלמה. החשיפה נשלטת על-ידי השילוב בין מהירות התריס, מפתח הצמצם, ורגישות ISO.

מבזק

נורה שעוזרת ליצור חשיפה נאותה בתנאים של תאורה חלשה.

אורך מוקד

המרחק בין אמצע העדשה לנקודת המיקוד (במילימטרים). אורכי מוקד ארוכים יותר באים לידי ביטוי בזוויות ראייה צרות יותר, ואובייקט הצילום מוגדל. אורכי מוקד קצרים יותר באים לידי ביטוי בזוויות ראייה רחבות יותר.

היסטוגרמה

ייצוג גרפי של בהירות התמונה. הציר האופקי מייצג את הבהירות, והציר האנכי מייצג את מספר הפיקסלים. נקודות גבוהות בשמאל ההיסטוגרמה (כהה מדי) ובימין ההיסטוגרמה (בהיר מדי), מייצגות תמונה עם חשיפה לקויה.

H.264/MPEG-4

תבנית וידאו בדחיסה גבוהה שנוצרה על-ידי ארגוני התקינה הבינלאומיים ITU-T ו-ISO-IEC. ממיר זה מסוגל לספק איכות וידאו גבוהה בקצבי נתונים איטיים, ופותח על-ידי ה-Joint Video Team (JVT).

חיישן תמונה

החלק הפיסי של מצלמה דיגיטלית שמכיל מיקום אופטי לכל פיקסל של התמונה. כל מיקום אופטי רושם את בהירות האור שמכה בו בזמן החשיפה. סוגי החיישנים הנפוצים הם CCD (Charge-coupled Device) ו-CMOS (Complementary Metal Oxide Semiconductor).

כתובת IP (פרוטוקול אינטרנט)

כתובת IP היא מספר ייחודי המשויך לכל התקן המחובר לאינטרנט.

רגישות ISO

רגישות המצלמה לאור, המבוססת על מהירות סרט הצילום המקבילה במצלמות עם סרט צילום. בהגדרות רגישות ISO גבוהות יותר, המצלמה משתמשת במהירות תריס גבוהה יותר, דבר שעשוי להפחית את הטשטוש של תמונות שנובע מרעידות במצלמה ואור חלש. עם זאת, תמונות בעלות רגישות גבוהה, רגישות יותר ל"רעש בתמונה".

(Joint Photographic Experts Group) JPEG

שיטת דחיסה מאבדת נתונים עבור תמונות דיגיטליות. תמונות JPEG נדחסות כדי להקטין את גודל הקובץ הכולל עם מינימום פגיעה ברזולוציית התמונה.

מדידה

המדידה מתייחסת לצורה שבה המצלמה מודדת את כמות האור כדי לקבוע את החשיפה.

MF (מיקוד ידני)

מערכת שמבצעת מיקוד ידני של עדשת המצלמה על אובייקט הצילום. ניתן להשתמש בטבעת המיקוד כדי להתמקד על האובייקט.

(Motion JPEG) MJPEG

תבנית וידאו הדחוסה כמו תמונת JPEG.

רעש

פיקסלים המפורשים שלא כהלכה בתמונה דיגיטלית ועשויים להיראות כפיקסלים בהירים, אקראיים או שאינם במקומם. תופעת הרעש מתרחשת בדרך כלל כאשר התמונות מצולמות עם רגישות גבוהה או כאשר הרגישות נקבעת באופן אוטומטי במקומות חשוכים.

NFC (תקשורת בטווח קרוב)

NFC הוא אוסף של תקנים לתקשורת רדיו בטווחים קצרים מאוד. ניתן להשתמש בהתקנים התומכים ב-NFC כדי להפעיל תכונות או להחליף נתונים עם התקנים אחרים.

(National Television System Committee) NTSC

תקן קידוד צבעים בווידיאו הנמצא בשימוש בעיקר ביפן, צפון אמריקה, הפיליפינים, דרום אמריקה, דרום קוריאה וטייוואן.

זום אופטי

זהו זום כללי שיכול להגדיל את התמונות באמצעות העדשה ואינו מפחית מאיכות התמונות.

(Phase Alternate Line) PAL

תקן קידוד צבעים בווידיאו הנמצא בשימוש במדינות רבות ברחבי אפריקה, אסיה, אירופה והמזרח התיכון.

איכות

ביטוי של יחס הדחיסה שמשמשים בו לתמונה דיגיטלית. לתמונות באיכות גבוהה יותר יש יחס דחיסה נמוך יותר, שבדרך כלל בא לידי ביטוי בגודל קובץ גדול יותר.

(RAW CCD נתונים גולמיים)

הנתונים המקוריים שאינם מעובדים, שנאספו ישירות מחיישן התמונה של המצלמה. ניתן לשנות את האיזון ללבן, הניגודיות, הרוויה, החדות ונתונים אחרים בעזרת תוכנת עריכה, לפני דחיסת התמונה לתבנית קובץ סטנדרטית.

רזולוציה

מספר הפיקסלים הקיימים בתמונה דיגיטלית. תמונות ברזולוציה גבוהה יותר מכילות יותר פיקסלים ומראות יותר פרטים מאשר תמונות ברזולוציה נמוכה.

מהירות התריס

מהירות התריס היא הזמן שנדרש לפתיחה ולסגירה של התריס. היא מהווה מרכיב חשוב בבהירות התמונה, מכיוון שהיא שולטת בכמות האור שנכנסת דרך מפתח הצמצם ומגיעה אל חיישן התמונה. מהירות תריס גבוהה מותירה פחות זמן לכניסה של אור, והתמונה הופכת לכהה יותר ומאפשרת 'להקפיא' אובייקטים שנמצאים בתנועה ביתר קלות.

(Standard RGB) sRGB

תקן בינלאומי למרחב צבע שנקבע על-ידי ה-IEC (International Electrotechnical Commission). מוגדר מתוך מרחב הצבע של צגי מחשבים ומשמש גם כמרחב הצבע התקני עבור Exif.

גבול דקורטיבי

הפחתת הבהירות או הרוויה של תמונות בגבולות החיצוניים, בהשוואה למרכז התמונה. שימוש בגבול דקורטיבי יכול ליצור עניין באובייקטים הממוקמים במרכז התמונה.

איזון לבן (איזון צבע)

התאמה של עוצמות הצבעים (בדרך כלל צבעי היסוד אדום, ירוק וכחול), בתוך תמונה. המטרה של כוונן איזון הלבן, או איזון הצבע, היא לעבד בצורה נכונה את הצבעים בתוך התמונה.

Wi-Fi

Wi-Fi היא טכנולוגיה המאפשרת להתקנים אלקטרוניים להחליף ביניהם נתונים באופן אלחוטי על פני רשת.

(Wi-Fi Protected Setup) WPS

WPS היא טכנולוגיה המאבטחת רשתות אלחוטיות ביתיות.

אביזרים אופציונליים

ניתן לרכוש את הפריטים האופציונליים הבאים:

עדשה, מבזק חיצוני, סוללה נטענת, מטען לסוללה, תיק למצלמה, נרתיק למצלמה, כרטיס זיכרון, מסנן, כבל USB, כבל HDMI, רצועה

- כדי לאתר את הסוג, התמונה והזמינות של אביזרים מסוימים, בקר באתר האינטרנט של Samsung.
- לפני רכישת אביזרים ודא שהם מתאימים למצלמה שברשותך. GPS10 ו-EM10 אינם תואמים למצלמה זו.
- השתמש אך ורק באביזרים שאושרו על-ידי Samsung. Samsung אינה אחראית לנזק שייגרם כתוצאה משימוש באביזרים של יצרן אחר.



א

אביזרים אופציונליים

חבר את המבזק 50

פריסת המבזק 49

אורך מוקד 20

איזון לבן 71

אפקט עיניים אדומות 90

אשף תמונה 73

ב

בהירות תצוגה 140

ג

גיבוי אוטומטי 128

ה

הגדלה 106

הגדרות 140

הוצאה מהאריזה 28

העברת קבצים

147 Mac

146 Windows

הפרשת חשיפה 86

ח

חוק השלישים 23

חיבור סלולרי 31

ט

טלויזיה 145

טעינה 34

י

ייצוב תמונה אופטי (OIS) 83

כ

כוונן תמונה

כוונן תמונות 111

ריטוש פנים 112

כונן 84

כרטיס זיכרון

הכנסה 33

זהירות 157

ל

לוח חכם 38

מ

מבזק

אפשרויות מבזק 89

המבזק 90

מספר מנחה 26

צילום החזרה 26

מדידה 91

מהירות התריס 19, 17

מיקוד אוטומטי 74

מיקוד אוטומטי עוקב 78

מסנן חכם

מצב 'הצגה' 113

מצב 'צילום' 95

מספר F 15

מפרטי מצלמה 169

מפתח צמצם 19, 15

מצב 'הפנים הטובות ביותר' 61

מצב חיסכון בחשמל 141

מצבי צילום

אוטומטי 52

הקלטה 64

חכם 60

ידיני 58

פנים יפות 63

עדיפות צמצם 56

עדיפות תריס 57

מצב פנורמה 62

מצגת שקופיות 106

מצלמה

חיבור כדיסק נשלף 146

חיבור למחשב 146

ניתוק (Windows) 147

פריסה 29

מרחב צבע 135

מרכז השירות 166

O

סוג תצוגה 44
סוללה

הכנסה 33
זהירות 160
טעינה 34

סיבוב 110

סמלים

מצב 'הצגה' 43
מצב צילום 41

E

עדשות

נעילה 46
סימונים 48
פריסה 45
שחרור נעילה 46

עומק שדה (DOF) 21, 16

עמעם 100

ערך חשיפה (EV) 96, 15

P

פלט וידיאו 141
פנים יפות 63

Q

קבצים

הגנה 104
מחיקה 104
סוג וידיאו 99
סוג תמונה 69

קוצב זמן 86

קטעי וידיאו

אפשרויות 98
הקלטה 64
צילום 109
צפייה 108

R

רגישות ISO 70
רזולוציה

מצב 'הצגה' 111
מצב צילום (סרט) 98
מצב צילום (תמונה) 68

ריטוש פנים 112

רשת אלחוטית 115

T

תאריך ושעה 141

תחזוקה 154

תמונות

אפשרויות צילום 68
הגדלה 106
הצגה במצלמה 102
עריכה 110

תמונות ממוזערות 102

תנוחה 13

I

i-Launcher 150

M

MobileLink 122

N

NFC (Tag & Go) 119

R

Remote Viewfinder 126

S

Samsung Link 130



CE 0168

עין בכתב האחריות שהגיע עם המוצר, או בקר אותנו באתר
website www.samsung.com לשירות או לבירורים לאחר הקנייה.