

Használati utasítás



SHOOT WOW!
SHARE NOW!



NX3000

HUN A használati utasítás a fényképezőgép használatára vonatkozó részletes utasításokat tartalmaz. Olvassa el figyelmesen.

Szerzői jogi információk

- A Microsoft Windows márkanév és a Windows embléma a Microsoft Corporation bejegyzett védjegye.
 - A Mac és az Apple App Store az Apple Corporation bejegyzett védjegyei.
 - A Google Play Store a Google, Inc bejegyzett védjegye.
 - Az Adobe, az Adobe logó, Photoshop és Lightroom az Adobe Systems Incorporated bejegyzett védjegyei vagy védjegyei az Egyesült államokban és/vagy más országokban.
 - A microSD™, microSDHC™ és a microSDXC™ az SD Association bejegyzett védjegyei.
 - A HDMI márkanév, a HDMI embléma és a "High Definition Multimedia Interface" kifejezés a HDMI Licensing LLC védjegye vagy bejegyzett védjegye.
 - A Wi-Fi®, a Wi-Fi CERTIFIED logó, és a Wi-Fi logó a Wi-Fi Alliance bejegyzett védjegye.
 - A dokumentumban használt védjegyek és terméknevek a megfelelő tulajdonosok tulajdonát képezik.
- A fényképezőgép műszaki jellemzői vagy jelen útmutató tartalma a fényképezőgép funkcióinak módosítása esetén előzetes értesítés nélkül változhatnak.
 - Előzetes engedély nélkül nem használhatja fel újra és nem terjesztheti a dokumentum egyetlen részletét sem.
 - Javasoljuk, hogy a fényképezőgépet abban az országban használja, ahol vásárolta.
 - Használja ezt a fényképezőgépet a használatára vonatkozó törvényeknek és előírásoknak megfelelően.



Egészségvédelmi és biztonsági tudnivalók

A veszélyes helyzetek elkerülése és a fényképezőgép legjobb teljesítményének elérése érdekében mindig tartsa be a következő biztonsági előírásokat és használati tanácsokat.



Figyelmeztetés – olyan helyzetekre hívja fel a figyelmet, amelyek az Ön vagy mások sérülését okozhatják

Ne próbálja szétszerelni vagy megjavítani a fényképezőgépet.

A fényképezőgép megrongálódhat és elektromos áramütés veszélyének teheti ki magát.

A fényképezőgépet ne használja gyúlékony vagy robbanásveszélyes gázok és folyadékok közelében.

Ha ezt nem tartja be, tüzet vagy robbanást okozhat.

Ne töltsön gyúlékony anyagokat a fényképezőgépbe és ne tárolja ilyenek közelében.

Ha ezt nem tartja be, tüzet vagy áramütést okozhat.

Ne fogja meg a fényképezőgépet nedves kézzel.

Ez elektromos áramütést okozhat.

Védje a téma szemét a sérülésektől.

Ne villantson vakuval túl közlelől (1 m-nél közelebből) emberek vagy állatok szemébe. A túl közlelől történő vakuzás átmeneti vagy maradandó látáskárosodást okozhat.

A fényképezőgépet tartsa távol kisgyermektől és háziállatoktól.

Tartsa a fényképezőgépet és annak minden tartozékát kisgyermek és háziállatok elől elzárt helyen. Az apró alkatrészek lenyelése fulladást vagy egyéb komoly sérülést okozhat. A mozgó alkatrészek és tartozékok emellett sérülésveszélyesek is.

A fényképezőgépet ne tegye ki hosszabb időre közvetlen napfénynek vagy magas hőmérsékletnek.

A hosszabb idejű erős napsütés vagy magas hőmérséklet a fényképezőgép belső alkatrészeinek végleges meghibásodását eredményezheti.

A fényképezőgépet vagy töltőt ne takarja le takaróval vagy ruhadarabokkal.

A fényképezőgép túlmelegedhet, amelytől a fényképezőgép eldeformálódhat vagy tüzet okozhat.

Villámlással járó viharok esetén ne tartsa a kezében a töltő kábelét vagy a töltőt.

Ez elektromos áramütést okozhat.

Amennyiben folyadék vagy idegen tárgy kerül a fényképezőgépbe, azonnal válassza le az áramforrásokról, mint például az akkumulátor vagy töltő, majd vegye fel a kapcsolatot a Samsung szervizközpontjával.

Tartsa be a fényképezőgép használatának korlátozására vonatkozó előírásokat.

- Kerülje más készülékek zavarását.
- Repülőgépen kapcsolja ki a fényképezőgépet. A fényképezőgép zavarhatja a repülőgép műszereit. Kövesse a légitársaság előírásait és kapcsolja ki a fényképezőgépet, amikor a légiszemélyzet erre kéri.
- Orvosi berendezések közelében kapcsolja ki a fényképezőgépet. A fényképezőgép zavarhatja a kórházi vagy egészségügyi intézményekben található orvosi berendezéseket. Kövesse az előírásokat, kifüggesztett figyelmeztetéseket és az egészségügyi személyzet útmutatásait.

Kerülje a szívritmus szabályzók zavarását.

A gyártók és kutató csoportok ajánlásainak megfelelően a potenciális interferencia elkerülése érdekében tartson biztonságos távolságot a fényképezőgép és a szívritmus-szabályzó között. Amennyiben bármilyen okból arra gyanakszik, hogy a fényképezőgép zavarja a szívritmus szabályzót vagy más orvosi berendezést, kapcsolja ki a fényképezőgépet és további útmutatásért vegye fel a kapcsolatot a szívritmus szabályzó vagy orvosi berendezés gyártójával.



Vigyázat! – olyan helyzetekre hívja fel a figyelmet, amelyek a fényképezőgép vagy más készülékek károsodását okozhatják

Ha előreláthatólag hosszabb ideig nem használja a fényképezőgépet, vegye ki belőle az akkumulátort.

A bent hagyott akkumulátor idővel elkezdhet szivárogni, vagy korrodálhat, és ezzel a fényképezőgép súlyos károsodását okozhatja.

Csak eredeti, a gyártó által ajánlott lítium ion csereakkumulátort használjon. Ne sértse meg vagy melegítse az akkumulátort.

A nem eredeti, sérült vagy megmelegített akkumulátorok tüzet vagy személyi sérülést okozhatnak.

Kizárólag a Samsung által jóváhagyott akkumulátort, kábeleket, kiegészítőket és töltőt használjon.

- A nem jóváhagyott akkumulátorok, töltők, kábelek és kiegészítők használata az akkumulátor robbanását, a fényképezőgép meghibásodását vagy sérülést okozhatnak.
- A Samsung nem vállal felelősséget a nem jóváhagyott akkumulátorok, töltők, kábelek vagy kiegészítők használatából eredő károkért vagy sérülésekért.

Az akkumulátort kizárólag rendeltetésszerűen használja.

Az akkumulátor nem megfelelő kezelése tüzet vagy áramütést okozhat.

Ne érintse meg a vakut villanás közben.

A vaku ilyenkor nagyon forró, így égési sérülést okozhat a bőrén.

A hálózati töltő használata közben a hálózati töltő lecsatlakoztatása előtt kapcsolja ki a fényképezőgépet.

Ennek elmulasztása tüzet vagy elektromos áramütést okozhat.

Használaton kívül húzza ki a Hálózati töltőt a fali aljzatból.

Ennek elmulasztása tüzet vagy elektromos áramütést okozhat.

Az akkumulátor töltésekor ne használjon sérült tápkábelt, dugót, vagy laza fali aljzatot.

Ha ezt nem tartja be, tüzet vagy áramütést okozhat.

Ügyeljen rá, hogy a hálózati töltő ne érintkezzen az akkumulátor +/- sarkaival.

Ha ezt nem tartja be, tüzet vagy áramütést okozhat.

Ne ejtse le és ne tegye ki a fényképezőgépet erős ütésnek.

Ellenkező esetben a képernyő vagy a külső, vagy belső alkatrészek megsérülhetnek.

A kábelek csatlakoztatásakor, az akkumulátor és memóriakártyák behelyezésekor járjon el megfelelő körültekintéssel.

A csatlakozók erőltetése, nem megfelelő csatlakozó kábelek használata, vagy az akkumulátorok és memóriakártyák helytelen behelyezése az aljzatok, csatlakozók és alkatrészek meghibásodását okozhatják.

A mágnescsíkkal rendelkező kártyákat tartsa távol a fényképezőgép tokjától.

Ellenkező esetben a kártyán tárolt adatok megsérülhetnek vagy elveszhetnek.

Soha ne használjon sérült akkumulátort vagy memóriakártyát.

Ez elektromos áramütést, a fényképezőgép meghibásodását vagy tüzet okozhat.

Ne helyezze a fényképezőgépet mágneses tér közelébe.

Ezek a fényképezőgép hibás működését okozhatják.

Ne használja a fényképezőgépet sérült kijelzővel.

Amennyiben az üveg vagy akril alkatrészek törtek, a Samsung szervizközpontban javíttassa meg a fényképezőgépet.

Használat előtt győződjön meg a fényképezőgép megfelelő működéséről.

A gyártó nem vállal felelősséget a fájlok a fényképezőgép hibás működése vagy helytelen használata miatti elvesztéséért vagy sérüléséért.

Az USB-kábel kisebbik végét kell a fényképezőgépbe csatlakoztatni.

A fordított irányú csatlakoztatás a fájlok sérülését okozhatja. A gyártó semmilyen adatvesztésért nem vállal felelősséget.

Ne tegye ki az objektívet közvetlen napsütésnek.

Ez elszínezheti a képezékelőt vagy meghibásodást okozhat.

Amennyiben a fényképezőgép túlmelegszik, távolítsa el az akkumulátort és hagyja lehűlni.

- A fényképezőgép hosszabb használata esetén az akkumulátor túlmelegedhet és megemelheti a fényképezőgépen belüli hőmérsékletet. Amennyiben a fényképezőgép működése leáll, távolítsa el az akkumulátort és hagyja lehűlni.
- A magas belső hőmérséklet a fényképek zajosodását okozhatja. Ez normális jelenség, és nem befolyásolja a fényképezőgép általános teljesítményét.

Kerülje más készülékek zavarását.

A fényképezőgép olyan rádiófrekvenciát sugároz, amely zavarhatja az árnyékolatlan vagy nem megfelelően árnyékolt elektromos berendezéseket, mint például szívritmus szabályzók, hallókészülékek, orvosi műszerek és más otthoni vagy járművekbe épített elektromos berendezéseket. A tapasztalt zavar megszüntetése érdekében vegye fel a kapcsolatot az elektromos berendezések gyártóival. A nem kívánt zavarás érdekében használjon Samsung által jóváhagyott készülékeket és kiegészítőket.

A fényképezőgépet használja normál helyzetben.



Ne érintse meg a fényképezőgép belső antennáját.

Adatátviteli problémák és megoldásaik

- A WLAN hálózaton továbbított adatok szivároghatnak, ezért kerülje a bizalmas adatok továbbítását nyilvános helyeken vagy nyílt hálózatokon keresztül.
- A fényképezőgép gyártója nem vállal felelősséget az olyan adatok továbbításáért, amelyek megsértik a szerzői jogi, márkavédelmi, szellemi tulajdonnal kapcsolatos törvényeket vagy közszemérem sértő tartalmakat tartalmaz.

A használati utasításban használt ikonok

A használati utasításban használt ikonok

Ikon	Funkció
	Egyéb tudnivalók
	Biztonsági figyelmeztetések és óvintézkedések
[]	A fényképezőgép gombjai. Az [Exponáló] gomb például az exponáló gombot jelenti.
()	A kapcsolódó tudnivalók oldalszáma
→	Egy lépés elvégzéséhez kiválasztandó beállítások vagy menük sorrendje; például válassza a [☞] → Minőség (jelentése: válassza a [☞] lehetőséget, majd a Minőség lehetőséget).
*	Magyarázat

Üzem mód kijelzések

Üzem mód	Kijelzés
Intelligens automata	
Program	P
Rekesznyílás-előválasztás	A
Zársebesség-előválasztás	S
Kézi megvilágítás-beállítás	M
Intelligens	
Panoráma	
Vezeték nélküli hálózat	Wi-Fi

Tartalom

Tippek

Fényképezési alapelvek

Fényképezési testtartások	13
A fényképezőgép tartása	13
Álló fényképezés	14
Térdelő fényképezés	14
Rekesznyílás	15
A rekesznyílás érték és a mélységélesség összefüggése	16
Zársebesség	17
Érzékenység (ISO-érték)	18
Hogyan szabályozza a megvilágítást a rekesznyílás mérete, a zársebesség és az ISO érzékenység?	19
A gyújtótávolság, a látószög és a távlat összefüggése	20
Mélységélesség	21
Mi hozza létre az életlen hatást?	21
A mélységélesség ellenőrzése	23
Kompozíció.....	23
Hármas felosztás	23
Két témát tartalmazó fényképek.....	24
Vaku	25
Vaku kulcsszám.....	26
Indirekt vakuzás	26

1. Fejezet

A fényképezőgép

Kezdeti lépések.....	28
Kicsomagolás.....	28
A fényképezőgép kialakítása.....	29
A MOBILE gomb használata	31
A kijelző használata	32
Az Önarckép üzemmód használata	32
Az akkumulátor és a memóriakártya behelyezése	33
Az akkumulátor és a memóriakártya eltávolítása	33
A memóriakártya adapter használata.....	33
Az akkumulátor feltöltése és a fényképezőgép bekapcsolása.....	34
Az akkumulátor feltöltése	34
A fényképezőgép bekapcsolása	34
A kezdeti beállítások elvégzése	35
Funkcióválasztás (beállítások).....	37
A használata MENU	37
Például fényképméret kiválasztása P üzemmódban	37
Az intelligens panel használata.....	38
Például megvilágítási érték beállítása P üzemmódban	38
Az iFn használata	39
Kijelző ikonok.....	41
Fényképezés üzemmódban	41
Fényképek készítése	41
Videók felvétele.....	42
A szintjelző	42

Lejátszás üzemmódban	43
Fényképek megtekintése	43
Videó lejátszása	43
A megjelenő információk megadása	44
Objektívek	45
Objektív elrendezés	45
Az objektív lezárása vagy feloldása	46
Objektív jelölések	48
Tartozékok	49
Külső vaku kialakítása	49
A külső vaku csatlakoztatása	50
Fényképezési módok	51
AUTO Intelligens automata üzemmód	52
P Program üzemmód	54
Programeltolás	55
Legkisebb záridő	55
A Rekesznyílás-előválasztás üzemmód	56
S Zársebesség-előválasztás üzemmód	57
M Kézi megvilágítás-beállítás üzemmód	58
A Keretezés mód használata	58
A Bulb használata	59
S Intelligens üzemmód	60
A Legjobb arc üzemmód használata	61
 Panoráma üzemmód	62
Videofelvétel készítése	63
A Fényképezési módban választható funkciók	65

2. Fejezet

Fényképezési funkciók

Méret és felbontás	67
Fotóméret	67
Minőség	68
Érzékenység (ISO-érték)	69
Fehéregyensúly	70
Az előre megadott fehéregyensúly-beállítások testreszabása	71
Képvarázsló (fényképstílusok)	72
AF üzemmód	73
Egyszeres autofókusz	74
Folyamatos AF	74
Kézi fókuszbeállítás	75
Autofókusz-terület	76
Szelektív AF	76
Többmezős AF	77
Témakövető AF	77
Arcfelismerés	79
Normál	79
Mosoly felvétele	80
Grimasz	80
MF támogatás	81
Optikai képstabilizálás (OIS)	82

Meghajtó (fényképezési mód)	83
Egy kép.....	83
Sorozat.....	84
Sorozatfelvétel.....	84
Időzítő.....	85
Automatikus expozíció sorozat (Automata expozíció keret).....	85
Fehéregyensúly sorozat (Fehéregyensúly keret).....	86
Képvarázsló sorozat (P Wiz keret).....	86
Mélység keretezés.....	87
Vaku	88
A pirosszem-hatás csökkentése.....	89
A vaku fényerejének beállítása.....	89
Fénymérés	90
Többpontos.....	90
Központi súlyozott.....	91
Szpot.....	91
A fókusz területen lévő téma megvilágítás értékének mérése	92
Dinamikatartomány	93
Intelligens szűrő	94
Expozíció kompenzálás	95
Expozíció rögzítés	96

Videó funkciók	97
Videoméret.....	97
Amikor a Video jel beállítása NTSC.....	97
Amikor a Video jel beállítása PAL	97
Videó minőség	98
Multi Motion	98
Áttűnés.....	99
Hang.....	99

3. Fejezet

Lejátszás és szerkesztés

Fájlok keresése és kezelése	101
Fényképek megtekintése	101
A képek bélyegképeinek megtekintése.....	101
A fájlok megtekintése kategóriánként	102
Fájlok megtekintése mappaként.....	102
A fájlok védelme	103
Fájlok törlése.....	103
Egy fájl törlése.....	103
Több fájl törlése.....	104
Összes fájl törlése.....	104

Fényképek megtekintése	105
Fénykép nagyítása	105
A képek megtekintése diavetítés formájában	105
Automatikus forgatás	106
Videó lejátszása	107
A videó vágása lejátszás közben.....	107
Állókép rögzítése a lejátszott videóból	108
Fényképek szerkesztése	109
Fénykép elforgatása	109
Fényképek átméretezése.....	110
A fényképek módosítása	110
Arc retusálás	111
Intelligens szűrőeffektek alkalmazása	112

4. Fejezet

Vezeték nélküli hálózat

Csatlakozás WLAN hálózathoz és a hálózati beállítások

konfigurálása	114
Csatlakozás WLAN hálózathoz.....	114
Hálózati beállítási lehetőségek.....	115
Az IP cím beállítása kézzel	115
Hálózati kapcsolatokkal kapcsolatos ötletek	116
Szövegbevitel	117
Az NFC funkció használata (Tag & Go)	118
Az NFC funkciók használata fényképezés üzemmódban	118
Az NFC funkció használata lejátszás üzemmódban (Photo Beam)	118
Az NFC funkciók használata Wi-Fi üzemmódban	118
Fájlok automatikus mentése okostelefonra	119
Fényképek és videók elküldése okostelefonra	121
Fényképek és videók elküldése több okostelefonra	123
Okostelefon használata távoli exponáláshoz	125
A Home Monitor+ használata.....	127
Az Auto Backup használata fényképek és videók küldéséhez	129
Az Auto Backup alkalmazás telepítése a számítógépen	129
Fényképek és videók elküldése számítógépre	129
A Samsung Link használata a fájlok megtekintéséhez	131

5. Fejezet

A fényképezőgép beállítási menüje

Felhasználói beállítások.....	134
ISO-testreszabás	134
ISO lépésköz	134
Automatikus ISO tartomány	134
Zajcsökkentés	134
Léptetés beállítások	135
DMF (Közvetlen kézi fókus)	135
Színtér.....	136
Torzításhelyesbítés	137
iFn testreszabása	137
Felhasználói képernyő.....	138
Billentyűzetkiosztás.....	139
Live view NFC.....	139
MobileLink/NFC képméret	139
Segédháló.....	140
AF segédfény	140
Automatikus önarckép.....	140
Objektív gomb sebesség beállítások	140
Beállítás	141

6. Fejezet

Csatlakozás külső eszközökhöz

Fájlok megtekintése HDTV-n.....	146
Fájlok átvitele a számítógépre	147
Fájlok átvitele Windows operációs rendszerű számítógépre	147
Fényképezőgép csatlakoztatása cserélhető lemezként	147
A fényképezőgép leválasztása (Windows 7).....	148
Fájlok átvitele Mac operációs rendszerű számítógépre	148
Programok használata számítógépen	150
Az i-Launcher telepítése	150
A Samsung i-Launcher használata	151
Az i-Launcher használata	151
Windows operációs rendszer követelmények.....	151
Mac operációs rendszer követelmények.....	152
A Samsung i-Launcher megnyitása	152
A firmware letöltése.....	152
A PC Auto Backup program letöltése	152
Az Adobe Photoshop Lightroom telepítése	153
Az Adobe Photoshop Lightroom használata	153

7. Fejezet

Függelék

Hibaüzenetek.....	155
A fényképezőgép karbantartása	156
A fényképezőgép tisztítása.....	156
A fényképezőgép objektívje és kijelzője	156
Képzékelő	156
A fényképezőgép váza.....	156
A fényképezőgép használata és tárolása.....	157
A fényképezőgép használatához és tárolásához nem megfelelő helyek	157
A fényképezőgép használata tengerparton vagy strandon.....	157
Tárolás hosszabb ideig.....	157
Használja óvatosan a fényképezőgépet párás környezetben	158
Egyéb figyelmeztetések	158
A memóriakártya ismertetése	159
Használható memóriakártyák.....	159
A memóriakártya kapacitása.....	160
Elővigyázatossági teendők a memóriakártya használata során.....	161

Az akkumulátor ismertetése	162
Az akkumulátor műszaki adatai	162
Az akkumulátor élettartama.....	164
"Lemerült akkumulátor" üzenet	164
Néhány szó az akkumulátor töltéséről.....	164
Az akkumulátor töltésével kapcsolatos figyelmeztetések.....	165
Néhány szó az akkumulátor töltéséről.....	165
Néhány szó a csatlakoztatott számítógépről való töltésről.....	166
Az akkumulátorokat és a töltőket óvatosan kezelje és selejtezze	166
A firmware frissítése	167
Teendők szervizbe adás előtt	168
A fényképezőgép műszaki adatai.....	171
Szószedet.....	176
Külön beszerezhető tartozékok	182
Tárgymutató.....	183

Fényképezési alapelvek

Fényképezési testtartások

A fényképezőgép mozdulatlanul tartásához szükséges helyes testtartás elengedhetetlen a jó fényképek készítéséhez. Még ha megfelelően tartja is a fényképezőgépet, a rossz testtartás miatt a készülék bemozdulhat. Álljon egyenesen, és maradjon mozdulatlan, hogy stabilan tudja tartani a fényképezőgépet. Ha lassú zársebességgel fényképez, tartsa vissza a lélegzetét, hogy ennyivel is kevesebbet mozduljon a teste.

A fényképezőgép tartása

Tartsa a fényképezőgépet jobb kézzel, és helyezze jobb mutatóujját a exponáló gombra. Bal kezével támassza alá az objektívet.

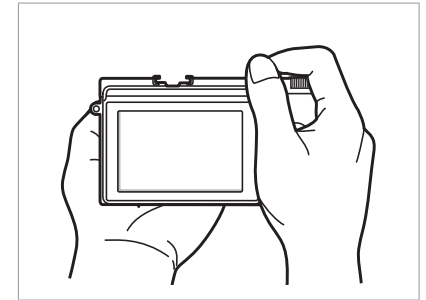
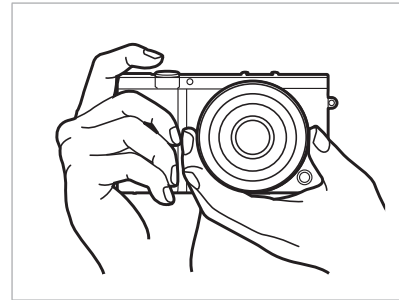

Álló fényképezés

Komponálja meg a képet. Álljon egyenes testtel, vállszélességű terpeszben, mindkét könyöke lefelé mutasson.

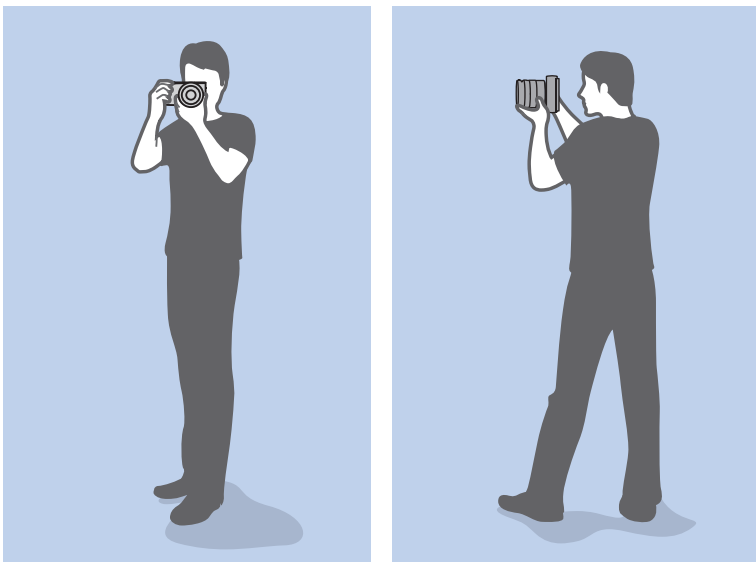

Térdelő fényképezés

Komponálja meg a képet. Leguggolva egyik térde érintse a talajt, testtartása legyen egyenes.



Rekesznyílás

A rekesznyílás a megvilágítást befolyásoló három tényező egyike. A rekesznyílás méretét vékony fémlamezek, úgynevezett lamellák szabályozzák, amelyek kinyílvá, illetve becsukódva engednek be több vagy kevesebb fényt a fényképezőgépbe. A rekesznyílás mérete a fény mennyiséggel van összefüggésben: a nagyobb rekesznyílás több fényt tesz lehetővé, míg a kisebb rekesznyílás kevesebbet.

Rekesznyílás méretek



Kissé nyitott rekesz



Szélesre nyitott rekesz

A rekesznyílás méretét az úgynevezett rekeszszámmal (újabb nevén az érték előtt álló F betű miatt "F-szám") jelölik. A rekeszszám nem más, mint a gyújtótávolság osztva az objektív átmérőjével. Ha például egy objektív gyújtótávolsága 50 mm, a rekeszszám pedig F2, akkor a rekesznyílás átmérője 25 mm ($50 \text{ mm} / 25 \text{ mm} = F2$). Minél kisebb a rekeszszám, annál nagyobb a rekesznyílás.

A rekesz nyílásának méretét a fényérték írja le (EV). A fényérték növelése (+1 EV) a fény mennyiségének megduplázását jelenti. A fényérték csökkentése (-1 EV) a fény mennyiségének megfelezését jelenti. A fény mennyiségének finombeállítására a megvilágítás-helyesbítés funkció is használható, az expozíció értékének 1/2, 1/3 EV stb. értékkel elosztásával.

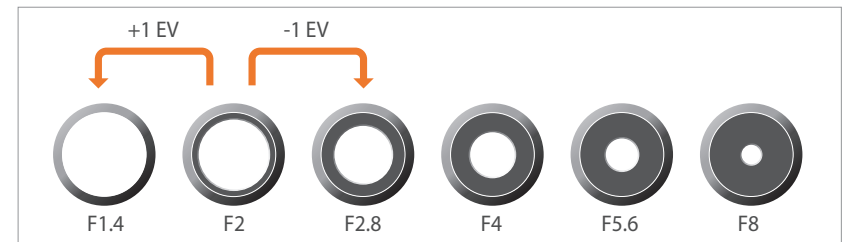

A szabványos rekeszszám-sorozat

A rekesznyílás érték és a mélységélesség összefüggése

A rekesznyílás módosításával homályossá vagy élissé teheti a fénykép háttérét. Ez szorosan összefügg a mélységélességgel, amelyre úgy hivatkoznak, hogy kicsi vagy nagy.



Nagy mélységélességű fénykép



Kis mélységélességű fénykép



A fényrekesz ház több lamellából áll. Ezek a lamellák egymás felé mozogva szabályozzák a rekesznyíláson át bejutó fény mennyiségét. A lamellák száma éjszakai fényképezéskor a bejutó fény alakját is befolyásolja. Ha a fényrekeszt páros számú lamella alkotja, a fény azzal egyenlő számú pászmára oszlik. Páratlan számú lamella esetén a fénypázmák száma a lamellák számának duplája lesz.

Ha például a fényrekeszt 8 lamella alkotja, a fény 8 pászmára oszlik, ha 7 lamella van, akkor viszont 14 pászmára.

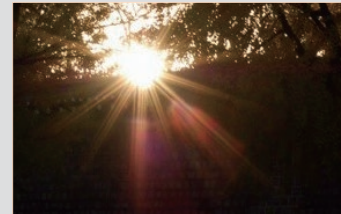

7 lamella

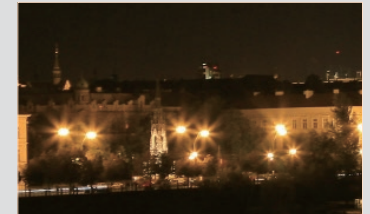

8 lamella

Zársebesség

A zársebesség a redőny nyitása és zárása között eltelt időt jelzi. A rekeszen átjutó fény mennyiségét szabályozza, mielőtt az eléri a képérzékelőt.

A zársebesség általában beállítható kézzel is. A zársebességet úgynevezett fényértékben (FÉ vagy EV) mérik és időben, másodpercben és annak törtrészeiben adják meg, és szabványos értékei lehetnek például 1 mp, 1/2 mp, 1/4 mp, 1/8 mp, 1/15 mp, 1/1000 mp, 1/2000 mp stb.

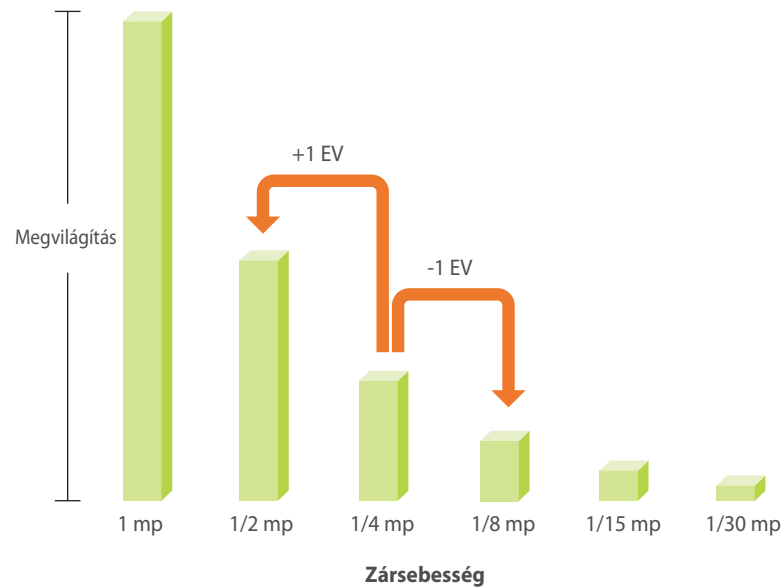

Ennek következtében minél magasabb a zársebesség érték, annál kevesebb fény jut be. Ennek megfelelően, minél alacsonyabb a zársebesség értéke, annál több fény jut be.

Az alábbi fényképeken látható, hogy milyen hatása van, amikor a lassú zársebesség több fényt enged a fényképezőgépbe. Ez mozgásból adódó elmosódási effektust ad a mozgó tárgyakkal. Másrészt, a gyorsabb zársebesség kevesebb időt biztosít a fény bejutásához, így könnyebben rögzíthetők a mozgásban lévő témák és fotóalanyok.

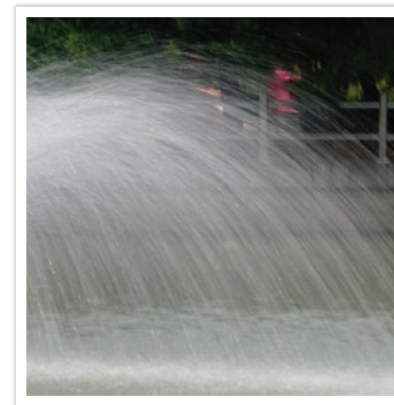

0,8 mp

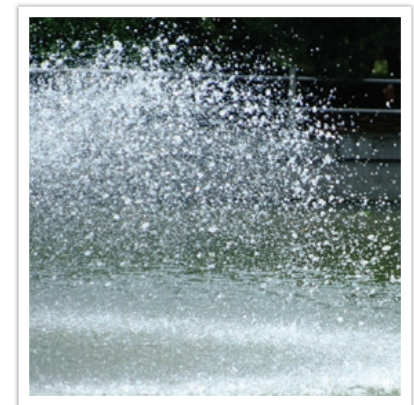

0,004 mp

Érzékenység (ISO-érték)

A kép megvilágítását a fényképezőgép érzékenysége is befolyásolja. Az érzékenység nemzetközi filmérzékenységi szabványon alapul, amely ISO szabvány néven ismert. Digitális fényképezőgépeken is ezt az érzékenységi értéksort használják a képet rögzítő digitális technika érzékenységének jelölésére.

Kétszeres Érzékenység (ISO-érték) kétszeres érzékenységet jelent. ISO 200 beállítás esetén például az ISO 100 beállításhoz képest kétszeres zársebességgel lehet fényképezni. A magasabb ISO érzékenységértékek azonban "zajos" teszik a képet — kis pontok, foltok és egyéb zavarok jelennek meg fényképen, amiktől a kép zajosnak, szemcsésnek és koszosnak tűnik. Általános szabály, hogy a képzaj elkerülése érdekében jobb alacsony ISO-értéket használni, kivéve, ha nagyon rossz fényviszonyok közt vagy éjszaka fényképez.

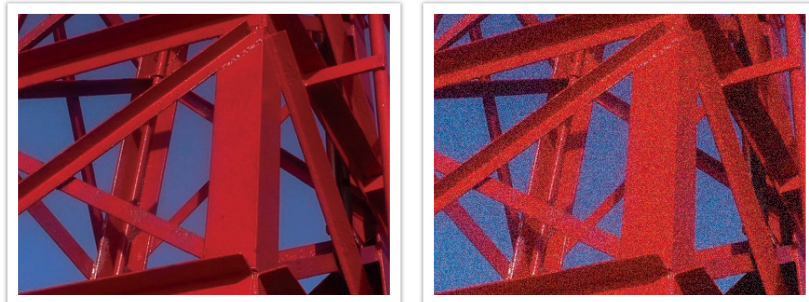

A képminőség és a világosság változása az ISO érzékenység függvényében

Mivel az alacsony ISO-érték azt jelenti, hogy a fényképezőgép fényérzékenysége kisebb, az optimális megvilágítás eléréséhez több fényre lesz szükség. Alacsony ISO-érték használata esetén jobban ki kell nyitni a rekeszt, vagy csökkenteni kell a zársebességet, hogy több fény jusson a fényképezőgépbe. Például egy olyan napsütéses napon, amikor van elegendő fény, az alacsony ISO érzékenységre nincs szükség lassú zársebességre. Azonban sötét helyen vagy éjszaka az alacsony ISO érzékenység elmosódott fényképeket fog eredményezni. Ezért javasolt az ISO érzékenység enyhe növelése.



Állvánnyal és magas ISO érzékenységgel készített fénykép



Alacsony ISO-értékkel készített homályos kép

Hogyan szabályozza a megvilágítást a rekesznyílás mérete, a zársebesség és az ISO érzékenység?

A rekesznyílás mérete, a zársebesség és az ISO-érték a fényképezésben szorosan összefügg egymással. A rekesznyílás értéke a fényképezőgépbe a fényt beengedő nyílás méretét szabja meg, míg a zársebesség azt, hogy mennyi ideig juthat fény a készülékbe. Az érzékenység (ISO-érték) határozza meg azt a sebességet, amivel a film a fényre reagál. Ezt a három tényezőt együtt expozíciós háromszögnek nevezik.

A zársebesség, a rekesznyílásérték, illetve az ISO érzékenység módosítása okozta fény mennyiség-változás a többi érték módosításával visszaállítható. A kapott eredmény azonban a beállításoknak megfelelően megváltozik. A zársebesség például a mozgás kiemelése esetén hasznos, a rekesznyílással a mélységélesség állítható be, az ISO érzékenységgel pedig a kép szemcsésége szabályozható.

	Beállítások	Eredmény
Rekeszszám	<p>Széles rekesznyílás = több fény</p> <p>Szűk rekesznyílás = kevesebb fény</p>	 <p>Széles = kis mélységélesség Szűk = nagy mélységélesség</p>

	Beállítások	Eredmény
Zársebesség	<p>Gyors sebesség = kevesebb fény</p> <p>Alacsony sebesség = több fény</p>	 <p>Gyors = álló Lassú = elmosódott</p>
Érzékenység (ISO-érték)	<p>Magas érzékenység = nagyobb fényérzékenység</p> <p>Alacsony érzékenység = kisebb fényérzékenység</p>	 <p>Magas = magasabb szemcsézettség alacsony = kisebb szemcsézettség</p>

A gyújtótávolság, a látószög és a távlat összefüggése

A milliméterben meghatározott gyújtótávolság az objektív középpontja és a fókuszpontja közötti távolságot jelzi. Ez hatással van a készített kép látószögére és perspektívájára. A rövid gyújtótávolság nagy látószöggel párosul, amely lehetővé teszi a széles látószögű képek készítését. A hosszú gyújtótávolság szűk látószöggel párosul, amely lehetővé teszi a telefoto képek elkészítését.

Kis gyújtótávolság

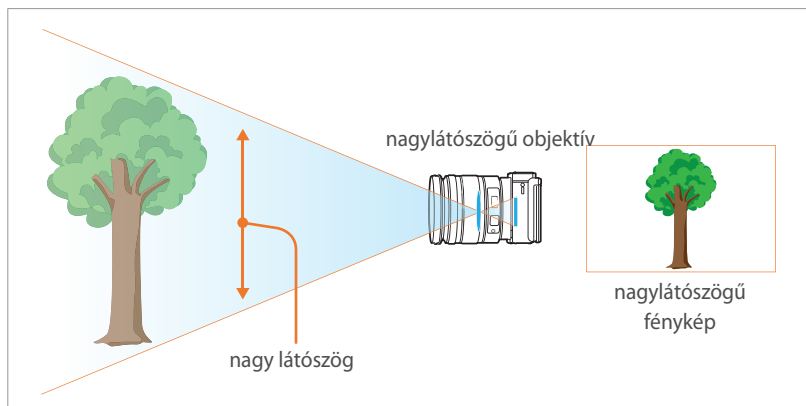

Nagy gyújtótávolság

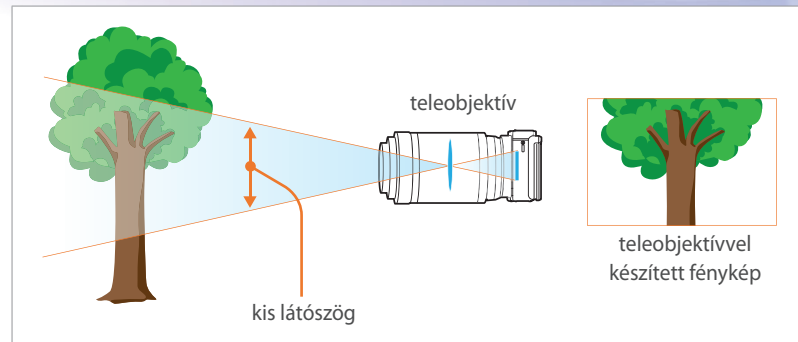

Nézze meg az alábbi fényképeket, és vesse össze az eltéréseket.



16 mm látószög

50 mm látószög

200 mm látószög



Normál esetben a nagylátószögű objektíveket tájképek készítésére, míg a teleobjektíveket sportesemények fényképezésére és portréfotózásra ajánlott használni.

Mélységélesség

Az embereknek leginkább azok a portrék és csendéletek tetszenek, amelyeknek életlen a hátterük, így a téma jobban ki van rajtuk emelve. Attól függően, hogy a kép mely területére történt az élességállítás, a kép lehet életlen vagy éles. Előbbit kis, utóbbit nagy mélységélességű fényképnek nevezik.

A mélységélesség azt mutatja, hogy a témától milyen távolságban lévő tárgyak élesek még a képen. A kis mélységélesség azt jelenti, hogy az éles terület nagyon szűk, míg nagy mélységélesség esetén tágas.

Kis mélységélességű, a témát kiemelő és a többi képrészt életlenül mutató fényképet teleobjektívvel vagy kis rekeszszámot (azaz nagyra nyitott rekeszt) választva lehet készíteni. Ezzel ellentétben nagy mélységélességű, a képen lévő összes elemet élesen mutató fényképet nagylátószögű objektívvel vagy nagy rekeszszámot (azaz szűk rekeszt) választva lehet készíteni.



Kis mélységélesség

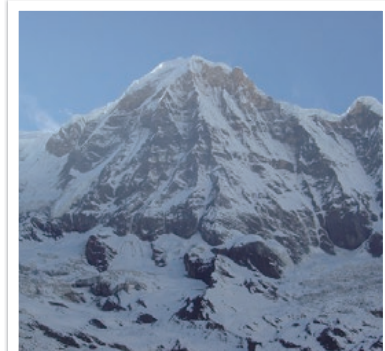

Nagy mélységélesség

Mi hozza létre az életlen hatást?

A mélységélesség a rekesznyílásértéktől függ

Minél jobban ki van nyitva a rekesz (azaz minél kisebb a rekeszszám), annál kisebb lesz a mélységélesség. Ha a gyújtótávolság változatlan marad, kis rekeszszámot választva kis mélységélességű képet kapunk.



50 mm F5.7



50 mm F22

A mélységélesség függ a gyújtótávolságtól

Minél nagyobb a gyújtótávolság, annál kisebb lesz a mélységélesség. Kis mélységélességű fényképek készítéséhez jobb nagyobb gyújtótávolságú teleobjektívet használni, mint kisebb gyújtótávolságú nagy látószögűt.



16 mm-es nagylátószögű objektívvel készített fénykép



100 mm-es teleobjektívvel készített fénykép

A mélységélesség függ a téma és a fényképezőgép közti távolságtól

Minél kisebb a távolság a téma és a fényképezőgép között, annál kisebb lesz a mélységélesség. Vagyis a témáról közeli kép készítése kis mélységélességet eredményezhet.

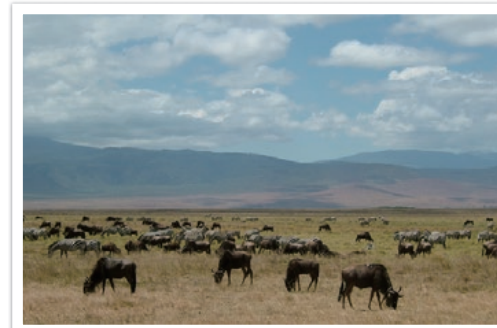

100 mm-es teleobjektívvel készített fénykép

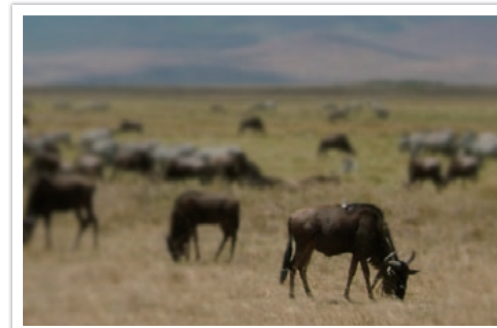

A témáról közelről készített fénykép

A mélységélesség ellenőrzése

Nyomja meg az Egyéni gombot, hogy a fénykép elkészítése előtt ellenőrizni lehessen, hogyan fog kinézni a fénykép. A fényképezőgép beállítja a rekeszt az előre beállított értékre és az eredményt megjeleníti a képernyőn. Az Egyéni gomb funkcióját állítsa **Optikai előnézet** lehetőségre. (139. o.)

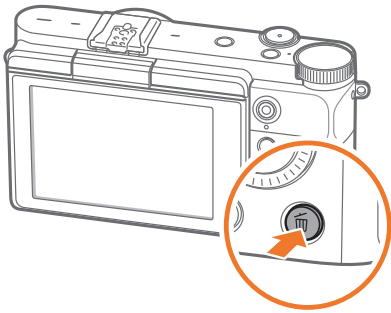

Kompozíció

Élvezetes dolog fényképezőgéppel megörökíteni a világ szépségeit. Bármennyire gyönyörű is azonban a világ, ha rossz a kompozíció, nem lehet elkapni az igazi szépségét.

Amikor a kompozíciót megalkotja, nagyon fontos felállítani a témák fontossági sorrendjét.

A kompozíció a fényképezésben a témának a képen való elhelyezését jelenti. A hármas felosztás használata általában jó kompozíciókat eredményez.

Hármas felosztás

A hármas felosztás használata azt jelenti, hogy a képet 3x3 egyforma téglalpra osztjuk fel.

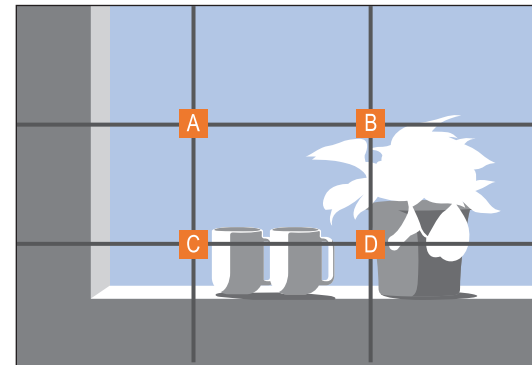

A témát legjobban kiemelő fényképek készítéséhez a témát a középső téglalap valamelyik sarkában kell elhelyezni.

A hármas felosztást szem előtt tartva kiegyensúlyozott és lenyűgöző kompozíciókat lehet létrehozni. Íme erre néhány példa:

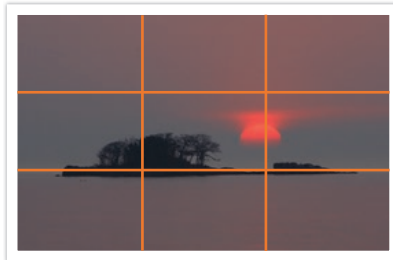
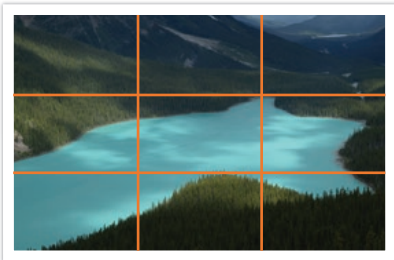
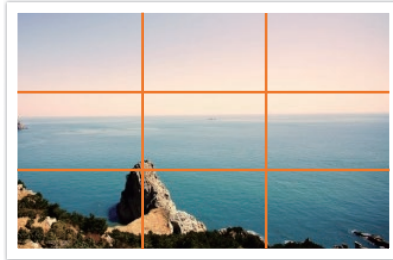
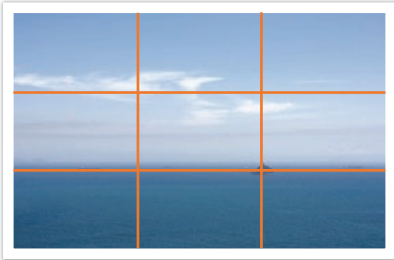

Két témát tartalmazó fényképek

Ha a téma a fénykép egyik sarkában van, kiegyensúlyozatlan lesz a kompozíció. Kiegyensúlyozhatja azonban a fényképet, ha egy másik témát is belevesz a kompozícióba a kép túlsó sarkában. Ez megteremti a kép egyensúlyát.

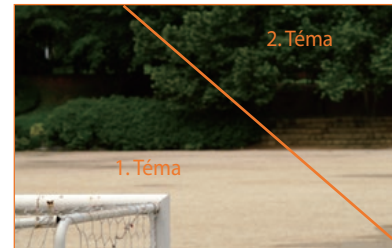

Kiegyensúlyozatlan

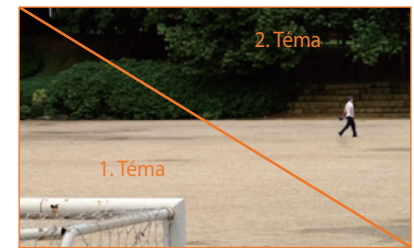

Kiegyensúlyozott

Tájképek készítésekor kiegyensúlyozatlanná teszi a képet, ha középre helyezi a horizontot. Nagyobb súlya lesz a képnek, ha a horizontot lejjebb vagy feljebb viszi.



Kiegyensúlyozatlan



Kiegyensúlyozott

Vaku

A fény a fényképezés egyik legfontosabb eleme. Nem könnyű mindig és mindenütt biztosítani a megfelelő mennyiségű fényt. Vaku használatával optimalizálhatók a fénybeállítások, emellett különböző effektusok is létrehozhatók.

A vaku – vagy stroboszkóp, villanófény – segítségével sötét, árnyékos környezetben is biztosítható a szükséges megvilágítás. De a vaku túlságosan erősen megvilágított témáknál is hasznos. A vaku használható például a téma árnyékának kompenzálására vagy a téma és a háttér lefényképezésére ellenfény esetén.



Javítás előtt



Javítás után

Vaku kulcsszám

A vaku típuszáma mutatja a vaku teljesítményét, az általa létrehozott maximális fénymennyiséget pedig a "kulcsszám" néven ismert érték határozza meg. Minél nagyobb a kulcsszám, annál több fényt bocsát ki a vaku. A kulcsszám meghatározásához szorozza meg a vaku és a téma távolságát a rekesznyílás értékével, amikor az érzékenység (ISO-érték) beállítása 100.

Kulcsszám = Távolság a vaku és a téma között X Rekesznyílásérték

Rekesznyílásérték = Kulcsszám/Távolság a vaku és a téma között

Távolság a vaku és a téma között = Kulcsszám/Rekesznyílásérték

Ennek megfelelően, ha ismert a vaku kulcsszáma, a vaku manuális beállításakor megbecsülhető az optimális távolság a vaku és a téma között. Ha a vaku kulcsszáma például GN 20 és 4 méterre van a témától, az optimális rekesznyílásérték F5.0.

Indirekt vakuzás

A visszaverődő fényképezés azt a fényképezési módot jelöli, amikor a fény a mennyezetről vagy falakról visszaverődve egyenletesen oszlik el a témán. A vakuval készített fényképeknek sokszor nem természetes hatásúak, és árnyékokat tartalmaznak. Az indirekt vakuzással készített képeken nincsenek árnyékok, az egyenletes fényeloszlás pedig természetes hatást eredményez.

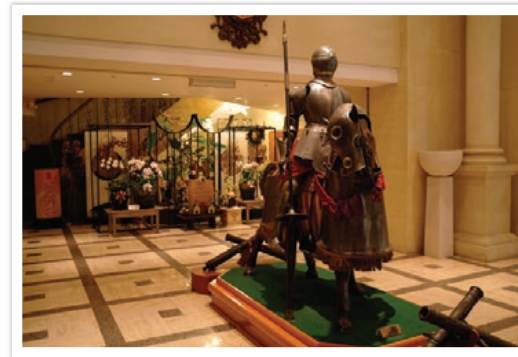

1. Fejezet

A fényképezőgép

Ismerkedjen meg a fényképezőgép elrendezésével, a kijelző ikonjaival, objektívjével, opcionális kiegészítőivel és alapfunkcióival.

Kezdeti lépések

Kicsomagolás

Ellenőrizze, hogy a dobozban megvannak-e a következő elemek.

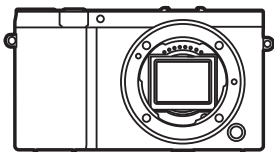

Fényképezőgép

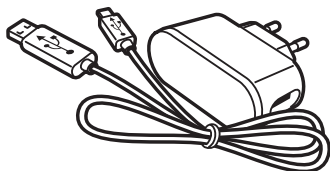

Hálózati adapter/USB-kábel

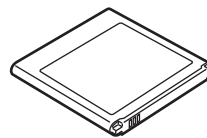

Akkumulátor

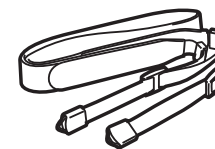

Csuklósíj

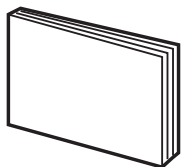

Rövid kezelési útmutató

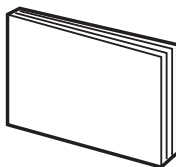

Gyors áttekintési útmutató

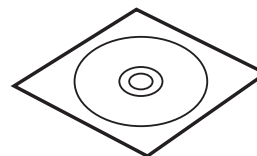

Adobe Photoshop Lightroom DVD-ROM



- Az ábrák eltérhetnek a valós elemektől.
- További tartozékokat vásárolhat a forgalmazóknál vagy Samsung márkaszervizekben. A Samsung nem vállal felelősséget a jóvá nem hagyott tartozékok használatából eredő problémákért. A tartozékokkal kapcsolatos további tudnivalóért lásd: 182. o.

A fényképezőgép kialakítása

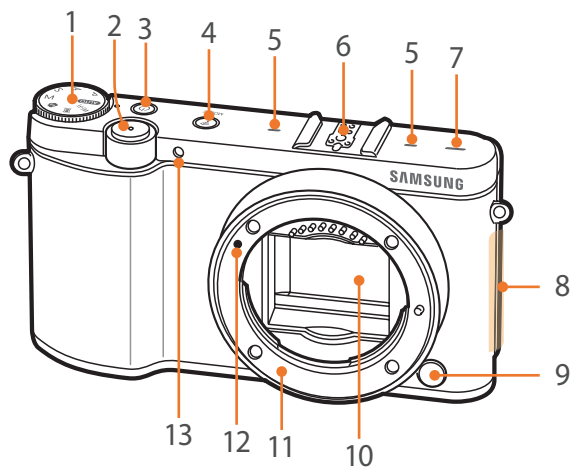

Tételszám	Megnevezés
1	Üzem módválasztó tárcsa <ul style="list-style-type: none"> AUTO: intelligens automata üzemmód (52. o.) P: program üzemmód (54. o.) A: rekesznyílás-prioritás üzemmód (56. o.) S: zársebesség-előválasztás üzemmód (57. o.) M: kézi megvilágítás-beállítás üzemmód (58. o.) S: intelligens üzemmód (60. o.) ☰: panoráma üzemmód (62. o.) Wi-Fi: vezeték nélküli hálózat (113. o.)
2	Exponáló gomb
3	Bekapcsoló gomb
4	MOBILE gomb A mobil készülékkel csatlakozni kívánt Wi-Fi funkció kiválasztása. (31. o.)
5	Mikrofon
6	Vakupapucs

Tételszám	Megnevezés
7	Hangszóró
8	NFC címke
9	Objektívkioldó gomb
10	Képzérkékelő
11	Objektívcsatlakozó
12	Jel az objektívcsatlakozón
13	Autofókusz-segédfény/Önkioldó jelzőfény

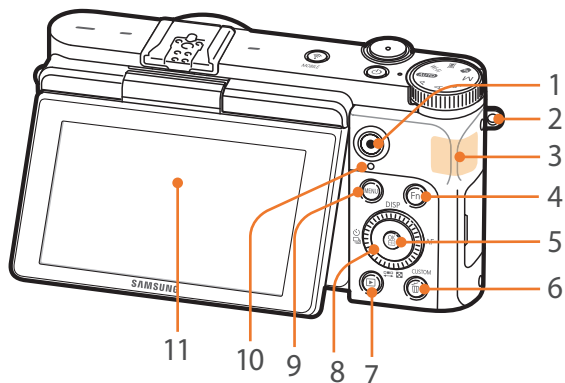

Tételszám	Megnevezés
1	Videófelvétel gomb Videó felvételének megkezdése.
2	Fül a fényképezőgép csuklósíj számára
3	Belső antenna * Ne érintse meg a képérzékelőt.
4	Fn gomb Az Intelligens panel elérése és egyes beállítások finomítása.
5	OK gomb <ul style="list-style-type: none"> • A Menü képernyőn: a kiválasztott beállítások mentése. • Fényképezés üzemmódban: bizonyos fényképezési módokban lehetőséget ad a fókusz terület kézzel történő beállítására.
6	Törlés/Egyedi gomb <ul style="list-style-type: none"> • Fényképezés üzemmódban: elvégzi a hozzárendelt funkciót. (139. o.) • Lejátszás üzemmódban: fájlok törlése.
7	Lejátszás gomb Lejátszás üzemmódba lépés a képek és videók megtekintéséhez.

Tételszám	Megnevezés
8	Mozgatógomb (Intelligens tárcsa) <ul style="list-style-type: none"> • Fényképezés üzemmódban: <ul style="list-style-type: none"> - DISP: a kijelzésre vonatkozó információk módosítása. - : válassza a zársebesség, rekeszszám, expozíció kompenzáció, vagy Érzékenység (ISO-érték) beállítását. - : fényképezési mód kiválasztása vagy az időzítő beállítása. - AF: a kívánt AF-üzemmód kiválasztása. • Lejátszás üzemmódban: <ul style="list-style-type: none"> - : a bélyegképek megtekintése. • Egyéb esetekben: mozgás fel, le, balra vagy jobbra, értelemszerűen. (A mozgatógomb is forgatható.)
9	MENU gomb Beállítások és menük elérése.
10	Állapotjelző LED A fényképezőgép állapotát jelzi. <ul style="list-style-type: none"> • Villog: fénykép mentésekor, videó rögzítésekor, adatok számítógépre küldésekor, vagy amikor WLAN hálózathoz csatlakozik, vagy fényképet küldd. • Folyamatosan világít: amikor nincs adatátvitel vagy akkumulátortöltés.
11	Kijelző A kijelző felfelé fordításával önarcképet készíthet, miközben magát nézi a képernyőn. (32. o.)

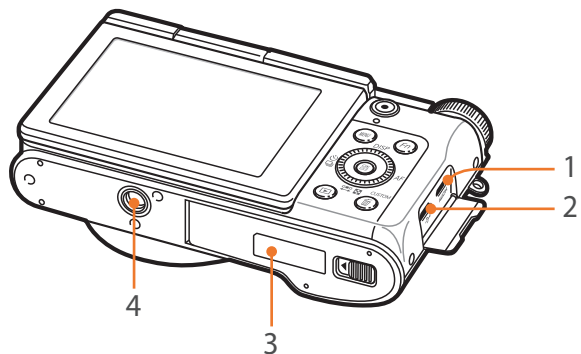

Tételszám	Megnevezés
1	HDMI-csatlakozó
2	USB port A fényképezőgép csatlakoztatása számítógéphez.
3	Akku hely/Memória kártya takaró Itt lehet behelyezni az akkumulátort és a memória kártyát.
4	Állványcsatlakozó

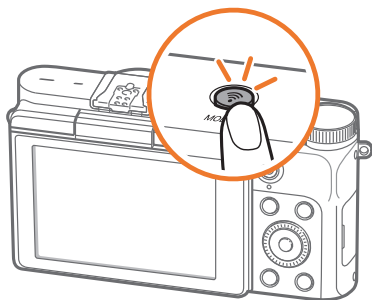

A MOBILE gomb használata

Egy Wi-Fi funkció kiválasztása, amely csatlakozik az okostelefonhoz a [📶] gomb megnyomásakor. Az előző üzemmódba visszatéréshez nyomja meg ismét a [📶] gombot.

A kijelző használata

A kijelző felfelé fordításával önarcképet készíthet, miközben magát nézi a kijelzőn.

Az Önarckép üzemmód használata

Amikor a fényképezőgép ki van kapcsolva és be van kapcsolva az Önarckép funkció (140. o.), a kijelző felfelé fordítása bekapcsolja a fényképezőgépet és Önarckép módba lép.

Önarckép módban az időzítő (3 másodperc), arcfelismerés és a Modell arc funkciók automatikusan bekapcsolásra kerülnek.

Az arcfelismerés beállítás módosításához nyomja meg a [OK] gombot. Nyomja meg a [] gombot a szép arc funkció ki vagy bekapcsolásához.

1 Fordítsa felfelé a kijelzőt.

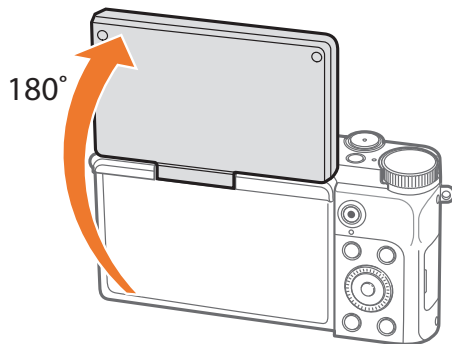

2 Élességállításhoz nyomja le félig az [Exponáló] gombot, majd nyomja le az [Exponáló] gombot.

- 3 másodperc múlva a fényképezőgép automatikusan kioldja a zárat.



- Amikor a fényképezőgép ki van kapcsolva, a kijelző felfelé fordítása automatikusan bekapcsolja a fényképezőgépet.
- Amikor a fényképezőgép használaton kívül van, tartsa becsukva a kijelzőt.



- Csak a megengedett szögtartományon belül forgassa a kijelzőt. Ellenkező esetben a fényképezőgép megsérülhet.
- Amikor nem tartja a fényképezőgépet, és a képernyő felfelé van fordítva, akkor használjon állványt. Ellenkező esetben a fényképezőgép megsérülhet.
- Ne forgassa felfelé a képernyőt, amikor a külső vaku csatlakoztatva van a fényképezőgéphez. Ellenkező esetben a fényképezőgép megsérülhet.

Az akkumulátor és a memóriakártya behelyezése

Ismerkedjen meg az akkumulátor és a külön beszerezhető memóriakártya fényképezőgépbe való behelyezésével és eltávolításával.

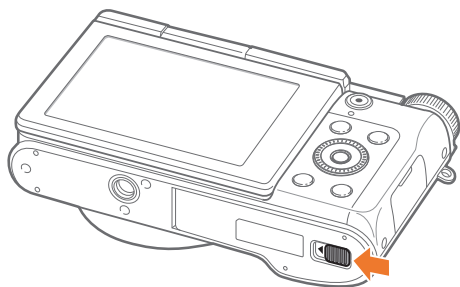

Memória kártya

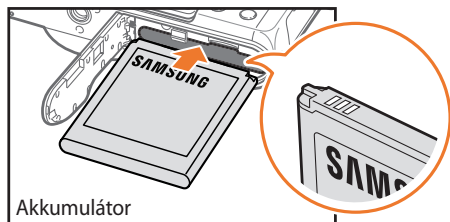

Akkumulátor

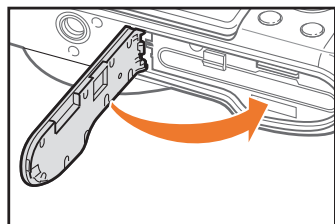

A memória kártyát az aranszínű érintkezőkkel felfelé helyezze be.

Helyezze be az akkumulátort az aranyérintkezőkkel balra.

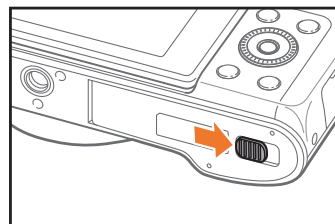

Az akkumulátor és a memóriakártya eltávolítása

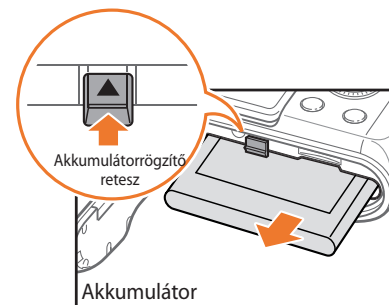

Akkumulátorrögzítő retesz

Akkumulátor



Memória kártya

Az akkumulátor kioldásához csúsztassa felfelé a reteszt.

Nyomja le a kártyát óvatosan, amíg ki nem oldódik a fényképezőgépből, majd húzza ki a bővítő helyről.

A memóriakártya adapter használata

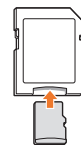

A memóriakártya adatainak számítógép vagy memóriakártya-olvasó adapter általi felismeréséhez helyezze a memóriakártyát a memóriakártya adapterbe.



Amíg a fényképezőgép állapotjelző LED-je villog, ne vegye ki se a memóriakártyát, se az akkumulátort. Ha mégis így tenne, az a memóriakártyán tárolt adatok vagy a fényképezőgép sérülését okozhatja.

Az akkumulátor feltöltése és a fényképezőgép bekapcsolása

Az akkumulátor feltöltése

A fényképezőgép használatbavétele előtt fel kell tölteni az akkumulátort. Az USB-kábel kisebb végét csatlakoztassa a fényképezőgéphez, majd az USB-kábel másik végét a hálózati adapterhez.

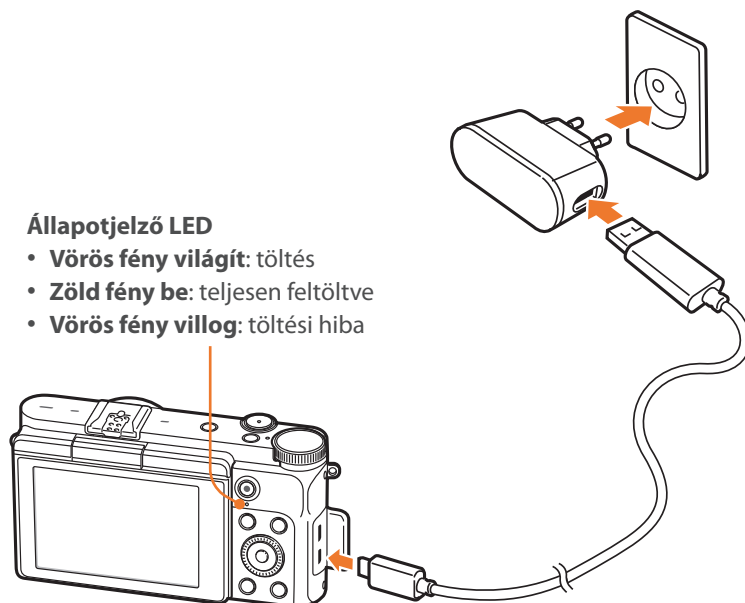

Állapotjelző LED

- **Vörös fény világít:** töltés
- **Zöld fény be:** teljesen feltöltve
- **Vörös fény villog:** töltési hiba

A fényképezőgép bekapcsolása

A fényképezőgép be vagy kikapcsolásához nyomja meg a [ON] gombot.

- Amikor először kapcsolja be a fényképezőgépet, a kezdeti beállító képernyő jelenik meg. (35. o.)

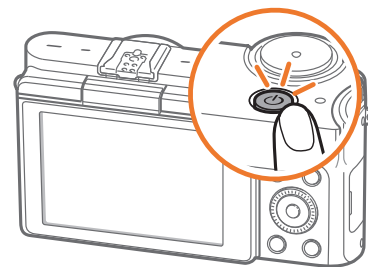

Csak a fényképezőgéppel szállított hálózati adaptert és USB-kábelt használja. Amennyiben másik hálózati töltőt használ, a fényképezőgép akkumulátora nem biztos, hogy feltöltődik, vagy megfelelően működik.

A kezdeti beállítások elvégzése

A fényképezőgép első bekapcsolásakor megjelenik a kezdeti beállító képernyő. A nyelv előre be van állítva a fényképezőgép eladási országának vagy régiójának nyelvére. A nyelv igény szerint módosítható.

1 Nyomja meg a [↔] gombot az **Időzóna** kiválasztásához, majd nyomja meg a [OK] gombot.

2 A kívánt időzóna beállításához nyomja meg a [DISP/↔] gombot, majd nyomja meg a [OK] gombot.

Időzóna	
[GMT +00:00] London	<input checked="" type="radio"/>
[GMT -01:00] Zöld-foki-szigetek	<input type="radio"/>
[GMT -02:00] USA, keleti part	<input type="radio"/>
[GMT -03:00] Buenos Aires, Sao Paulo	<input type="radio"/>
[GMT -03:30] Új-Fundland	<input type="radio"/>

MENU Vissza OK Beállítás

3 Nyomja meg a [↔] gombot az **Dátum/idő beállítása** kiválasztásához, majd nyomja meg a [OK] gombot.

4 Nyomja meg a [📅/AF] gombot egy elem kiválasztásához (Év/Hónap/Nap/Óra/Perc/Nyári időszámítás).

5 Az opció beállításához nyomja meg a [DISP/↔] gombot, majd nyomja meg a [OK] gombot.

Dátum/idő beállítása						
Év	Hónap	Nap	Óra	Perc		Nyári időszámítás
2014	01	01	10	00	AM	<input checked="" type="radio"/>

MENU Vissza OK Beállítás

- A kiválasztott nyelv függvényében a képernyő ettől eltérő lehet.

6 Nyomja meg a [↔] gombot a **Dátumtípus** kiválasztásához, majd nyomja meg a [OK] gombot.

7 A kívánt dátumtípus beállításához nyomja meg a [DISP/↔] gombot, majd nyomja meg a [OK] gombot.

Dátumtípus	
ÉÉÉÉ/HH/NN	<input checked="" type="radio"/>
HH/NN/ÉÉÉÉ	<input type="radio"/>
NN/HH/ÉÉÉÉ	<input type="radio"/>

MENU Vissza OK Beállítás

- 8 Nyomja meg a [DISP/☒] gombot az **Idő típus** kiválasztásához, majd nyomja meg a [OK] gombot.
- 9 Az idő típus kiválasztásához nyomja meg a [DISP/☒] gombot, majd nyomja meg a [OK] gombot.

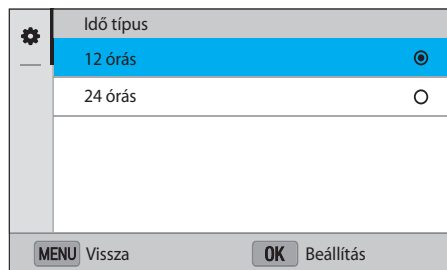

- 10 A kezdeti beállítás befejezéséhez nyomja meg a [MENU] gombot.



Funkcióválasztás (beállítások)

A léptetéshez forgassa el a mozgatógombot vagy nyomja meg a [DISP/☐/☐/☐/AF] gombot, majd egy beállítás kiválasztásához nyomja meg a [OK] gombot.

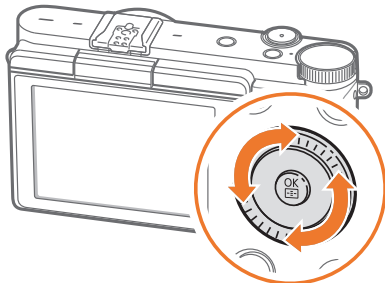

A használata MENU

Nyomja meg a [MENU] gombot és módosítsa a fényképezési beállításokat vagy opciókat.

Például fényképméret kiválasztása P üzemmódban

- 1 Forgassa az Üzemmódválasztó tárcsát P állásba.
- 2 Nyomja meg a [MENU] gombot.
- 3 Egy üzemmód kiválasztásához nyomja meg a [☐] gombot vagy forgassa el a mozgatógombot, vagy nyomja meg a [DISP/☐/☐/☐] gombot a [☐] beállításra lépéshez, majd nyomja meg a [OK] gombot.
- 4 Forgassa el a mozgatógombot vagy nyomja meg a [DISP/☐/☐/☐] gombot a **Fotóméret** beállításra lépéshez majd nyomja meg a [OK] gombot.

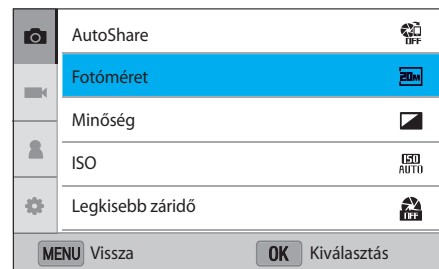

5 Forgassa el a mozgatógombot vagy nyomja meg a [DISP/☐/☑] gombot egy beállításra lépéshez majd nyomja meg a [OK] gombot.

- Az előző menüre való visszatéréshez nyomja meg a [MENU] gombot.

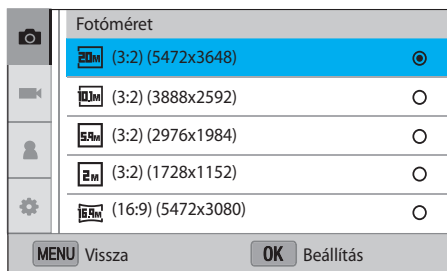

6 Fényképezési módra váltáshoz nyomja meg a [MENU] gombot.

Az intelligens panel használata

Bizonyos funkciók, mint megvilágítás, ISO, és fehéregyensúly eléréséhez nyomja meg a [Fn] gombot.

Például megvilágítási érték beállítása P üzemmódban

- 1 Forgassa az Üzem módválasztó tárcsát P állásba.
- 2 Nyomja meg a [Fn] gombot.
- 3 Nyomja meg a [DISP/☐/☑/☐/AF] gombot a **EV** lehetőségre lépéshez, majd nyomja meg a [OK] gombot.
 - Közvetlenül is kiválaszthat egy opciót a mozgatógomb forgatásával, a [OK] megnyomása nélkül.

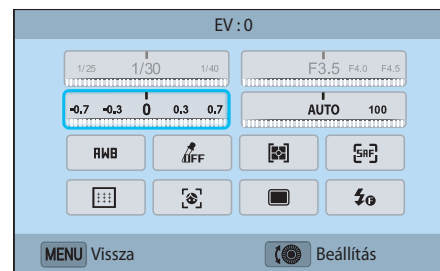



- 4 A Megvilágítási érték beállításához forgassa el a Mozgatógombot vagy nyomja meg a [☐/AF] gombot és nyomja meg a [OK] gombot.

Az iFn használata

Nyomja meg az **[i-Function]** gombot egy i-Function objektíven, hogy manuálisan kiválassza és állítsa be a zársebességet, rekeszszámot, fényértéket, ISO érzékenységet, valamint a fohéregyensúlyt az objektíven.

1 Forgassa az üzemmódválasztó tárcsát P, A, S, vagy M állásba.

2 Egy beállítás kiválasztásához nyomja meg az objektíven található **[i-Function]** gombot.

- A megjeleníteni kívánt elemek kiválasztásához válassza a [MENU] →  → **iFn testreszabása** → egy elem lehetőségét.
- Valamint megnyomhatja az **[i-Function]** gombot, majd a [DISP/] gombot egy beállítás kiválasztásához.

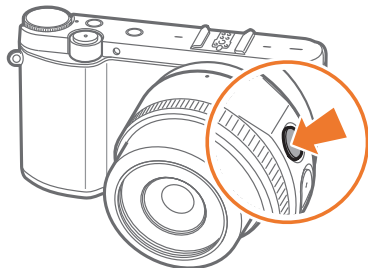

Beállítás	Leírás
Rekesznyílás	A rekeszszám beállítása.
Zársebesség	A zársebesség beállítása.
EV	Módosítsa a megvilágítási értéket.
ISO	Állítsa be az érzékenységet (ISO-érték).
Fohéregyensúly	Egy fohéregyensúly-beállítás kiválasztása.

3 Egy beállítás kiválasztásához állítsa az élességállító gyűrűt.

- A mozgatógomb is forgatható.

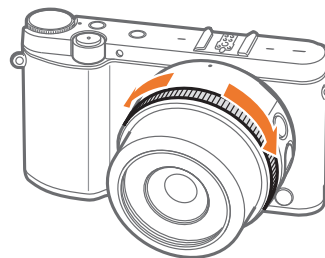

4 Élességállításhoz nyomja le félig az **[Exponáló]** gombot, majd nyomja le az **[Exponáló]** gombot a fénykép rögzítéséhez.

Elérhető beállítások

Fényképezési mód	P	A	S	M
Rekesznyílás	-	O	-	O
Zársebesség	-	-	O	O
EV	O	O	O	-
ISO	O	O	O	O
Fehéregyensúly	O	O	O	O



Fényképezés üzemmódban

Fényképek készítése

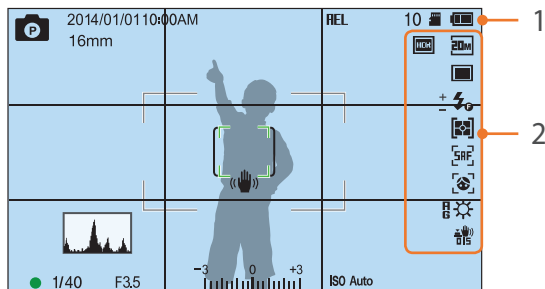

1. A fényképezés tájékoztató adatai

Ikon	Leírás
	Fényképezési mód
2014/01/01	Aktuális dátum
10:00AM	Pontos idő
16mm	Gyújtótávolság*
HEL	Automatikus Expozíció Rögzítés (96. o.)
10	Még készíthető képek száma
	Memória kártya behelyezve
	Memória kártya nincs behelyezve**

Ikon	Leírás
	<ul style="list-style-type: none"> : teljesen feltöltve : részlegesen feltöltve (Piros): lemerült (töltse fel az akkumulátort) : töltés
	Az autofókusz kerete
	Szpot típusú fénymérés területe
	Bemozdult a fényképezőgép
	Kézi fókuszbeállítás skála
	Szintjelző (42. o.)
	Hisztogram (138. o.)
	Fókusz
1/40	Zársebesség
F3.5	Rekeszérték
	Megvilágítás módosítási érték
ISO Auto	ISO érzékenység (69. o.)

* Ez az ikon akkor jelenik meg, amikor Power zoom objektívet csatlakoztatnak.

** A memória kártya behelyezése nélkül készített fényképet nem lehet kinyomtatni, vagy memória kártyára és számítógépre másolni.

2. Fényképezési beállítások

Ikon	Leírás
	Fotóméret
	Felvételi mód
	Vaku (88. o.)
	Vaku fényerő beállítás
	Fénymérés (90. o.)
	AF üzemmód (73. o.)
	Arcfelismerés
	Szép arc***
	Fókusz terület
	Fehéregyensúly (70. o.)
	A fehéregyensúly finombeállítása
	Optikai képstabilizálás (OIS) (82. o.)
	RAW fájl
	Dinamikatartomány (93. o.)

*** Ez az ikon akkor jelenik meg, amikor a fényképezőgép Önarkép módba lép a kijelző felfelé fordításakor.



A megjelenő ikonok a kiválasztott üzemmódtól és a megadott beállításoktól függően változnak.

Videók felvétele

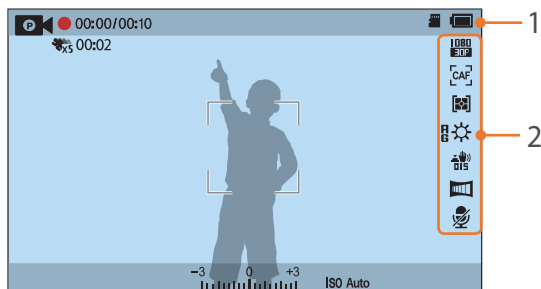

1. A fényképezés tájékoztató adatai

Ikon	Leírás
	Fényképezési mód
00:00/ 00:10	Aktuális felvételi idő/ elérhető felvételi idő
	Multi Motion (98. o.)
00:02	Lejátszási idő a Több mozgás funkció alkalmazását követően
	Memória kártya behelyezve
	<ul style="list-style-type: none"> : teljesen feltöltve : részlegesen feltöltve (Piros): lemerült (töltse fel az akkumulátort) : töltés
	Megvilágítási érték
ISO Auto	ISO érzékenység (69. o.)

2. Fényképezési beállítások

Ikon	Leírás
	Videó mérete
	AF üzemmód (73. o.)
	Fénymérés (90. o.)
	Fehéregyensúly (70. o.)
	A fehéregyensúly finombeállítása
	Optikai képstabilizálás (OIS) (82. o.)
	Áttűnés (99. o.)
	Hangfelvétel kikapcsolva (99. o.)



A megjelenő ikonok a kiválasztott üzemmódtól és a megadott beállításoktól függően változnak.

A szintjelző

A szintjelző segít a fényképezőgép beállításában a kijelzőn megjelenő vízszintes és függőleges vonalakhoz. Amennyiben a szintjelző nincs szintben, a Függőleges kalibrálás funkció segítségével kalibrálja be a szintjelzőt. (141. o.)

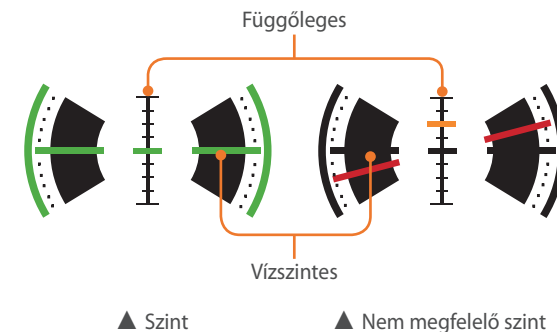

Portré tájolású képek készítésekor a szintjelző nem használható.

Lejátszás üzemmódban

Fényképek megtekintése

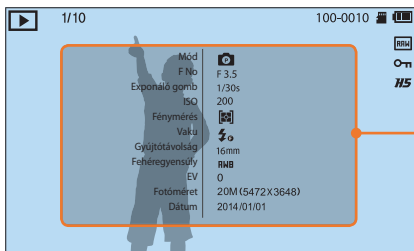

Adatok

Ikon	Leírás
1/10	Aktuális fájl/összes fájl száma
100-0010	Mappaszám- fájlszám
RAW	RAW fájl
On	Védett fájl
HS	Sorozatban készített fényképek (mappaként jelennek meg) (102. o.)

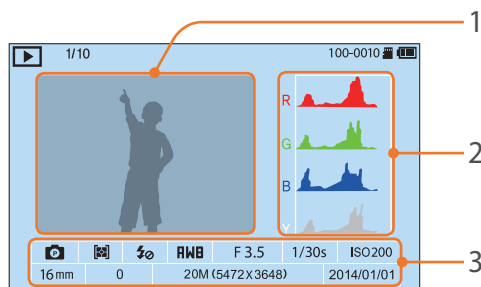

Tételszám	Leírás
1	A készített fénykép
2	RGB hisztogram (138. o.)
3	Fényképezési mód, Fénymérés, Vaku, Fehéregyensúly, Rekeszszám, Zársebesség, ISO, Gyűjtőtávolság, Megvilágítási érték, Fénykép méret, Dátum

Videó lejátszása

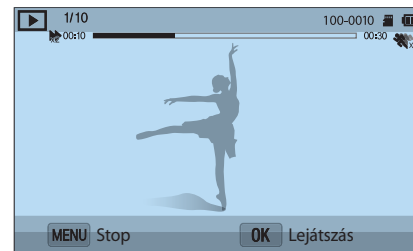

Ikon	Leírás
1/10	Aktuális fájl/összes fájl száma
▶	Lejátszási sebesség
100-0010	Mappaszám- fájlszám
✖x5	Több mozgás
00:10	Aktuális lejátszási idő
00:30	Videó hossza

A megjelenő információk megadása

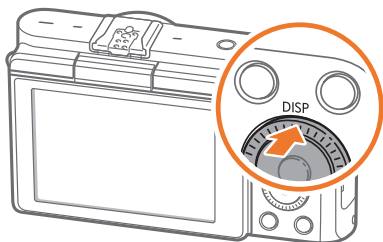

A kijelző típusának megváltoztatásához nyomja meg ismételten a [DISP] gombot.

Üzem mód	A kijelző típusa
Fényképezés	<ul style="list-style-type: none">• Alap fényképezési információk (Fényképezési mód, Zársebesség, Rekeszszám, Megvilágítási érték, ISO érzékenység, stb.)• Alapvető fényképezési információk + vízszintjelző skála• Alap fényképezési információk + aktuális fényképezési beállítás információk (Fotóméret, Motor mód, Vaku, Fénymérés, AF üzemmód, stb.)• Alap fényképezési információk + aktuális fényképezési beállítás információk + Hisztogram + Dátum és idő
Lejátszás	<ul style="list-style-type: none">• Alapinformációk• Az aktuális fájl összes adatának megjelenítése.• Az aktuális fájl összes adatának megjelenítése, többek között az RGB-hisztogramé is.



Objektívek

Vásárolhat kifejezetten az NX sorozatú fényképezőgépekhez készült további objektíveket is.

Ismerje meg az egyes objektívek funkcióját, és válassza azt, amely leginkább megfelel az igényeinek.

Objektív elrendezés

SAMSUNG 16-50 mm F3.5-5.6 Power Zoom ED OIS objektív (példa)

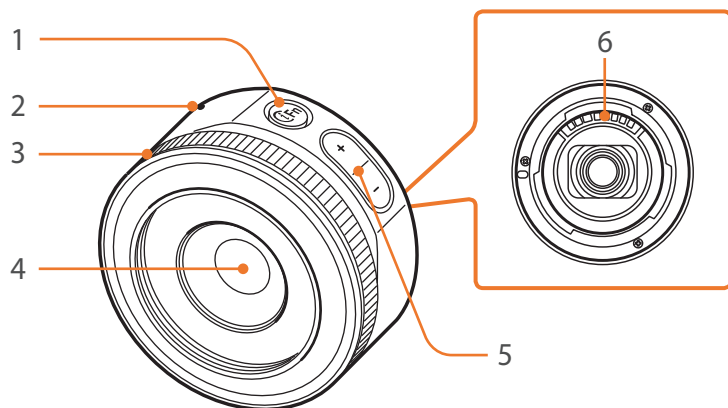

Tételszám	Leírás
1	i-Function gomb (39. o.)
2	Jel az objektívcsatlakozón
3	Élességállító gyűrű
4	Objektív
5	Zoomoló gomb <ul style="list-style-type: none"> • A kívánt zoom érték kiválasztásához nyomja meg a zoom gombot.
6	Objektív érintkezők



Amikor nem használja az objektívet, tegye föl rá a lencsevédőt és az objektívcsatlakozó védőt, hogy óvja a portól és a karcolódásoktól.

SAMSUNG 20-50 mm F3.5-5.6 ED II objektív (példa)

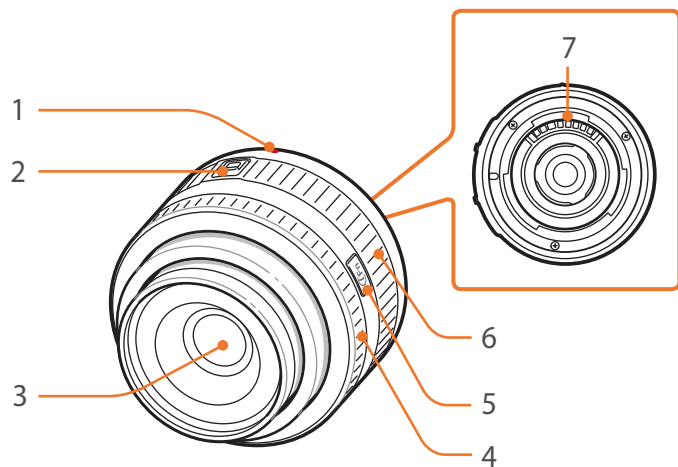

Tételszám	Leírás
1	Jel az objektívcsatlakozón
2	Zoom rögzítő kapcsoló
3	Objektív
4	Élességállító gyűrű (81. o.)
5	i-Function gomb (39. o.)
6	Zoom gyűrű
7	Objektív érintkezők

Az objektív lezárása vagy feloldása

Az objektív lezárásához húzza meg és tartsa el a zoom rögzítő kapcsolót fényképezőgéptesttől és forgassa el a zoom gyűrűt az ábrán látható módon.

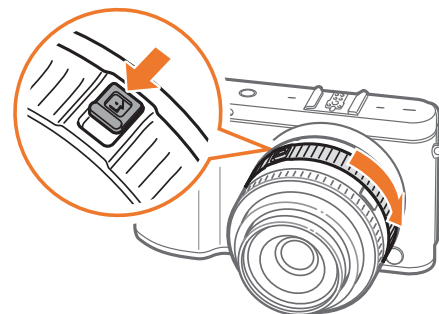

Az objektív feloldásához forgassa a zoom gyűrűt az ábrán látható módon amíg egy kattantást nem hall.

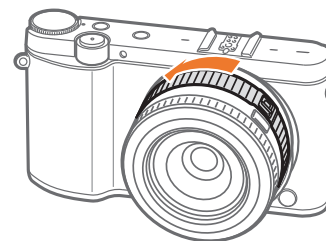

Az objektív lezárt állapotában nem készíthető fotó.

SAMSUNG 16 mm F2.4 objektív (példa)

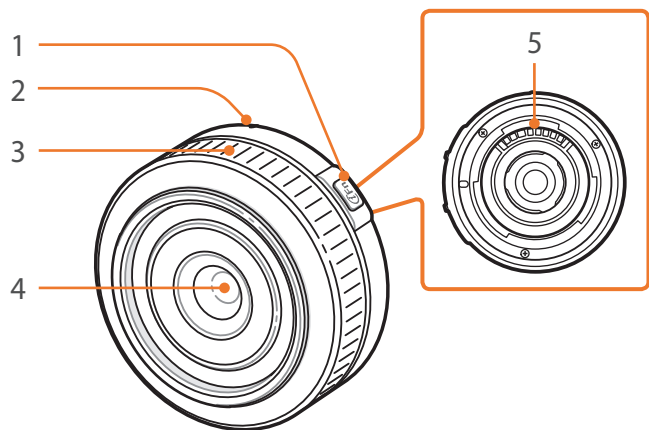

Tételszám	Leírás
1	i-Function gomb (39. o.)
2	Jel az objektívcsatlakozón
3	Élességállító gyűrű (81. o.)
4	Objektív
5	Objektív érintkezők



Objektív jelölések

Ismerje meg, mit jelentenek az objektíven látható számok.

SAMSUNG 18-200 mm F3.5-6.3 ED OIS Ø67 objektív (példa)

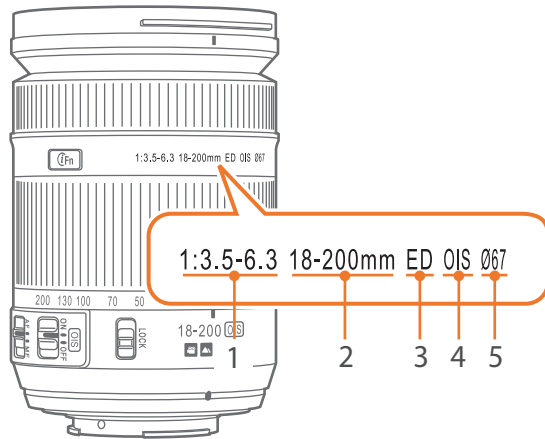

Tételszám	Leírás
1	Rekeszszám A támogatott rekeszszámok. Például az 1:3.5–6.3 azt jelenti, hogy a legnagyobb rekeszszám 3,5 és 6,3 közé esik.
2	Gyújtótávolság Az objektív középpontja és a gyújtópont közötti távolság (milliméterben kifejezve). Ez az érték tartományként van kifejezve: az objektív minimum és maximum gyújtótávolsága. A nagyobb gyújtótávolság szűkebb látószöget és felnagyított témát eredményez. A gyújtótávolság csökkentésével kiterjeszthető a látószög.
3	ED Az ED a nagyon kis szórást jelenti. A nagyon kis szórású üveg hatékonyan minimalizálja a kromatikus aberrációt (leképezési hiba, melynél az objektív nem képes az összes színt ugyanabba a pontba fókuszálni).
4	OIS (82. o.) Optikai képstabilizálás. Az ezzel a funkcióval ellátott objektívek érzékelik a fényképezőgép bemozdulását, és hatékonyan semlegesítik az elmozdulást a fényképezőgépen belül.
5	Ø Az objektív tárgylencsájének átmérője. Amikor szűrőt szerel az objektívre, ügyeljen arra, hogy az objektív és a szűrő átmérője azonos legyen.

A jobb fotók készítése és a kényelmesebb használat érdekében további kiegészítők használhatók, mit a külső vaku.

A külön megvásárolható kiegészítőkkal kapcsolatos további információkért tekintse meg az egyes kiegészítők útmutatóit.



- Az ábrák eltérhetnek a valós elemektől.
- További Samsung által jóváhagyott tartozékokat vásárolhat a forgalmazóknál vagy Samsung márkaszervizekben. A Samsung nem vállal felelősséget a más gyártók által készített tartozékok használatából eredő károkért.

Külső vaku kialakítása

SEF8A (példa) (külön beszerezhető)

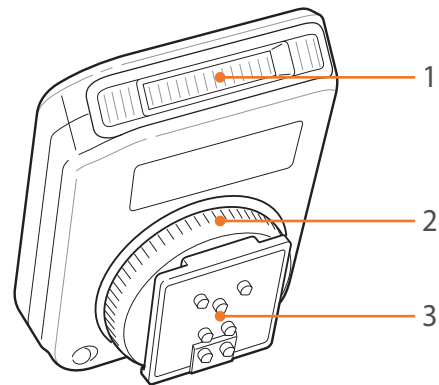

Tételszám	Leírás
1	Lámpa
2	Vakupapucs rögzítőtárcsája
3	Vakupapucs csatlakozás

A külső vaku csatlakoztatása

1 A vakupapucsba csúsztatva rögzítse a vakut a készülékhez.

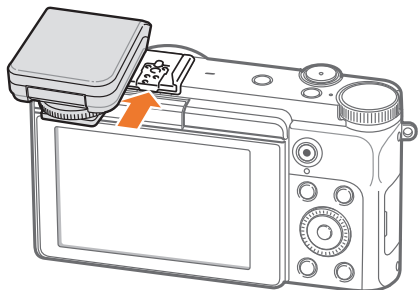

2 A vakupapucs rögzítőárcsáját az óramutató járásával egyező irányba forgatva rögzítse a vakut.

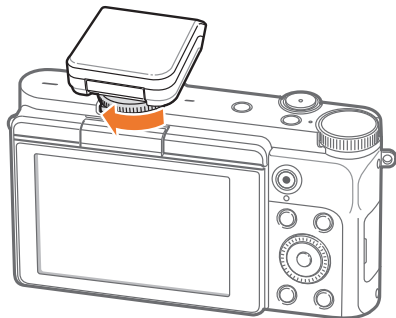

3 A használathoz emelje fel a vakut.

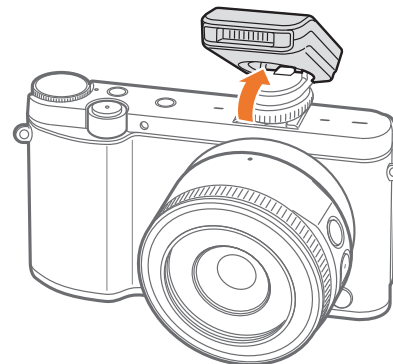

- Nem teljesen feltöltött vakuval is készíthetők képek, azonban javasolt a vakut teljesen feltölteni.
- A rendelkezésre álló beállítások a kiválasztott fényképezési módtól függően eltérőek lehetnek.
- A vaku két villanása közt eltelik egy kis idő. A vaku második felvillanása előtt ne mozgassa el a fényképezőgépet.
- Az SEF8A nem feltétlenül kompatibilis más NX sorozatú fényképezőgépekkel.
- Az opcionális vakukkal kapcsolatos további részletekért lásd a vaku használati útmutatóját.



Kizárólag a Samsung által jóváhagyott vakut használjon. A készülékkel nem kompatibilis vaku használata a fényképezőgép károsodását okozhatja.

Fényképezési módok

Két egyszerű fényképezési mód – az Intelligens automata és Intelligens üzemmódok – számos automatikus beállítással segíti a fényképezést. A többi üzemmód a beállítások nagyobb mértékű testreszabására ad lehetőséget.



Ikon	Leírás
	Intelligens automata üzemmód (52. o.)
P	Program üzemmód (54. o.)
A	Rekesznyílás-előválasztás üzemmód (56. o.)
S	Zársebesség-előválasztás üzemmód (57. o.)
M	Kézi megvilágítás-beállítás üzemmód (58. o.)
	Intelligens üzemmód (60. o.)
	Panoráma üzemmód (62. o.)
Wi-Fi	Vezeték nélküli hálózat (113. o.)

AUTO Intelligens automata üzemmód

Intelligens automata üzemmódban a fényképezőgép felismeri a fényképezési viszonyokat, és automatikusan beállítja a megvilágításban szerepet játszó tényezőket, köztük a zársebességet, rekeszszám, a fénymérést, a fehéregyensúlyt és a megvilágítás-helyesbítést. Mivel a legtöbb funkciót a fényképezőgép vezérli, egyes fényképezési funkciók korlátozottak. Ez az üzemmód a legkevesebb beállítás megadásával történő gyors pillanatfelvételek készítése során hasznos.



- 1 Forgassa az Üzem módváltó tárcsát **AUTO** állásba.
- 2 Állítsa be a témát a keresőben.
- 3 A fókusz beállításához nyomja le félig az [**Exponáló**] gombot.
 - A fényképezőgép kiválaszt egy tematikus üzemmódot. A megfelelő téma ikonja megjelenik a képernyőn.

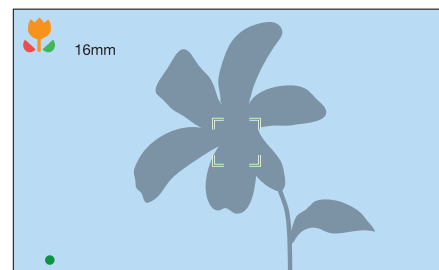

Felismerhető témák

Ikon	Leírás
	Tájkép
	Élénk fehér háttérrel rendelkező témák
	Éjszakai tájkép
	Éjszakai portré
	Tájkép háttérvilágítással
	Portré háttérvilágítással
	Portré
	Közeli felvétel készítése tárgyról vagy fotóalanyokról
	Közeli felvétel készítése szövegről
	Alkony
	Beltér, sötét
	Részlegesen megvilágított
	Közeli, szpotfényel
	Portré, szpotfényel
	Kék ég

Ikon	Leírás
	Az erdős területek általában zöld színű témákat tartalmaznak
	Közeli felvétel készítése színes témákról
	A fényképezőgép állványon áll és a téma egy bizonyos ideig nem mozdul (sötétben fényképezve).
	Élénken mozgó fotóalanyok

4 A fénykép elkészítéséhez nyomja le teljesen az [Exponáló] gombot.



- Előfordulhat, hogy a fényképezőgép ugyanazon témák esetén is eltérő tematikus üzemmódokat választ. Ez külső tényezőktől, például a fényképezőgép bemozdulásától, a megvilágítástól vagy a téma távolságától függ.
- Amennyiben a fényképezőgép nem észlel megfelelő tematikus üzemmódot, akkor a **AUTO** üzemmód alapértelmezett beállításait használja.
- Még ha arcot érzékel is a fényképezőgép, lehet, hogy nem választja ki a Portré üzemmódot. Ez a téma helyzetétől és a megvilágítástól függ.
- Ha a téma mozog, akkor még állvány használata esetén is előfordulhat, hogy a fényképezőgép nem érzékeli az állvány üzemmódot (ikon) üzemmódot.
- A fényképezőgép akkumulátor használata megnövekszik, mivel a megfelelő jelenet kiválasztásához gyakran váltja a beállításokat.

P Program üzemmód

A fényképezőgép automatikusan az optimális megvilágítás eléréséhez állítja be a zársebességet és a rekesznyílás értékét.

Ez az üzemmód akkor hasznos, ha állandó megvilágítással szeretne fényképezni, de más beállításokat módosítani szeretne.



- 1 Forgassa az Üzem módváltó tárcsát P állásba.
- 2 A kívánt beállítások kiválasztása.
- 3 Élességállításhoz nyomja le félig az [**Exponáló**] gombot, majd nyomja le az [**Exponáló**] gombot a fénykép rögzítéséhez.

Programeltolás

A Programváltó funkció lehetővé teszi a zársebesség és rekeszértékek módosítását, miközben a fényképezőgép azonos megvilágítási értéken marad. A zársebesség és rekeszszám kiválasztásához nyomja meg a [OK] gombot, majd a rekeszszám beállításához forgassa el a Mozgatógombot. A zársebesség a rekeszszám beállításnak megfelelően fog változni.

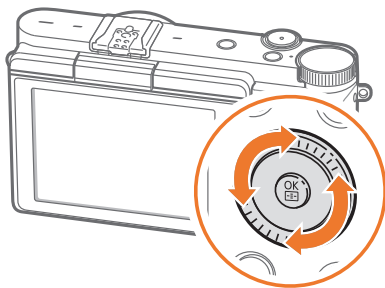

Legkisebb záridő

A zársebesség beállítása, hogy ne legyen alacsonyabb a kiválasztott sebességnél. Ha azonban az Automatikus ISO tartomány beállításban megadott maximális ISO érték elérésének következtében az optimális megvilágítási érték nem érhető el, a zársebesség lassabb lehet a kiválasztott legkisebb záridőnél.

A legkisebb
zársebesség beállítása:

Fényképezés üzemmódban nyomja meg a [MENU] → [📷] →
Legkisebb záridő → egy beállítást.



- Ez a funkció csak akkor elérhető, amikor az érzékenység (ISO-érték) **Automata** értékre van beállítva.
- Ez a funkció csak Program vagy Rekesznyílás-előválasztás üzemmód üzemmódokban érhető el.

A Rekesznyílás-előválasztás üzemmód

Rekesznyílás-előválasztás üzemmódban a fényképezőgép számítja ki a zársebességet a választott rekesznyílás értéknek megfelelően.

A rekesznyílás érték módosításával a mélységélességet (DOF) állíthatja be. Ez az üzemmód portrék, virágok vagy tájképek készítése esetén hasznos.



Nagy mélységélesség

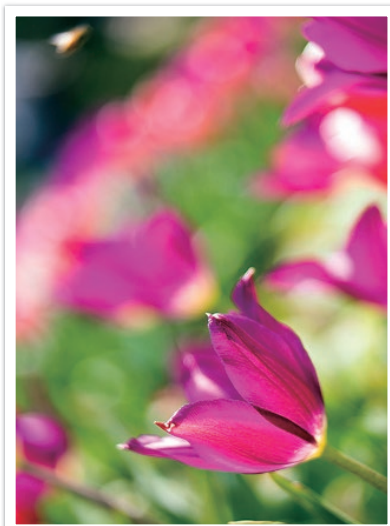

Kis mélységélesség

- 1 Forgassa az Üzem módválasztó tárcsát A állásba.
- 2 Nyomja meg a [↔] [📷] gombot a rekeszszám kiválasztásához.
- 3 A mozgatógombot forgatva állítsa be a rekeszszámot.
- 4 A kívánt beállítások kiválasztása.
- 5 Élességállításhoz nyomja le félig az [**Exponáló**] gombot, majd nyomja le az [**Exponáló**] gombot a fénykép rögzítéséhez.



- Gyenge fényviszonyok esetén lehet, hogy növelnie kell az ISO érzékenységet, hogy a fényképek ne legyenek életlenek.
- Fényképezés üzemmódban a legkisebb záridő beállításához nyomja meg a [MENU] → [📷] → **Legkisebb záridő** → egy beállítást.

S Zársebesség-előválasztás üzemmód

Zársebesség előválasztás üzemmódban a fényképezőgép számítja ki a rekesznyílás értéket a választott zársebességnek megfelelően. Ez az üzemmód gyorsan mozgó témák esetén hasznos, valamint ha nyomkövetési effektet szeretne létrehozni a fényképen.

A téma kimerevítéséhez válasszon például 1/500 másodperces zársebességet. Ha azt szeretné, hogy a téma életlen legyen, állítsa a zársebességet 1/30 másodperc alatti értékre.

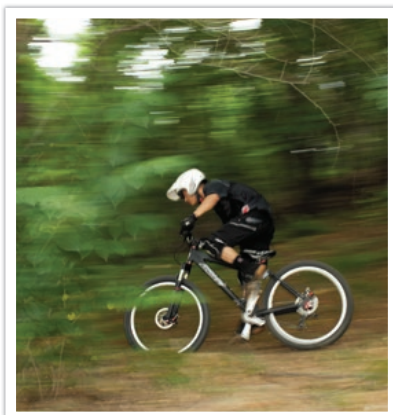

Kis zársebesség

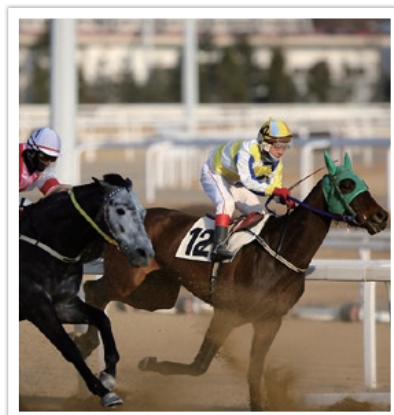

Nagy zársebesség

- 1 Forgassa az Üzem módválasztó tárcsát S állásba.
- 2 Nyomja meg a [↔️] gombot a zársebesség kiválasztásához.
- 3 A mozgatógombot forgatva állítsa be a zársebességet.
- 4 A kívánt beállítások kiválasztása.
- 5 Élességállításhoz nyomja le félig az [Exponáló] gombot, majd nyomja le az [Exponáló] gombot a fénykép rögzítéséhez.



A nagy zársebesség miatt bejutó kevesebb fény kiegyenlítése érdekében nyissa ki jobban a fényrekeszt, és engedjen be így több fényt. Ha a fényképek még mindig túl sötétek, növelje az érzékenységet (ISO-értéket).

M Kézi megvilágítás-beállítás üzemmód

Kézi megvilágítás-beállítás üzemmódban kézzel állíthatja be a zársebességet és a rekesznyílás értéket. Ebben az üzemmódban teljes mértékben a fényképész állíthatja be a fényképek megvilágítását.

Ez az üzemmód szabályozott felvételi viszonyok között, például műteremben hasznos, vagy ha a fényképezőgép finombeállítására van szükség. A kézi megvilágítás-beállítás használata éjszakai fotózás esetén és tűzijáték fényképezésekor is javasolt.

- 1 Forgassa az Üzem módválasztó tárcsát M állásba.
- 2 Nyomja meg a [↔] gombot a zársebesség vagy rekeszszám kiválasztásához.
- 3 A mozgatógombot forgatva állítsa be a rekeszszám vagy zársebesség értékét.
- 4 A kívánt beállítások kiválasztása.
- 5 Élességállításhoz nyomja le félig az [Exponáló] gombot, majd nyomja le az [Exponáló] gombot a fénykép rögzítéséhez.

A Keretezés mód használata

A rekeszszám és a zársebesség beállítása során a megvilágítás a beállításoknak megfelelően változik, így a kijelző elsötétülhet. Ha ez a funkció be van kapcsolva, a kijelző fényereje a megadott beállításoktól függetlenül állandó, hogy jobban be tudja állítani a képkivágást.

**A Keretezés mód
funkció használata:**

Fényképezés üzemmódban nyomja meg a [MENU] → [📷] → **Keretezés mód** → egy beállítást.

A Bulb használata

Éjszakai felvételekhez és az éjszakai égbolt fényképezéséhez használja a Bulb üzemmódot. Az első **[Exponáló]** gomb lenyomása és a második **[Exponáló]** gomb lenyomása közötti időtartam alatt a zár nyitva marad, így létrehozható a mozgó fény effektus.

Kézi zárvezérlés használata:

Fényképezés üzemmódban nyomja meg a [☰☒] gombot a zársebesség kiválasztásához → teljesen forgassa el a Mozgatógombot az óramutató járásával ellentétes irányba a zársebesség beállításához **Bulb** → értékre, nyomja meg az **[Exponáló]** gombot a felvétel elindításához → Nyomja meg ismételt az **[Exponáló]** gombot a felvétel leállításához.



- Magas ISO érték beállítása esetén, vagy amikor a zár hosszabb ideig van nyitva, a képen a képzaj mértéke megnövekedhet.
- A motor beállítások, vaku funkciók a Bulb funkcióval nem használhatók.
- A Bulb funkció csak Kézi üzemmódban érhető el.
- A fényképezőgép bemozdulásának elkerülése érdekében használjon állványt.
- Minél tovább marad nyitva a zár, annál hosszabb ideig tart a fénykép elmentése. A fénykép mentése közben ne kapcsolja ki a fényképezőgépet.
- Amennyiben hosszú ideig használja ezt a funkciót, használjon teljesen feltöltött akkumulátort.



S Intelligens üzemmód

Intelligens üzemmódban az adott témához optimalizált gyári beállításokkal készíthet fényképeket.

1 Forgassa az Üzem módválasztó tárcsát **S** állásba.

2 Válasszon egy tematikus üzemmódot.

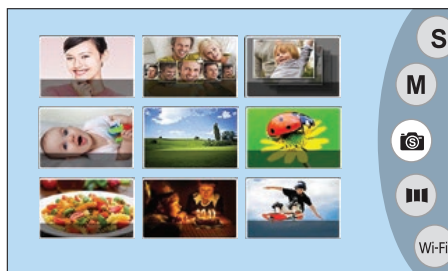

Beállítás	Leírás
Szép arc	Portré készítése az arcbeli hibák elrejtésével.
Legjobb arc	Több fénykép készítése és az arcok felcserélése a lehető legjobb kép készítése érdekében.
Sorozatfelvétel	Fényképsorozat készítése mozgó témáról.
Gyermekek fényképezése	Fénykép készítése vicces hanghatással a gyermekek érdeklődésének felkeltéséhez.
Tájkép	Csendéletek és tájképek készítése.
Makro	Kis méretű témák vagy közeli felvételek készítése.

Beállítás	Leírás
Étel	Ételfotó készítése szintesebb tónusokkal.
Rendezvények és beltéri események	Éles beltéri felvételek készítése.
Akció kimerevítése	Nagysebességgel mozgó témák rögzítése.
Árnyalatgazdagság	Fénykép készítése élénk színekkel.
Vízezés	Fényképek készítése vízesekekről.
Sziluet	Sötét témák fényképezése világos háttér előtt.
Alkony	Tájkép készítése naplementekor, természetesnek tűnő vörösekkel és sárgákkal.
Éjszakai	Készítsen kevésbe homályos és képzajos fényképet gyenge fényviszonyok mellett is.
Tűzijáték	Fényképek készítése tűzijátékokról.
Fénysávok	Fénycsóvák fényképezése kevés fényben.

3 Élességállításhoz nyomja le félig az **[Exponáló]** gombot, majd nyomja le az **[Exponáló]** gombot a rögzítéshez.

A Legjobb arc üzemmód használata

Legjobb arc üzemmódban több fényképet készíthet és felcserélheti az arckokat a lehető legjobb kép készítése érdekében. Arra használhatja ezt az üzemmódot, hogy csoportkép készítésekor minden egyes személyről a legjobb kép készüljön.

- 1 Forgassa az üzemmódválasztó tárcsát az **S** lehetőségre, majd válassza a **Legjobb arc** lehetőséget.
- 2 Állítsa be a témát a keresőmezőbe, majd a fókusz beállításához nyomja le félig az **[Exponáló]** gombot.
- 3 A fénykép elkészítéséhez nyomja le teljesen az **[Exponáló]** gombot.
 - A fényképezőgép egymást követően 5 képet készít.
 - Az első kép háttérképként kerül beállításra.
 - A felvétel készítését követően a fényképezőgép automatikusan felismeri az arckokat.
- 4 A Mozgatógomb használatával válassza ki a lecserélni kívánt arcot.

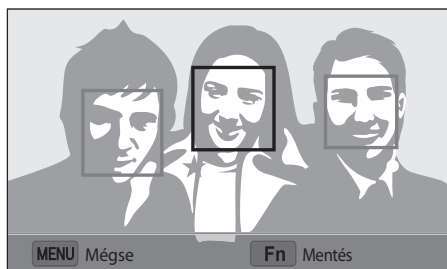

- 5 Válassza ki az elkészített 5 arc fénykép közül a legjobbat.

- A fényképen található többi arc cseréléséhez ismétlje meg a 4. és 5. lépéseket.
- A fényképezőgép által javasolt kép mellett megjelenik a  ikon.

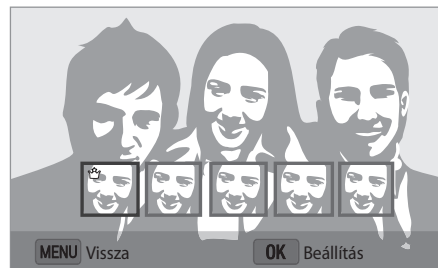

- 6 A fénykép mentéséhez nyomja meg a **[Fn]** gombot.



- A fényképezőgép bemozdulásának elkerülése érdekében használjon állványt.
- A felbontás 5.9M vagy kisebb értékre kerül beállításra.

Panoráma üzemmód

Panoráma üzemmódban egy fényképen örökíthet meg egy széles panoráma jelenetet. A Panoráma üzemmód egy panoráma kép elkészítéséhez számos felvételt készít, majd azokat egymáshoz illeszti.

1 Forgassa az Üzem módválasztó tárcsát  állásba.

2 Tartsa hosszan lenyomva az **[Exponáló]** gombot és közben lassan mozgassa a fényképezőgépet a kiválasztott irányba.

- A mozgás irányába mutató nyíl jelenik meg a kijelzőn, valamint a teljes felvett kép látható egy előnézeti dobozban.
- Amikor a jelenet be van állítva, a fényképezőgép automatikusan elkészíti a következő felvételt.

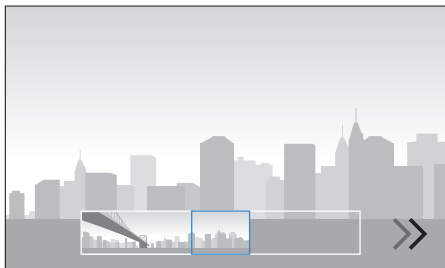

3 Amikor végzett, engedje el az **[Exponáló]** gombot.

- A fényképezőgép automatikusan egy képbe menti a felvételeket.
- Ha felvétel közben elengedi az **[Exponáló]** gombot, a panorámakép készítés leáll és a rögzített képek mentésre kerülnek.





- A felbontás az elkészített panorámaképtől függően változik.
- Panoráma üzemmódban bizonyos felvételi beállítások nem elérhetők.
- A fényképezőgép abbahagyhatja a fényképezést, ha a kompozíció vagy a téma bemozdul.
- Panoráma üzemmódban a fényképezőgép nem biztos, hogy a teljes utolsó képet rögzíti, ha a kép minőségének javítása érdekében a felhasználó nem mozgatja tovább a fényképezőgépet. A teljes jelenet rögzítése érdekében a fényképezőgépet kissé mozgassa túl azon a ponton, amelyet a jelenet szélénél szeretne.
- A panoráma fényképek készítésekor a legjobb eredmény elérése érdekében kerülje a következőket:
 - a fényképezőgép túl gyors vagy túl lassú mozgatása
 - a fényképezőgép túl kis mértékű elmozdítása a következő kép készítéséhez
 - a fényképezőgép egyenetlen sebességgel történő mozgatása
 - a fényképezőgép rázása
 - felvétel készítése sötét helyen
 - közeli mozgó témák rögzítése
 - felvétel készítése változó fényerő vagy a fény színének változásakor
- Az elkészített fényképek automatikusan mentésre kerülnek, és a felvétel készítése a következő feltételek esetén leáll:
 - a felvétel irányának megváltoztatása felvétel közben
 - a fényképezőgép túl gyors mozgatása
 - ha nem mozgatja a fényképezőgépet

Videofelvétel készítése

Fényképezés üzemmódban Full HD videókat (1920X1080) rögzíthet a  (Videofelvétel készítése) megnyomásával. A fényképezőgéppel legfeljebb 20 percnyi videót vehet fel 30 kép/mp sebességgel. A készülék MP4 (H.264) formátumban menti a videófájlokat. A hang a fényképezőgép mikrofonján keresztül kerül rögzítésre.

Amikor videó rögzítésekor olyan objektívet használ, amely nem rendelkezik AF/MF kapcsolóval, az AF funkció be- és kikapcsolásához nyomja meg a [AF] gombot. Amikor AF/MF kapcsolóval rendelkező objektívet használ, az AF funkció a kapcsoló beállításának megfelelően működik.

A jelenet be- vagy kiúsztatásához válasza a **Áttűnés** lehetőséget. Valamint a felvételi opciók beállításához kiválaszthatja a **Hang** vagy más beállításokat. (99. o.)

- 1 Forgassa az üzemmódválasztó tárcsát **AUTO**, P, A, S, M, vagy **S** állásba.
 - Bizonyos üzemmódokban a funkció nem biztos, hogy működik.
- 2 A kívánt beállítások kiválasztása.
- 3 A felvétel megkezdéséhez nyomja meg a  (Videofelvétel készítése) gombot.
 - A fényképezőgép megőrzi a fényképezés megkezdése előtti zársebesség és rekeszszám értékeket.
- 4 A felvétel leállításához nyomja meg ismételten a  (Videofelvétel készítése) gombot.
 - Vagy a felvétel leállításához megnyomhatja az [**Exponáló**] gombot.





- A H.264 (MPEG-4 part10/AVC) az ISO-IEC és az ITU-T által 2003-ban létrehozott legújabb videó kódolási formátum. Mivel ez a formátum magas tömörítési arányt használ, ezért több adat menthető kevesebb memóriahelyre.
- Ha videofelvételkor be van kapcsolva a képstabilizálási funkció, a fényképezőgép felveheti a képstabilizáló mechanizmus hangját.
- A zoom hangja, vagy más objektív hangok rögzítésre kerülhetnek, amikor felvétel készítése közben állítja az objektív beállításait.
- A külön beszerezhető videó objektívek használatakor az autofókusz hangja nem kerül rögzítésre.
- Ha videó felvétele közben leszereli a fényképezőgép objektívjét, a felvétel megszakad. Felvétel közben ne cseréljen objektívet.
- Ha videó felvétele közben hirtelen megváltoztatja a fényképezőgép felvételi szögét, előfordulhat, hogy a készülék nem lesz képes pontosan felvenni a képeket. A fényképezőgép bemozdulásának csökkentése érdekében használjon állványt.
- Videó rögzítésekor a fényképezőgép csak a Többmezős AF funkciót támogatja. Más fókusz terület beállító funkció nem használható.
- Amikor egy videó fájl mérete meghaladja a 4 GB méretet, a fényképezőgép automatikusan leállítja a felvételt még akkor is, ha a maximális felvételi idő (20 perc) még nem telt le.
- Ha lassan írható memóriát használ, a videó felvétele megszakadhat, mert a kártya nem képes feldolgozni az adatokat azzal a sebességgel, amellyel a készülék a videót felveszi. Ha ez történne, használjon gyorsabb memóriakártyát, vagy csökkentse a videó méretet (például 1280X720 képpontra 640X480 képpontra).
- A memóriakártyát mindig a fényképezőgépben formázza. Ha másik fényképezőgéppel vagy számítógéppel formázza a kártyát, elvesztheti a rajta lévő fájlokat, vagy megváltozhat a kártya kapacitása.
- Amikor azonos érzékenységgel (ISO-értékkel) rögzít videót, a képernyő sötétebb lehet, mint fénykép készítésekor.
- Videó rögzítése közben Program, Rekesznyílás-előválasztás vagy Zársebesség-előválasztás üzemmódban az ISO érték automatikusan **Automata** értékre kerül beállításra.



A Fényképezési módban választható funkciók

A fényképezési funkciókról bővebben lásd a 2. fejezetet.

Funkció	Elérhető ezekben az üzemmódokban
Fotóméret (67. o.)	P/A/S/M/ S */ AUTO
Minőség (68. o.)	P/A/S/M/ S */ 
ISO (69. o.)	P/A/S/M
Fehéregyensúly (70. o.)	P/A/S/M
Képvarázsló (72. o.)	P/A/S/M
Intelligens szűrő (94. o.)	P/A/S/M
AF üzemmód (73. o.)	P/A/S/M/ S */ 
Autófokusz-terület (76. o.)	P/A/S/M/ S *
MF támogatás (81. o.)	P/A/S/M/ S /  AUTO
Automata expozíció összekapcsolása az autofokusz ponttal (92. o.)	P/A/S/M
Keretezés mód (58. o.)	P/A/S/M

Funkció	Elérhető ezekben az üzemmódokban
OIS (Képstabilizáló) (82. o.)	P/A/S/M/ S */ AUTO
Drive (Egy kép/Sorozat/Sorozatfelvétel/Időzítő/Keret) (83. o.)	P/A/S/M/ S */ AUTO *
Fénymérés (90. o.)	P/A/S/M
Dinamikatartomány (93. o.)	P/A/S/M
Vaku (88. o.)	P*/A*/S*/M*/ S */ AUTO *
Expozíció kompenzálás (95. o.)	P/A/S
Expozíció rögzítésre (96. o.)	P/A/S

* Bizonyos funkciók csak ezekre az üzemmódokra korlátozódnak.

2. Fejezet

Fényképezési funkciók

Ismerkedjen meg a Fényképezés üzemmódban választható funkciókkal. A fényképezési funkciókat használva jobban testreszabott fényképeket és videókat készíthet.

Méret és felbontás

Fotóméret

A felbontás növelésével a fénykép vagy a videó több képpontból fog állni, így nagyobb méretben nyomtatható ki, illetve nagyobb képernyőn tekinthető meg. Ezzel együtt viszont megnő a fájl mérete is. Azokhoz a fényképekhez, amelyeket digitális képkeretben szeretne megjeleníteni, vagy az internetre szeretne feltölteni, válasszon kisebb felbontást.



A méret beállítása:

Fényképezés üzemmódban nyomja meg a [MENU] →  → **Fotóméret** → egy beállítást.

* Alapérték

Ikón	Méret	Ajánlott felhasználás
	(3:2) 5472x3648*	Nyomatás A1-es papírra.
	(3:2) 3888x2592	Nyomatás A2-es papírra.
	(3:2) 2976x1984	Nyomatás A3-as papírra.
	(3:2) 1728x1152	Nyomatás A5-ös papírra.
	(16:9) 5472x3080	Nyomatás A1-es papírra vagy megtekintés HDTV készüléken.
	(16:9) 3712x2088	Nyomatás A3-es papírra vagy megtekintés HDTV készüléken.
	(16:9) 2944x1656	Nyomatás A4-es papírra vagy megtekintés HDTV készüléken.
	(16:9) 1920x1080	Nyomatás A5-ös papírra vagy megtekintés HDTV készüléken.
	(1:1) 3648x3648	Nézetes fotó nyomtatása A1 méretű papírra.
	(1:1) 2640x2640	Nézetes fotó nyomtatása A3 méretű papírra.
	(1:1) 2000x2000	Nézetes fotó nyomtatása A4 méretű papírra.
	(1:1) 1024x1024	Csatolás e-mailhez.



A választható beállítások a kiválasztott fényképezési mód függvényében eltérőek lehetnek.

Minőség

A fényképezőgép JPEG vagy RAW formátumban menti a képeket.

A fényképezőgép a készített képeket gyakran alakítja át JPEG formátumba, és így tárolja a memórián a készülék fényképezéskor érvényes beállításainak megfelelően. A RAW fájlok JPEG formátumba át nem alakított fájlok, és módosítás nélkül tárolja őket a fényképezőgép a memórián.



A RAW fájlok fájlnev-kiterjesztése "SRW". A RAW fájlok megvilágításának, fehéregyensúlyának, színtónusainak, kontrasztjának és színeinek beállításához és kalibrálásához, valamint a fájlok JPEG vagy TIFF formátumba történő átalakításához használja a készülékhez kapott DVD-ROM-on található Adobe Photoshop Lightroom programot.

Ha RAW formátumba szeretné menteni a fájlokat, ellenőrizze, hogy van-e elég szabad hely a memória kártyán.





A minőség beállítása:

Fényképezés üzemmódban nyomja meg a [MENU] →  → **Minőség** → egy beállítást.

* Alapérték

Ikon	Formázás	Leírás
	JPEG	Extrafinom*: <ul style="list-style-type: none"> Tömörítés a legjobb minőség megőrzésével. Nagy méretben történő nyomtatáshoz ajánlott.
	JPEG	Finom: <ul style="list-style-type: none"> Tömörítés jó minőségben. Normál méretben történő nyomtatáshoz ajánlott.

* Alapérték

Ikon	Formázás	Leírás
	JPEG	Normál: <ul style="list-style-type: none"> Tömörítés normál minőségben. Kis méretben történő nyomtatáshoz és internetre való feltöltéshez ajánlott.
	RAW	RAW: <ul style="list-style-type: none"> A fénykép mentése adatvesztés nélkül. Akkor ajánlott, ha a felvétel utáni szerkeszteni szeretné a képet.
	RAW+JPEG	RAW + S.Fine: fénykép mentése JPEG (Sz.finom minőség) és RAW formátumban.
	RAW+JPEG	RAW + Fine: fénykép mentése JPEG (finom minőség) és RAW formátumban.
	RAW+JPEG	RAW + Normál: fénykép mentése JPEG (normál minőség) és RAW formátumban.



A választható beállítások a kiválasztott fényképezési mód függvényében eltérőek lehetnek.

Érzékenység (ISO-érték)

Az Érzékenység (ISO-érték) a fényképezőgép fényérzékenységét mutatja.

Minél magasabb az ISO-érték, annál fényérzékenyebb a fényképezőgép. Ennek következtében ha magasabb ISO-értéket állít be, félhomályos és sötét helyeken is használhat gyorsabb zársebességet. Az érzékenység növelésével azonban nő az elektronikus zaj, és szemcsés lesz a fénykép.

Az ISO érzékenység beállítása:

Fényképezés üzemmódban nyomja meg a [MENU] → [📷] → ISO → egy beállítást.

Példák

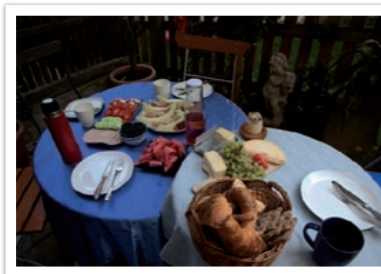

ISO 100



ISO 400



ISO 800



ISO 3200



- Állítson be nagyobb ISO érzékenységet ott, ahol tilos vakut használni. Ha nagy ISO érzékenységet állít be, erősebb világítás nélkül is tiszta képeket készíthet.
- A fényképeken magas ISO-érték használata esetén megjelenő képzaj csökkentéséhez használja a Zajcsökkentés funkciót. (134. o.)
- A választható beállítások a kiválasztott fényképezési módtól függően eltérőek lehetnek.

Fehéregyensúly

A fehéregyensúly jelenti a fénykép színén megjelenő fényforrást.





A fénykép színei függenek a fényforrás típusától és minőségétől is. Ha azt szeretné, hogy a fénykép élethű legyen, a fehéregyensúly beállításához válassza ki az aktuális megvilágítás-típust, például **Automatikus fehéregyensúly**, **Napfény**, **Felhős idő**, **Izzólámpa**, esetleg állítsa be kézzel a fehéregyensúlyt.

Beállíthatja az előre megadott fényforrások színét is, hogy a fénykép színei vegyes megvilágítás esetén is élethűek legyenek.







A fehéregyensúly beállítása:

Fényképezés üzemmódban nyomja meg a [MENU] →  → **Fehéregyensúly** → Válasszon egy beállítási opciót.

* Alapérték

Ikon	Leírás
	Automatikus fehéregyensúly* : a fényviszonyoktól függő automatikus beállítások használata.
	Napfény : akkor válassza, ha szabadban, naps időben fényképez. Ezt a beállítást választva lesznek a legközelebb a fénykép színei a téma természetes színeihez.
	Felhős idő : akkor válassza, ha szabadban, felhős időben vagy árnyékban fényképez. A felhős napokon készített felvételek árnyalata kékesebb a napsütéses napokon készítettékénél. Ez a beállítás ezt a hatást küszöböli ki.
	Fehér fénycső : válassza ki ezt a beállítást nappali fényű fénycső világítás esetén, különösen a fehér fénycső világítás használatakor.

* Alapérték

Ikon	Leírás
	Természetes fehér fénycső : válassza ki ezt a beállítást nappali fényű fénycső világítás esetén, különösen a nagyon fehér fénycső világítás használatakor.
	Napfény fénycső : válassza ki ezt a beállítást nappali fényű fénycső világítás esetén, különösen a kissé kékes árnyalatú világítás használatakor.
	Izzólámpa : akkor válassza, ha épületen belül, izzólámpás vagy halogénizzós világítás mellett fényképez. A volfrámszálas izzólámpák vöröses árnyalatúvá teszik a képet. Ez a beállítás ezt a hatást küszöböli ki.
	Vaku fehéregyensúly : vaku használatakor válassza ezt.
	Egyéni beállítás : az előre megadott beállítások használata. A fehéregyensúlyt kézzel is beállíthatja a [DISP] gomb megnyomásával egy fehér papírlapot lefényképezve. Töltse ki a szpot fénymérés fénymérőkörét a papírral, és állítsa be a fehéregyensúlyt.
	Színhőmérséklet : a fényforrás színhőmérsékletének kézzel történő beállítása. A színhőmérséklet egy kelvinben kifejezett mértékegység, amely az adott típusú fényforrás színárnyalatát jelöli. Magasabb érték beállítással melegebb tónusú, alacsonyabb értékkel pedig hidegebb tónusú képek készíthetők. Nyomja meg a [DISP] lehetőséget, majd állítsa be a színhőmérsékletet.



A választható beállítások a kiválasztott fényképezési mód függvényében eltérőek lehetnek.

Az előre megadott fehéregyensúly-beállítások testreszabása

A gyári fehéregyensúly-beállításokat is testreszabhatja.

A gyári beállítások testreszabásához:

Fényképezés üzemmódban nyomja meg a [MENU] → [☰] → **Fehéregyensúly** → egy beállítás → [DISP] → nyomja meg a [DISP/☰/☒/☑/AF] gombot.

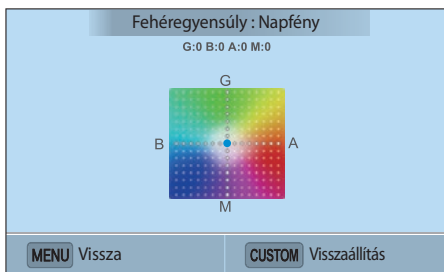

Példák



Automatikus fehéregyensúly



Napfény



Napfény fénycső

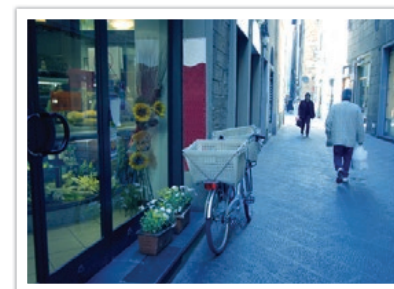

Izzólámpa

Képvarázsló (fényképstílusok)

A Képvarázsló lehetővé teszi különféle fényképstílusok alkalmazását a különböző megjelenésű és hangulatú képek készítéséhez. A szín, színtelítettség, élesség és kontraszt értékek módosításával saját fotó stílus hozható létre és menthető el.

Nincs szabály arra, hogy melyik stílust milyen körülmények között kell alkalmazni. Kísérletezzen a különféle stílusokkal, és találja meg saját beállításait.

Fényképstílus
beállítása:

Fényképezés üzemmódban nyomja meg a [MENU] →  → **Képvarázsló** → Válasszon egy beállítási opciót.

Példák



Egyképes



Élénk



Portré



Tájkép



Természetes



Régies



Hűvös





Nyugodt



Klasszikus



- A gyári stílusbeállítások értékét is módosíthatja. Válassza a Képvarázsló beállítást, nyomja meg az [DISP] gombot, majd állítsa be a színt, a telítettséget, a keménységet és a kontrasztot.
- A saját képvarázsló személyre szabásához válassza a , , vagy  lehetőséget, majd állítsa be a színt, színtelítettséget, élességet és kontrasztot.
- A képvarázsló beállítások nem állíthatók be egyszerre az Intelligens szűrő beállításokkal.

AF üzemmód

Ismerje meg, hogyan kell a témára állítani a fényképezőgép fókuszát.

A témának megfelelő élességállítási módot választhat az alábbiakból: single AF, Sorozat AF, és Kézi élességállítás. Az AF üzemmód akkor kapcsol be, amikor félig lenyomja az **[Exponáló]** gombot. MF üzemmódban az objektíven lévő élességállító gyűrűt forgatva tudja kézzel beállítani az élességet.

A legtöbb esetben a **Single AF** beállítást választva tud élességet állítani. A gyorsan mozgó, illetve a háttértől csak kissé eltérő színű témákra nagyon nehéz élességet állítani. Ilyen esetekben válassza a megfelelő élességállítási módot.

Amennyiben az objektív rendelkezik AF/MF kapcsolóval, a kapcsolót a kiválasztott üzemmódnak megfelelően kell beállítani. Amikor Egyes AF vagy Folyamatos AF beállítást választ, állítsa a kapcsolót AF állásba. Kézi élességállítás esetén állítsa a kapcsolót MF állásba.

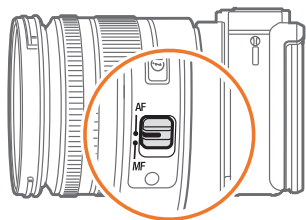

Ha az objektíven nincs AF/MF kapcsoló, a kívánt AF üzemmód kiválasztásához nyomja meg a **[AF]** gombot.

Az Autofókusz-üzemmód kiválasztása:

Fényképezés üzemmódban nyomja meg a **[AF]** → Válasszon egy beállítási opciót.



- Valamint fényképezés üzemmódban beállíthat egy opciót a **[MENU]** megnyomásával, majd →  → **AF üzemmód** → egy beállítás kiválasztásával.
- A rendelkezésre álló beállítások a használt objektívtől függően eltérőek lehetnek.

Egyszeres autofókusz

Az Egyszeres autofókusz beállítás mozdulatlan témák fényképezéséhez megfelelő. Ha félig lenyomja az **[Exponáló]** gombot, a készülék a fókuszkeretre állítja az élességet. Amikor pontos az élességbeállítás, a keret színe zöldre vált.



Folyamatos AF

Amíg félig lenyomva tartja az **[Exponáló]** gombot, a fényképezőgép folyamatosan automatikus élességállítást végez. Ez az üzemmód kerékpárosok, futó kutyák vagy autóverseny fényképezéséhez ajánlott.



Kézi fókuszbeállítás

Kézzel az objektíven lévő élességállító gyűrűt forgatva tud élességet állítani a témára. Az MF támogatás funkcióval könnyebben állíthatja be az élességet. Az élességállító gyűrű forgatásakor a fókusz terület nagyításra kerül. Ez az üzemmód a háttérhez hasonló színű témák és tűzijáték fényképezéséhez, valamint éjszakai felvételek készítéséhez ajánlott.

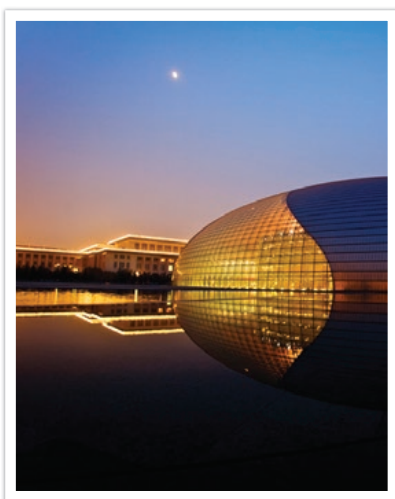

- A funkció használatakor nem állítható be az **Arcfelismerés**, **Autofókusz-terület** és **Automata expozíció összekapcsolása az autofókusz ponttal** beállítások.
- Az élesség beállítása közben megjelenik a kézi élességállítás skála (☺  ☹).



Autofókusz-terület

Az Autofókusz-terület funkció megváltoztatja a fókuszkeret helyét.

A fényképezőgépek általában a legközelebbi tárgyra vagy témára állítanak élességet. Több téma esetén ugyanakkor nem kívánt témákra is fókuszálhatnak. Ha szeretné elkerülni, hogy nem kívánt témákra állítson élességet a készülék, állítsa be úgy a fókuszkeretet, hogy a kívánt téma kerüljön fókuszba. A megfelelő fókuszálási területet választva tisztább és élesebb fényképeket készíthet.

Az autofókusz
élességállítási
területének kiválasztása:

Fényképezés üzemmódban nyomja meg a [MENU] →
[📷] → **Autofókusz-terület** → Válasszon egy beállítási
opciót.



- A választható beállítások a kiválasztott fényképezési mód függvényében eltérőek lehetnek.
- Amikor az AF/MF kapcsoló **MF** állásban van, a fényképezés menüben nincs lehetőség az AF terület módosítására.

Szelektív AF

Az élességet az Ön által kívánt területre állíthatja. A kép többi részét életlenre állítva emelje ki jobban a témát.

Az alábbi fényképen az élességállítási terület át lett helyezve és át lett méretezve, hogy az alany arcára kerüljön.

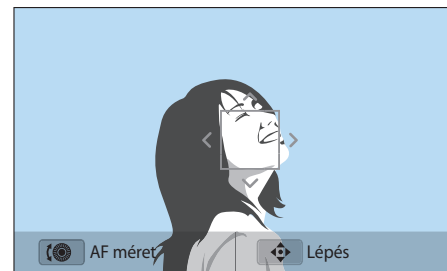

Az élességállítási terület átméretezéséhez és áthelyezéséhez Fényképezés üzemmódban nyomja meg az [OK] gombot. Nyomja meg a [DISP/📷/📷/AF] gombot a fókusz területre lépéshez. Forgassa el a Mozgatógombot a fókusz terület átméretezéséhez.

Többmezős AF

A fényképezőgép zöld téglalapokkal jelzi azokat a helyeket, amelyek élesre vannak állítva. A fénykép két vagy több területre van osztva, és a fényképezőgép mindegyik területet élesre állítja. Tájképek fényképezéséhez ajánlott.

Az [Exponáló] gombot félig lenyomva a fényképezőgép jelzi a területeket, amelyekre élességet állít, mint az alábbi fényképen látható.



Témakövető AF

Komponálja meg a felvételt és nyomja meg a [OK] gombot a témára élesítéshez. A Témakövető AF lehetővé teszi a téma automatikus követését az élesség beállításához, még akkor is, amikor a téma mozog vagy változik a fénykép kompozíciója.

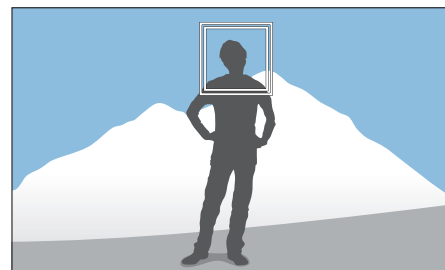

Fehér keret: a fehér keret azt jelzi, hogy a fényképezőgép követi a témát.

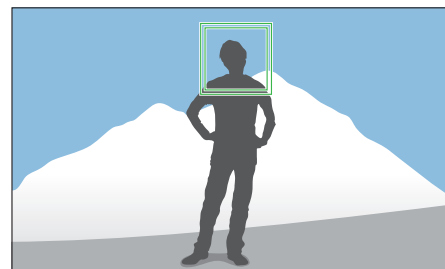

Zöld keret: az [Exponáló] gomb félig történő megnyomásakor megjelenő zöld keret azt jelzi, hogy a téma fókuszbeállítása pontos.

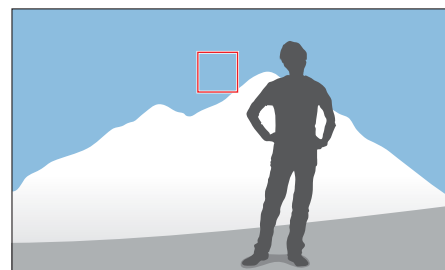

Vörös keret: azt jelzi, hogy a fényképezőgép nem tudott fókuszálni.



- Amennyiben nem választ fókusz területet, a fókuszkeret a képernyő közepén jelenik meg.
- A témakövetés meghiúsulhat az alábbi esetekben:
 - a téma túl kicsi
 - a téma túl gyorsan vagy szabálytalanul mozog
 - a téma ellenfényben van, vagy sötét helyen fényképez
 - a téma és a háttér színe vagy mintázata azonos
 - a téma vízszintes mintázatú, amilyen például egy redőny
 - a fényképezőgép túlságosan remeg
 - sorozatfelvételt készít
- Amikor a követés sikertelen, a funkció alaphelyzetbe áll.
- Ha a fényképezőgép nem tudja követni a témát, a fókuszterület alaphelyzetbe áll.
- Ha a fényképezőgép nem tudja beállítani a fókuszot, a fókuszkeret piros színűre vált és a fókusz alaphelyzetbe áll.



Arcfelismerés

Önarckép vagy mosolygó arc fényképezéséhez használja az Arcérzékelő funkciót.

Az Arcérzékelő funkció használata:

Fényképezés üzemmódban nyomja meg a [MENU] →  → **Arcfelismerés** → Válasszon egy beállítási opciót.



- Amikor a fényképezőgép arcot érzékel, automatikusan követi az érzékelt arcot.
- A Képválasztó beállítások függvényében az Arcfelismerés nem biztos, hogy megfelelően hatékony.
- Kézi élességállítás beállításakor az Arcfelismerés nem biztos, hogy elérhető.
- Az Arcfelismerés nem mindig működik jól az alábbi esetekben:
 - a fotóalany távol van a fényképezőgéptől
 - túl sok vagy túl kevés a fény
 - a fotóalany nem a fényképezőgép felé néz
 - a fotóalany napszemüveget vagy álarcot visel
 - a fotóalany arckifejezése észrevehetően megváltozik
 - a fotóalany ellenfényben van, vagy változóak a fényviszonyok
- Amikor arcfelismerő beállítások kerülnek kiválasztásra, az Autofókusz-terület automatikusan Többmezős AF beállításba kerül.
- A kiválasztott Arcfelismerési funkciók függvényében bizonyos fényképezési beállítások nem elérhetőek.

Normál

A fényképezőgép elsősorban emberi arcokra élesít. Legfeljebb 10 ember arca érzékelhető. Ezt a beállítást embercsoport fényképezésekor ajánlott használni.

Az [**Exponáló**] gombot félig lenyomva a fényképezőgép az arcokra állít élességet, mint az alábbi fényképen látható. Ha több embert fényképez, a fényképezőgép a legközelebbi személy arcát fehér, a többiekét szürke fókuszkeretben mutatja.

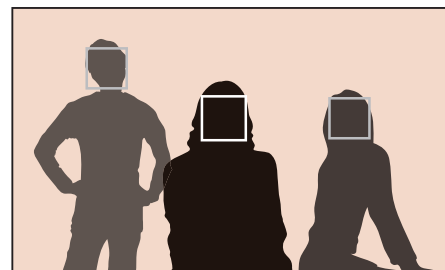

Mosoly felvétele

A fényképezőgép automatikusan kioldja a zárat, amikor mosolygó arcot érzékel.

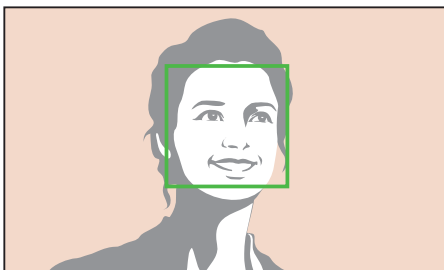

Amikor a téma szélesen mosolyog, a fényképezőgép könnyebben érzékeli a mosolyt.

Grimasz

A fényképezőgép 2 másodperc múlva automatikusan kioldja a zárat, amikor grimaszoló arcot érzékel.

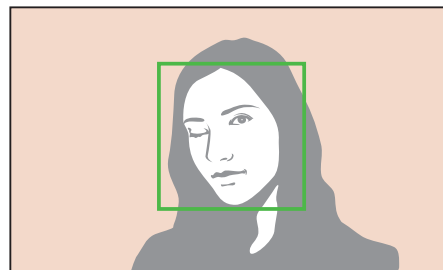

- A jobb érzékelés érdekében kattintson legalább 1 másodpercig.
- Meghíúsulhat a panorámakép elkészítése, ha:
 - a fényképezőgép a szemmagasság alatt van
 - a téma sötétnek tűnik az ellenfény miatt
 - a téma szemüveget visel
 - a fotóalany távol van a fényképezőgéptől





MF támogatás

Kézi élességállítás üzemmódban az objektíven lévő élességállító gyűrűt forgatva állíthatja be az élességet. Ez a funkció csak azoknál az objektíveknél érhető el, amelyeknél van lehetőség kézi élességállításra.

A kézi
élességbeállítás-
segítő beállítása:

Fényképezés üzemmódban nyomja meg a [MENU] →  →
MF támogatás → egy beállítást.

* Alapérték

Ikon	Leírás
	Ki: Ne használja az MF támogatás funkciót.
	Nagyítás x5*: a fókusz terület az élesség állításakor 5x méretre nagyít. 
	Nagyítás x8: a fókusz terület az élesség állításakor 8x méretre nagyít. 

Optikai képstabilizálás (OIS)

Az optikai képstabilizálás (OIS) funkció csökkenti a fényképezőgép bemozdulásának hatását. Az optikai képstabilizálás (OIS) bizonyos objektívvel nem használható.



A fényképezőgép jellemzően sötét helyeken és beltéri fényképezéskor mozdul be. Ilyenkor a fényképezőgép lassabb zársebességeket használ a bejutó fény növelésére, ami életlen képet eredményezhet. Ez a helyzet elkerülhető az OIS funkció használatával.

Amennyiben az objektívén van OIS kapcsoló, az OIS funkció használatához **ON** állásba kell kapcsolnia a kapcsolót.

Az OIS beállítások megadása:

Fényképezés üzemmódban nyomja meg a [MENU] →  → **OIS (Képstabilizáló)** → egy beállítást.

* Alapérték

Ikon	Leírás
	Mode 1* : az OIS funkciót csak akkor használja a készülék, ha félig vagy teljesen lenyomja az [Exponáló] gombot.
	Mode 2 : az OIS funkció be van kapcsolva.
	Ki : az OIS funkció ki van kapcsolva.

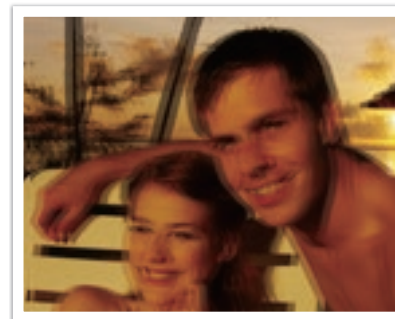

OIS nélkül

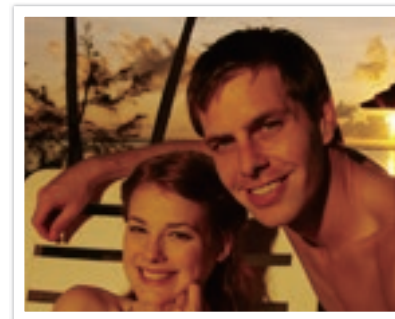

OIS használatával



- Előfordulhat, hogy az alábbi esetekben az OIS funkció nem működik megfelelően:
 - a fényképezőgépet mozgatva követi a mozgó témát
 - túlságosan bemozdul a fényképezőgép
 - lassú a zársebesség (például amikor üzemmódban az **Éjszakai** üzemmódot választotta a **S** üzemmódban)
 - az akkumulátor lemerülő félben van
 - közeli fényképet készít
- Ha állványról használja az OIS funkciót, lehet, hogy az OIS-érzékelő rezgése miatt életlen lesz a kép. Állvány használata esetén kapcsolja ki az OIS funkciót.
- Ha a fényképezőgép nekiütődik valaminek, vagy a földre esik, a kijelző elmosódottá válik. Ilyenkor kapcsolja ki, majd kapcsolja ismét be a fényképezőgépet.
- Az OIS funkció használata csak szükség esetén javasolt, mert pluszenergiát fogyaszt.
- A menüben az OIS opció beállításához az objektívén állítsa az OIS kapcsolót **ON** állásba.
- Ez az opció nem minden objektív esetén érhető el.
- Bizonyos objektívek esetén a **Ki** lehetőség nem érhető el.

Meghajtó (fényképezési mód)

Olyan fényképezési módokat választhat ki, amelyen például a Sorozat, Sorozatfelvétel, Időzítő vagy Keret.

Ha egyszerre egy képet szeretne készíteni, válassza a **Egy kép** lehetőséget. Gyorsan mozgó téma fényképezéséhez válassza a **Sorozat** vagy a **Sorozatfelvétel** üzemmódot. Válassza az **Automata expozíció keret**, **Fehéregyensúly keret**, **P Wiz keret**, vagy **Mélység keret** lehetőséget a megvilágítás, Fehéregyensúly beállítására, képvarázsló effektusok alkalmazására, vagy különböző mélységélességű képek készítésére. Az **Időzítő** fényképezési módot választva a megadott időtartam eltelével készíthet fényképet.

A fényképezési mód váltása:

Fényképezés üzemmódban nyomja meg a  → Válasszon egy beállítási opciót.



- Valamint fényképezés üzemmódban beállíthat egy opciót a [MENU] →  → **Drive** → egy fényképezési mód kiválasztásával fényképezési módban.
- A választható beállítások a kiválasztott fényképezési mód függvényében eltérőek lehetnek.

Egy kép

A készülék egy fényképet készít, ahányszor csak lenyomja az **[Exponáló]** gombot. Általános körülmények között történő fényképezéshez ajánlott.



Sorozat

A készülék mindaddig folyamatosan fényképez, amíg lenyomva tartja az [Exponáló] gombot. Másodpercenként akár 5 fényképet készíthet.



- A **Sorozat** beállítás választása esetén a zajcsökkentés funkció nem elérhető.
- A maximális felvételi sebesség 5 képkocka/másodperc. Ez mintegy 13 JPEG- és 5 RAW-felvételt követően lelassul. (Ez a memóriakártya tulajdonságaitól függően változhat.)

Sorozatfelvétel

Az [Exponáló] gomb egyszeri lenyomásával egymás után akár 10 képet is készít másodpercenként (3 másodperc), vagy 15 képet másodpercenként (2 másodperc), vagy pedig 30 képet másodpercenként (1 másodperc). Gyorsan mozgó témák, például versenyautók fényképezésére ajánlott.

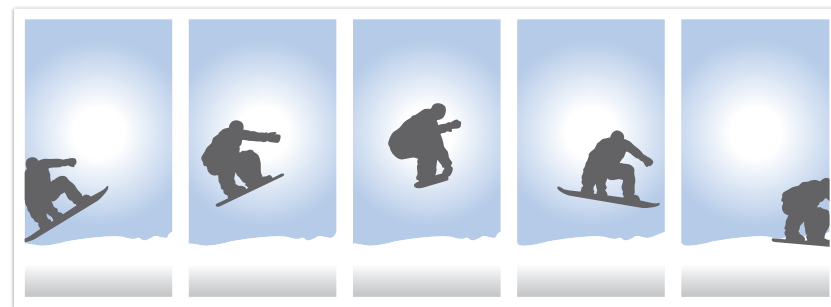

- Fényképezés üzemmódban a felvételek számának beállításához nyomja meg a [] → **Sorozatfelvétel** gombot, majd nyomja meg a [DISP] gombot.
- A fénykép mérete 5M értékre kerül beállításra.
- A fénykép mentése hosszabb ideig tarthat.
- Ebben a fényképezési módban a vaku nem használható.
- A zársebességnek 1/30 másodpercnél gyorsabbnak kell lennie.
- Az ezzel a fényképezési móddal készített fényképeket mentéskor a készülék kis mértékben nagyíthatja.
- Az ISO érték nem állítható ISO 3200 értéknél magasabbra.
- Ez a beállítás nem használható RAW fájlformátum esetében, és nem elérhető, amikor a fénykép minősége RAW beállításra van állítva.

Időzítő

Fénykép rögzítése megadott késleltetéssel. Az időzítő 2 és 30 másodperc között módosítható.

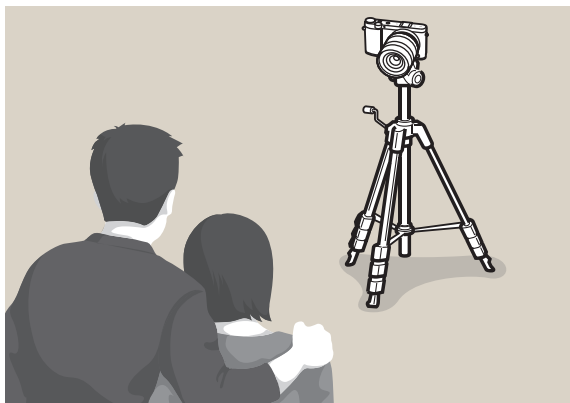

- A felvétel leállításához nyomja meg az **[Exponáló]** gombot.
- Fényképezés üzemmódban az időzítő részleteinek beállításához nyomja meg a [] → **Időzítő** gombot, majd nyomja meg a [DISP] gombot.

Automatikus expozíció sorozat (Automata expozíció keret)

Automata expozíció keret beállítása: amikor megnyomja az **[Exponáló]** gombot, a fényképezőgép egymás után 3 fényképet készít: az eredetit, egy lépéssel sötétebbet és egy lépéssel világosabbat. Mivel a fényképezőgép folyamatosan készíti el a három képet, a bemozdulás kivédésére használjon állványt. A beállításokat a **Keret beállítása** menüben adhatja meg.



A rekeszléptetés részleteinek beállításához nyomja meg a [MENU] → ⌘ → **Keret beállítása** → egy beállítást.

Fehéregyensúly sorozat (Fehéregyensúly keret)

Automata fehéregyensúly keret beállítása: amikor megnyomja az **[Exponáló]** gombot, a fényképezőgép egymás után 3 fényképet készít: az eredetit, és két eltérő fehéregyensúly beállításút. Az eredeti beállításokkal az **[Exponáló]** gomb lenyomásakor készíti el a fényképezőgép a képet. A másik két fehéregyensúly-beállítást a megadott fehéregyensúlytól függően automatikusan választja ki a készülék. A beállításokat a **Keret beállítása** menüben adhatja meg.



- A rekeszléptetés részleteinek beállításához nyomja meg a [MENU] → ☰ → **Keret beállítása** → egy beállítást.
- Ez a beállítás nem használható RAW fájlformátum esetében, és nem elérhető, amikor a fénykép minősége RAW beállításra van állítva.

Képvarázsló sorozat (P Wiz keret)

Az **[Exponáló]** gombot megnyomva a fényképezőgép három felvételt készít egymás után, mindegyiket más Képvarázsló-beállítással. A fényképezőgép elkészíti a képet, majd alkalmazza rá a kiválasztott három Képvarázsló beállítást. A három különböző beállítást a **Keret beállítása** menüben adhatja meg.



- A rekeszléptetés részleteinek beállításához nyomja meg a [MENU] → ☰ → **Keret beállítása** → egy beállítást.
- Ez a beállítás nem használható RAW fájlformátum esetében, és nem elérhető, amikor a fénykép minősége RAW beállításra van állítva.

Mélység keretezés

Az [**Exponáló**] gombot megnyomva a fényképezőgép három felvételt készít egymás után, mindegyiket más mélységélesség beállítással a rekeszszám beállításával. Mivel a fényképezőgép folyamatosan készíti el a három képet, a bemozdulás kivédésére használjon állványt. A beállításokat a **Keret beállítása** menüben adhatja meg.



- A rekeszléptetés részleteinek beállításához nyomja meg a [MENU] →  → **Keret beállítása** → egy beállítást.
- Ez a funkció csak Program vagy Rekesznyílás-előválasztás üzemmód üzemmódokban érhető el.
- Ha a rekeszszám a legnagyobb vagy legkisebb értékre van beállítva, akkor két fénykép kerül elkészítésre a legnagyobb vagy legkisebb rekeszszám beállítással.





Vaku

Ha élethű képet szeretne készíteni a témáról, az azt megvilágító fény mennyiségnek állandónak kell lennie. Ha változik a fényforrás, a vakuval biztosíthatja az állandó megvilágítást. A szükséges beállításokat a fényforrásnak és a témának megfelelően válassza ki.

Vakubeállítás megadása:

Fényképezés üzemmódban nyomja meg a [MENU] → [📷] → **Vaku** → egy beállítást.

Ikon	Leírás
	Ki: ne használja a vakut.
	Intelligens vaku: a fényképezőgép automatikusan állítja be a vaku fényerejét a környezeti fényviszonyok függvényében.
	Automata: a vaku gyenge fényviszonyoknál automatikusan villan.
	Vörösszem: a vaku automatikusan villan, hogy csökkentse a pirosszem-hatást.
	Derítés: a vaku minden fényképezéskor villan. (A fényerő automatikusan beállításra kerül.)
	Derítő vörös: a vaku minden fényképezéskor villan a pirosszem-hatás megelőzése érdekében.
	<p>Első redőny: a vaku a zár nyitása után azonnal villan. A fényképezőgép által mozgásban lévő témáról készült kép korai fázisa lesz tiszta a felvételen.</p> 

Ikon	Leírás
	<p>Második redőny: a vaku közvetlenül a zár bezárása előtt villan. A fényképezőgép által mozgásban lévő témáról készült kép későbbi fázisa lesz tiszta a felvételen.</p> 



- A választható beállítások a kiválasztott fényképezési mód függvényében eltérőek lehetnek.
- A vaku két villanása közt eltelik egy kis idő. A vaku második felvillanása előtt ne mozgítsa el a fényképezőgépet.
- Amennyiben a **Ki** lehetőséget választja, a vaku nem villan el még akkor sem, amikor a beépített vaku fel van nyitva.



Kizárólag a Samsung által jóváhagyott vakut használjon. A készülékkel nem kompatibilis külső vaku használata a fényképezőgép károsodását okozhatja.

A pirosszem-hatás csökkentése

Ha sötétben vakuval készít fényképet valakiről, az illető szeme pirosan jelenhet meg a képen. A vörösszem effektus csökkentéséhez válassza az **Vörösszem** vagy **Derítő vörös** lehetőséget.



A pirosszem-hatás csökkentése nélkül



A pirosszem-hatás csökkentésével



Amennyiben a téma túlságosan messze van a fényképezőgéptől, vagy a vaku első villanásakor elmozdul, nem biztos, hogy a vörösszem hatás megszűnik.

A vaku fényerejének beállítása

Amikor a vaku be van kapcsolva, ± 2 szinttel módosítható a vaku intenzitása.

A vaku fényerejének beállítása:

Fényképezés üzemmódban válassza a [MENU] → → **Vaku** → egy beállítást → [DISP] → forgassa el a mozgatógombot vagy nyomja meg a / [AF] gombot a vaku intenzitásának beállításához.

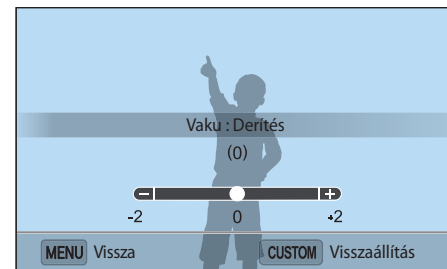

- A vaku fényerejének beállítása hatástalan maradhat amikor:
 - a fénykép tárgya túl közel van a fényképezőgéphez
 - magas ISO-értéket állított be
 - az expozíciós érték túl magas vagy túl alacsony
 - túl sok vagy túl kevés a fény
- Ez a funkció bizonyos fényképezési módokban nem érhető el.
- Amennyiben intenzitás-beállítással rendelkező külső vakut csatlakoztat a fényképezőgéphez a vaku intenzitás értékei felhasználásra kerülnek.
- Amennyiben a vaku használatakor a téma túl közel van, bizonyos mennyiségű fény akadályba ütközhet, így a fénykép sötét lehet. Ellenőrizze, hogy a téma a javasolt távolsági értékeken belül legyen, amely objektívtól függően változik.
- Ha fel van helyezve az objektív napellenző, kitarthatja a vaku fényét. A vaku használatához vegye le a napellenzőt.

Fénymérés

A fénymérési mód az a módszer, ahogyan a fényképezőgép a készülékbe jutó fény mennyiséget méri.

A fényképezőgép méri a témáról visszaverődő fény mennyiségét, és számos üzemmódban különféle beállítások szabályozására használja a mért értékeket. Például ha a téma sötétebbnek látszik, mint a tényleges színe, a fényképezőgép készít róla egy túlexponált képet. Ha a téma világosabbnak látszik, mint a tényleges színe, a fényképezőgép készít róla egy alulexponált képet.

A fénykép világosságát és általános hangulatát szintén befolyásolja, hogy miként méri a fényképezőgép a fény mennyiséget. Válasszon a felvételi viszonyoknak megfelelő beállítást.

A fénymérési
beállítások
megadása:

Fényképezés üzemmódban nyomja meg a [MENU] → [📷] →
Fénymérés → egy beállítást.

Többpontos

A Többpontos üzemmód a kép több részén számítja ki a mérhető fény mennyiséget. Ha elegendő vagy kevés a fény, a fényképezőgép a teljes kép világosságát átlagolva állítja be a megvilágítást. Ez az üzemmód általános fényképek készítéséhez javasolt.



Központi súlyozott

A középre súlyozott beállítást választva a fényképezőgép nagyobb területet vesz alapul a számítás során, mint a Spot beállítás esetén. Összegzi a kép középső területén (60-80%) és a kép többi részén mérhető fényt (20-40%). Olyan esetekben ajánlott, amikor kis eltérés van a téma és a háttér világossága között, vagy a téma kitölti a kép nagy részét.



Szpot

A Szpot üzemmód a kép közepén mérhető fény mennyiséget számítja ki. Ha fényképezéskor erős ellenfény van a téma mögött, a fényképezőgép úgy állítja be a megvilágítást, hogy a téma helyesen kerüljön a fényképre. Ha például a Multi beállítást választja erős ellenfényben lévő téma fényképezésekor, a fényképezőgép arra az eredményre jut, hogy túl sok a fény a képen, és emiatt sötét lesz a fénykép. A Spot beállítást választva kivédheti ezt a jelenséget, mert ilyenkor a fényképezőgép csak a kijelölt területről visszaverődő fény mennyiséget számítja ki.

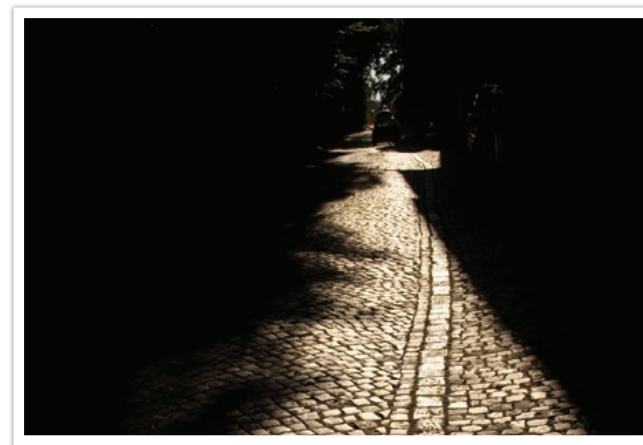

A téma erős fehér fényvel van megvilágítva, míg a háttér sötét. Ilyen esetekre, amikor nagy a megvilágításbeli különbség a téma és a háttér között, a Spot beállítás használata ajánlott.

A fókusz területen lévő téma megvilágítás értékének mérése

Ha bekapcsolja ezt a funkciót, a fényképezőgép automatikusan optimális megvilágítást állít be a fókuszálási terület világosságát kiszámolva. Ez a funkció csak a **Szpot** mérés vagy **Többpontos** mérés és **Szelektív AF** üzemmód kiválasztása esetén érhető el.

A funkció
beállítása:

Fényképezés üzemmódban nyomja meg a [MENU] →  →
Automata expozíció összekapcsolása az autofokusz ponttal
→ egy beállítást.



Dinamikatartomány

A funkció automatikusan helyesbíti a fényerő elvesztését, amely a fényképen belüli árnyékolási eltérések miatt jöhet létre.

A Dinamikatartomány-beállítások megadása:

Fényképezés üzemmódban nyomja meg a [MENU] →  → **Dinamikatartomány** → egy beállítást.





Dinamikatartomány effekt nélkül



Dinamikatartomány effekttel

* Alapérték

Ikon	Leírás
	Ki* : nem használja a Dinamikatartomány.
	Intelligens tartomány+ : a világos részletek elveszésének kijavítása.
	<p>HDR: 3 fényképet készít különböző fényérték beállításokkal, majd automatikusan egy fényképet készít belőlük.</p> <ul style="list-style-type: none"> Az ISO érték nem állítható ISO 3200 értéknél magasabbra. Ez a beállítás nem állítható be a Drive Egy kép és Időzítő beállításain kívül más beállításokhoz.



A Dinamikatartomány beállítások nem állíthatók be a Bulb zárvezérléssel együtt.

Intelligens szűrő

Az intelligens szűrők lehetővé teszik különleges effektusok alkalmazását a fényképekre vagy videókra. Különböző szűrő beállítások választhatók olyan különleges effektusok létrehozásához, amelyek hagyományos objektívekkel nehezen előállíthatók.

Az Intelligens szűrő-beállítások megadása:

Fényképezés üzemmódban nyomja meg a [MENU] →  → **Intelligens szűrő** → egy beállítást.

* Alapérték

Beállítás	Leírás
Ki*	Nincs effektus
Címkézés	Alkalmazza Lomo (nagysebességű felvételt készítő) fényképezőgépek régies színeit, erős kontrasztjait és erőteljes háttérelmosását.
Miniatűr	Témák miniatürizálása makett (tilt-shift) hatás alkalmazásával.
Szkeccs	Tollvonás effektus alkalmazása.
Halszem	Közeli tárgyak torzítása a halszem objektív vizuális hatásának imitálása céljából.



Az Intelligens szűrő beállítások nem állíthatók be egyszerre a Képválasztó beállításokkal.



Expozíció kompenzálás

A fényképezőgép automatikusan állítja be a megvilágítást a fénykép kompozíciójától és a téma távolságától függően mérve a fényszinteket. Ha a fényképezőgép kisebb vagy nagyobb megvilágítást állít be az elvártnál, kézzel helyesbítheti a megvilágítási értéket. A megvilágítás ± 3 fényértékkel módosítható. A fényképezőgép pirosan jeleníti meg a megvilágításra való figyelmeztetést a ± 3 fényértéknyi tartományon túli minden lépés esetén.

A Megvilágítási érték beállításához nyomja meg a [Fn] gombot, majd válassza a **EV** lehetőséget. Vagy megnyomhatja a [☞☒☒] gombot a megvilágítási érték kiválasztásához és elforgathatja a Mozgatógombot a beállításhoz.

A megvilágítási értéket a megvilágítási szintjelző helyzete alapján ellenőrizheti.

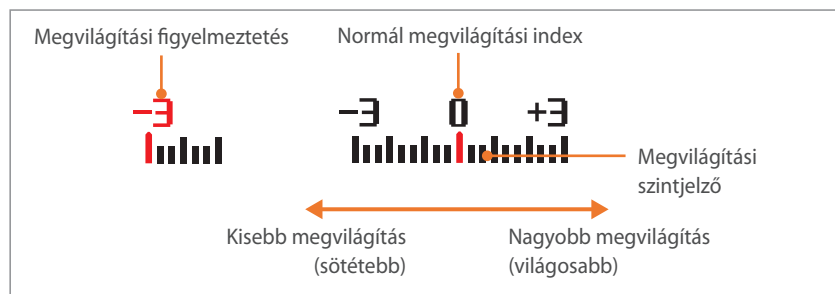

Expozíció rögzítés

Ha az erős fényerő kontraszt miatt a kívánt expozíciót nem lehet beállítani, rögzítse az expozíció értékét, majd készítse el a felvételt.

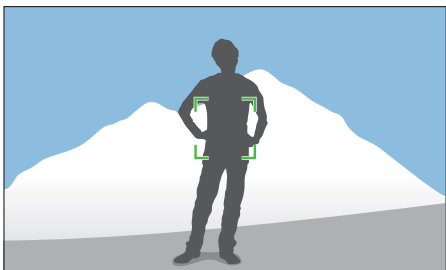

Az expozíció rögzítéséhez első lépésként komponálja meg a kívánt képet, majd az egyéni gomb megnyomásával rögzítse az expozíciót. (amikor az Egyéni gomb funkciója AEL értékre van állítva) (139. o.)

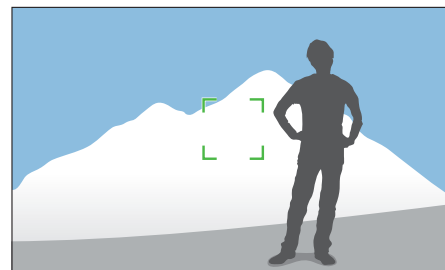

Az expozíció rögzítését követően célozza be a kívánt témát az objektívvel, majd nyomja meg az **[Exponáló]** gombot.

Videó funkciók

Az alábbi szakaszok a videókhoz használható funkciókat ismertetik.

Videoméret





Videó méretének beállítása.

A videó méretének beállítása:

Fényképezés üzemmódban nyomja meg a [MENU] →  → **Videoméret** → egy beállítást.





Amikor a Video jel beállítása NTSC

* Alapérték

Ikon	Méret	Ajánlott felhasználás
	1920X1080 (30 kép/mp) (16:9)	Megtekintés full-HDTV készüléken.
	1280X720 (30 kép/mp) (16:9)	Megtekintés HDTV készüléken.
	640X480 (30 kép/mp) (4:3)	Megtekintés tévékészüléken.
	320X240 (30 kép/mp) (4:3)	Feltöltés webhelyre a vezeték nélküli hálózaton keresztül (max. 30 másodperc).

Amikor a Video jel beállítása PAL

* Alapérték

Ikon	Méret	Ajánlott felhasználás
	1920X1080 (25 kép/mp) (16:9)	Megtekintés full-HDTV készüléken.
	1280X720 (25 kép/mp) (16:9)	Megtekintés HDTV készüléken.
	640X480 (25 kép/mp) (4:3)	Megtekintés tévékészüléken.
	320X240 (25 kép/mp) (4:3)	Feltöltés webhelyre a vezeték nélküli hálózaton keresztül (max. 30 másodperc).



Videó minőség

A videó minőségének megadása.

A videó minőségének beállítása:

Fényképezés üzemmódban nyomja meg a [MENU] →  → **Videó minőség** → egy beállítást.

* Alapérték

Ikon	Kiterjesztés	Leírás
	MP4 (H.264)	Normál: videók rögzítése normál minőségben.
	MP4 (H.264)	Kiváló minőség* : videók rögzítése magas minőségben.





Multi Motion

A Videó lejátszási sebességének beállítása.

A lejátszási sebesség beállítások módosításához:

Fényképezés üzemmódban nyomja meg a [MENU] →  → **Multi Motion** → egy beállítást.

* Alapérték

Ikon	Leírás
	x0.25: videó felvétele a lejátszáskor a normál sebesség 1/4-ével történő megtekintéshez. (Csak 640x480 vagy 320x240 felbontás esetén elérhető)
	x1*: videó felvétele a lejátszáskor normál sebességgel történő megtekintéshez.
	x5: videó felvétele a lejátszáskor normál sebesség 5-szörösével történő megtekintéshez.
	x10: videó felvétele a lejátszáskor normál sebesség 10-szeresével történő megtekintéshez.
	x20: videó felvétele a lejátszáskor normál sebesség 20-szorosával történő megtekintéshez.



- Az **x1** üzemmódtól eltérő bármely mód választása esetén a hangfelvétel funkció nem lesz elérhető.
- A választható beállítások a kiválasztott fényképezési mód függvényében eltérőek lehetnek.





Áttűnés

A fényképezőgép képúsztató funkciójával be és ki tudja úsztatni a képet számítógép használata nélkül. A beúsztatás funkció beállítása a jelenet elején az egyenletes beúsztatás beállításához. A kiúsztatás funkció beállítása a jelenet végén az egyenletes kiúsztatás beállításához. Használja megfelelően a funkciót, és lássa el látványos effektekkel a videóit.

Az úsztatási beállítások megadása:

Fényképezés üzemmódban nyomja meg a [MENU] →  → **Áttűnés** → egy beállítást.

* Alapérték

Ikon	Leírás
	KI* : az úsztatási funkció ki van kapcsolva.
	Be : a kép fokozatosan úszik be.
	Ki : a kép fokozatosan úszik ki.
	Be-Ki : az úsztatási funkciót a videó elején és végén is alkalmazza a készülék.



Az úsztatás funkció használatakor a fájl mentése több ideig tarthat.

Hang

Néha a néma videó tetszetősebb, mint a hangot is tartalmazó. Hang kikapcsolása némafilm rögzítéséhez.

A hangfelvételi beállítások megadása:

Fényképezés üzemmódban nyomja meg a [MENU] →  → **Hang** → egy beállítást.

3. Fejezet

Lejátszás és szerkesztés

Ismerje meg a fényképek és a videók megtekintésének és szerkesztésének a módját.
A fájlok számítógépen történő szerkesztését lásd az 6. fejezetben.

Fájlok keresése és kezelése

Ismerje meg, hogyan tekintheti meg a fényképek és videók bélyegképeit és hogyan védheti vagy törölheti a fájlokat.



Amennyiben bizonyos ideig nem végez semmilyen műveletet, a képernyőről eltűnnek az információk és ikonok. Amikor újra használatba veszi a fényképezőgépet, ezek újra megjelennek.

Fényképek megtekintése

1 Nyomja meg a [▶] gombot.

- Megjelenik az utoljára rögzített fájl.

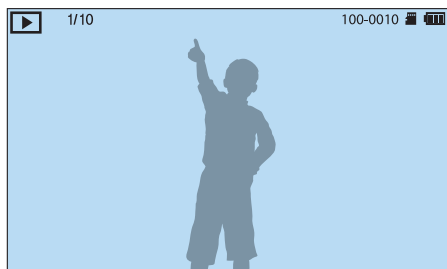

2 A fájlok görgetéséhez forgassa a mozgatógombot, vagy nyomja meg a [◀/AF] gombot.



A nem támogatott méretek vagy kodekek miatt a más fényképezőgépekkel készített fájlok nem biztos, hogy szerkeszthetők vagy lejátszhatók. E fájlok szerkesztéséhez vagy megtekintéséhez használjon számítógépet vagy másik készüléket.

A képek bélyegképeinek megtekintése

A kívánt fényképek és videók megkereséséhez váltson bélyegkép nézetre a [◻◻] gomb megnyomásával Lejátszás üzemmódban. A bélyegkép nézetben egyszerre több kép jelenik meg, hogy át lehessen tekinteni a keresett elemeket. Valamint kategorizálhatja és kategóriánként megtekintheti a fájlokat, mint például dátum, vagy fájl típusa.



Bélyegkép nézetben nyomja meg a [Fn] gombot a bélyegkép nézet mód kiválasztásához. Valamint Bélyegkép nézetben megnyomhatja a [MENU] → [▶] → **Nézet** → gombot, majd elemet a bélyegkép nézet mód kiválasztásához.

A fájlok megtekintése kategóriánként

- 1 Bélyegkép nézetben nyomja meg a [MENU] →  → **Szűrő** → egy kategóriát.

* Alapérték

Beállítás	Leírás
Összes*	Fájlok megtekintése normál módon.
Dátum	A fájlok megtekintése mentésük dátuma szerint.
Fájltípus	A fájlok megtekintése fájltypusonként.



- 2 Megnyitásához válasszon ki egy listát.
- 3 Fájl megtekintéséhez válasszon ki egy fájlt.

Fájlok megtekintése mappaként

A folyamatos és sorozatfelvételek mappaként jelennek meg. Egy mappa kiválasztása automatikusan lejátszsa az összes fényképeket. Egy mappa törlése a benne található összes kép törlését eredményezi.

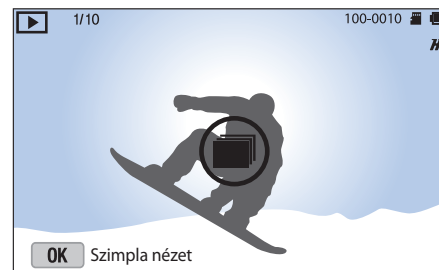
- 1 Lejátszás üzemmódban a kívánt mappára áthelyezéshez forgassa el a mozgatógombot, vagy nyomja meg a  / [AF] gombot.
 - A fényképezőgép automatikusan lejátszsa a mappában található képeket.



- 2 A mappa megnyitásához nyomja meg a [] gombot.
- 3 Másik fájlba áthelyezéshez forgassa a mozgatógombot, vagy nyomja meg a  / [AF] gombot.
- 4 Lejátszás üzemmódra visszalépéshez nyomja meg a [Fn] gombot.

A fájlok védelme

A fájlok véletlen törlés elleni védelme.

- 1 Lejátszás üzemmódban görgessen egy fájlra.
- 2 Nyomja meg a [MENU] →  → **Védelem** → **Be** lehetőséget.



- A védett fájl nem törölhető és nem forgatható.
- A mappaként mentett fényképek esetén a mappa védelme az abban lévő fényképeket is védi.

Fájlok törlése

A fájlok törlése Lejátszás üzemmódban, hogy helyet szabadítson fel a memóriakártyán. A védett fájlok nem törlődnek.







Egy fájl törlése

Egy fájl kijelölése és törlése.

- 1 Lejátszás üzemmódban jelöljön ki egy fájlt, majd nyomja meg a  gombot.
- 2 Amikor megjelenik az előugró üzenet, válassza a **Igen** lehetőséget.

Több fájl törlése

Több fájl kijelölése és törlése.

- 1 Lejátszás üzemmódban nyomja meg a [MENU] →  → **Törlés** → **Több törlése** lehetőséget.
 - Ezen kívül bélyegkép nézetben nyomja meg a  gombot, majd válassza ki a törölni kívánt fájlokat.
- 2 A mozgatógomb segítségével jelölje ki a törölni kívánt fájlokat, vagy nyomja meg a /AF gombot, majd nyomja meg a  gombot.
 - A kijelölés törléséhez nyomja meg ismét az  gombot.
- 3 Nyomja meg a  gombot.
- 4 Amikor megjelenik az előugró üzenet, válassza a **Igen** lehetőséget.

Összes fájl törlése

A memóriakártyán lévő összes fájl törlése egyszerre.

- 1 Lejátszás üzemmódban nyomja meg a [MENU] gombot.
- 2 Válassza a  → **Törlés** → **Összes törlése** lehetőséget.
- 3 Amikor megjelenik az előugró üzenet, válassza a **Igen** lehetőséget.

Fényképek megtekintése

Fénykép nagyítása

Lejátszás üzemmódban történő megtekintéskor kinagyíthatja a fényképeket. Nyomja meg a [OK] gombot, majd a fénykép nagyításához vagy kicsinyítéséhez forgassa el a mozgatógombot. Nyomja meg a [DISP/↔/☒/📷/AF] gombot a nagyított területre lépéshez. A Vágás funkció segítségével kivághatja a kijelzőn látható kép kívánt részét, és mentheti új fájlként.

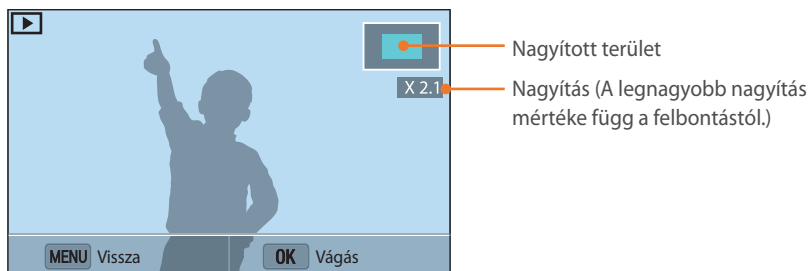

Kívánt művelet	Teendő
A nagyított terület áthelyezése	Nyomja meg a [DISP/↔/☒/📷/AF] gombot.
A nagyított fénykép vágása	Nyomja meg a [OK] gombot. (mentés új fájlként)
Visszatérés az eredeti képhez	Nyomja meg a [MENU] gombot.

A képek megtekintése diavetítés formájában

A fényképeket megtekintheti diavetítés formájában és különféle effektusokat alkalmazhat a diavetítésre.

- 1 Lejátszás üzemmódban nyomja meg a [MENU] gombot.
- 2 Válassza a [▶] → **Diavetítés opciók** lehetőséget.
- 3 Válasszon diavetítési effektet.
 - Ha effektus nélkül szeretné indítani a diavetítést, ugorjon a 4. lépésre.

* Alapérték

Beállítás	Leírás
Lejátszási mód	Adja meg, hogy szeretné-e végteleníteni a diavetítést. (Egy lejátszás*, Ismétlés)
Időköz	<ul style="list-style-type: none"> • Az egyes fényképek megjelenítése közötti idő megadása. (1 mp*, 3 mp, 5 mp, 10 mp) • Az intervallum csak akkor állítható be, ha a jelenet váltás effektus Ki értékre van állítva.
Effektus	<ul style="list-style-type: none"> • A fényképek közötti váltási átmenet effektus beállítása. • Az effektusok törléséhez válassza a Ki lehetőséget.

- 4 Nyomja meg a [MENU] gombot.
- 5 Válassza a **Diavetítés indítása** lehetőséget.
- 6 A képek megtekintése diavetítés formájában.
 - A lejátszás szüneteltetéséhez nyomja meg a [OK] gombot.
 - A lejátszás újraindításához nyomja meg újra a [OK] gombot.
 - A diavetítés leállításához és a Lejátszás üzemmódba visszatéréshez nyomja meg a [MENU] gombot.

Automatikus forgatás

Ha az Automatikus forgatás be van kapcsolva, a fényképezőgép automatikusan elforgatja az álló helyzetű fényképeket, hogy helyesen legyenek tájolva a vízszintes helyzetű kijelzőn.

Az automatikus
elforgatás beállításainak
megadása:

Lejátszás üzemmódban nyomja meg a [MENU] → [▶] →
Automatikus forgatás → egy beállítást.

Videó lejátszása

Lejátszás üzemmódban játszhat egy videófajlt, képet menthet belőle, illetve vághatja a videót amelyet másik fájlként menthet.



Kívánt művelet	Leírás
Gyors hátraugrás	<ul style="list-style-type: none"> Nyomja meg a [] gombot. (A gomb minden egyes megnyomásával módosíthatja a keresési sebességet a következő sorrendben: 2X, 4X, 8X.) Forgassa a Mozgatógombot az óramutató járásával ellentétes irányba. (A Mozgatógomb minden egyes elforgatásával módosíthatja a keresési sebességet a következő sorrendben: 2X, 4X, 8X.)
Szünet/Lejátszás	Nyomja meg a [] gombot.
Gyors előreugrás	<ul style="list-style-type: none"> Nyomja meg a [AF] gombot. (A gomb minden egyes megnyomásával módosíthatja a keresési sebességet a következő sorrendben: 2X, 4X, 8X.) Forgassa a Mozgatógombot az óramutató járásával egyező irányba. (A Mozgatógomb minden egyes elforgatásával módosíthatja a keresési sebességet a következő sorrendben: 2X, 4X, 8X.)
A hangerő szabályozása	Nyomja meg a [DISP/] gombot.
Stop	Nyomja meg a [MENU] gombot.

A videó vágása lejátszás közben

- 1 Lejátszás üzemmódban léptessen egy videóra, majd nyomja meg a [MENU] gombot.
- 2 Válassza a **Videó vágás** lehetőséget.
- 3 A videó lejátszásához nyomja meg a [] gombot.
- 4 Nyomja meg a [] gombot azon a ponton, ahol a kivágást szeretné kezdeni.
- 5 Nyomja meg a [Fn] gombot.
- 6 A videó újraindításához nyomja meg a [] gombot.
- 7 Nyomja meg a [] gombot azon a ponton, ahol a kivágást szeretné befejezni.

8 Nyomja meg a [Fn] gombot.

9 Videó kivágásához nyomja meg a [Fn] gombot.

10 Amikor megjelenik az előugró üzenet, válassza a **Igen** lehetőséget.



- Az eredeti videónak legalább 10 másodpercesnek kell lennie.
- A fényképezőgép új fájlként menti a szerkesztett videót és érintetlenül hagyja az eredeti videót.
- A vágás kezdőpontja a lejátszás megkezdését követő 2 másodperc után választható ki.

Állókép rögzítése a lejátszott videóból

1 Videó megtekintése közben nyomja meg a [] gombot azon a ponton, ahol szeretne képet rögzíteni.

2 Nyomja meg a [Fn] gombot.



- A rögzített kép felbontása megegyezik az eredeti videó méretével.
- A rögzített képet új fájlként menti a készülék.

Fényképek szerkesztése

A módosított fényképeket új fájlként, más néven menti a készülék. Bizonyos üzemmódokban készült fényképek nem szerkeszthetők a Kép szerkesztése funkcióval.

A képek szerkesztése:

Lejátszás üzemmódban léptessen egy fényképre, majd nyomja meg a [MENU] →  → **Kép szerkesztése** → egy beállítást.



- Bizonyos képek nem szerkeszthetők a Kép szerkesztése funkcióval. Ebben az esetben használjon más képszerkesztő alkalmazást.
- A RAW fájlok nem szerkeszthetők a Kép szerkesztése funkcióval. Ebben az esetben használja a mellékelt képszerkesztő alkalmazást.
- A fényképezőgép a szerkesztett fényképeket új fájlként menti el.
- Fényképek szerkesztésekor a fényképezőgép automatikusan alacsonyabb felbontásra konvertálja a képeket. A kézilleg elforgatott vagy átméretezett képeket a fényképezőgép nem konvertálja automatikusan alacsonyabb felbontásra.
- A fájlok mappaként történő megtekintésekor a fényképek nem szerkeszthetők. Az egyes fényképek szerkesztéséhez nyissa meg a mappát és válasszon ki egy fényképet szerkesztésre.

Fénykép elforgatása

1 Válassza a  →  lehetőséget.

2 Válasszon egy beállítási opciót.

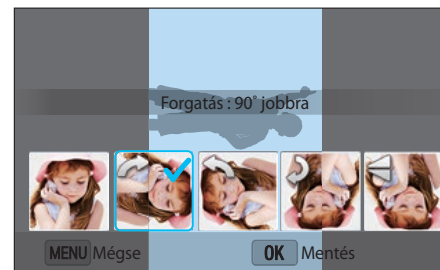

3 A mentéshez nyomja meg az  gombot.



- Valamint Lejátszás üzemmódban a fotó el is forgatható a [MENU] gomb megnyomásával, majd a  → **Forgatás** → egy kívánt beállítás kiválasztásával.
- A fényképezőgép felülírja az eredeti fájlt.

Fényképek átméretezése

Csökkenheti a fénykép méretét, és mentheti a képet új fájlként.

1 Válassza a → lehetőséget.

2 Válasszon egy beállítási opciót.

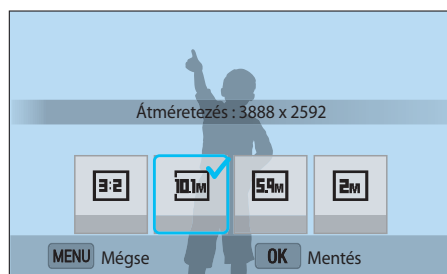

3 A mentéshez nyomja meg az gombot.



A választható átméretezési beállítások a fénykép eredeti méretétől függően eltérőek lehetnek.

A fényképek módosítása



A fényerő, kontraszt, vagy szín módosításával korigálhatók az elkészített fényképek.

1 Válassza a lehetőséget.





2 Válasszon egy beállítási opciót.

- Ha a (Automatikus beállítás) beállítást választotta, a beállított fényképe automatikusan mentésre kerül.

Ikon	Leírás
	Eredeti (Visszatérés az eredeti képhez)
	Automatikus beállítás
	Fényerősség
	Kontraszt
	Szintelitettség
	RGB beállítás
	Színhőmérséklet
	Megvilágítás

- 3 A beállítást állítsa be a mozgatógomb elforgatásával vagy nyomja meg a /AF gombot.
- 4 Nyomja meg a  gombot.
- 5 Nyomja meg a [MENU] gombot.
- 6 A mentéshez nyomja meg az [Fn] gombot.

Arc retusálás

- 1 Válassza a  →  lehetőséget.
- 2 A beállítást állítsa be a mozgatógomb elforgatásával vagy nyomja meg a /AF gombot.
 - Ahogy a szám nő, úgy válik világosabbá és simábbá a bőrszín.
- 3 A mentéshez nyomja meg az  gombot.

Intelligens szűrőeffektek alkalmazása

Alkalmazzon különféle speciális effektusokat a fényképeken.

1 Válassza a  lehetőséget, majd válasszon egy beállítást.

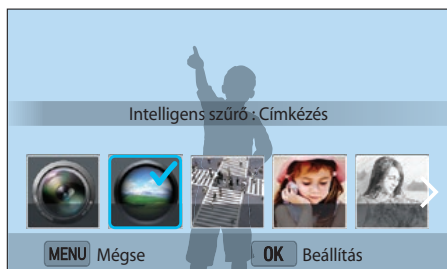

Beállítás	Leírás
Eredeti	Nincs effektus
Címkézés	Alkalmazza Lomo (nagysebességű felvételt készítő) fényképezőgépek régies színeit, erős kontrasztjait és erőteljes háttérelmosását.
Miniatur	Témák miniatürizálása makett (tilt-shift) hatás alkalmazásával.
Lagy fókusz	Arcbeli hibák elrejtése, vagy álomszerű hatások alkalmazása.
Szeccs	Tollvonás effektus alkalmazása.

Beállítás	Leírás
Halszem	Közeli tárgyak torzítása a halszem objektív vizuális hatásának imitálása céljából.
Klasszikus	A fekete és fehér effektus alkalmazása.
Régies	Szépia tónus effektus alkalmazása.
Olajfestmény	Olajfestmény effektus alkalmazása.
Rajzfilm	Képregény effektus alkalmazása.
Tintafestmény	A tinta vázlat effektus alkalmazása.
Keresztszűrő	A fényes témákból kifelé mutató vonalak hozzáadása a keresztszűrő vizuális hatásának imitálásához.
Zoom felvétel	A fénykép széleinek elmosása a kép közepén található téma hangsúlyozásához.

2 Nyomja meg a [] gombot.

3 A mentéshez nyomja meg az [Fn] gombot.

4. Fejezet



Vezeték nélküli hálózat

Ismerje meg, hogyan csatlakozhat vezeték nélküli helyi hálózatokhoz (WLAN), és hogyan használhatja azok funkcióit.

Csatlakozás WLAN hálózathoz és a hálózati beállítások konfigurálása



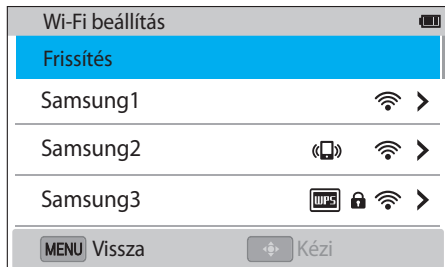

Ismerje meg, miként kapcsolódhat hozzáférési ponton (AP) keresztül WLAN hatósugarán belül. A felhasználó személyre szabhatja a hálózati beállításokat.

Csatlakozás WLAN hálózathoz

- 1 Forgassa az Üzem módválasztó tárcsát Wi-Fi állásba.
- 2 Válassza a , , vagy  lehetőséget.
- 3 Kövesse a képernyőn megjelenő utasításokat, amíg megjelenik a Wi-Fi beállítás képernyő.
 - A fényképezőgép elkezd keresni az elérhető hozzáférési pontokat.
- 4 Válasszon hozzáférési pontot.



- A csatlakoztatható hozzáférési pontok frissítéséhez válassza a **Frissítés** lehetőséget.
- A hozzáférési pont manuális megadásához válassza a **Vezeték nélküli hálózat hozzáadása** lehetőséget. A hozzáférési pont kézi hozzáadásához a hozzáférési pontnak angol névvel kell rendelkeznie.

Ikón	Leírás
	Alkalmi hozzáférési pont
	Biztonságos hozzáférési pont
	WPS hozzáférési pont
	Térerő

- A hálózati beállítások opcióinak megnyitásához nyomja meg a [AF] gombot.
- Biztonságos hozzáférési pont kiválasztásakor megjelenik egy felugró ablak. A WLAN hálózathoz csatlakozáshoz adja meg a szükséges jelszót. A megadandó szöveggel kapcsolatos információkért lásd a Szövegbevitel részt. (117. o.)
- Nem biztonságos hozzáférési ponthoz csatlakozáskor a fényképezőgép automatikusan csatlakozik a WLAN hálózathoz.
- Amennyiben WPS-kompatibilis hozzáférési pontot választ, akkor válassza a **WPS PIN kapcsolódás** lehetőséget, majd írja be a PIN kódot a hozzáférési ponton. A WPS-kompatibilis hozzáférési pont csatlakoztatásának másik módja a **WPS gombos kapcsolódás** lehetőség választása a fényképezőgépen, majd a **WPS** gomb megnyomása a hozzáférési ponton.
- Ha megjelenik az adatgyűjtési szabályokkal kapcsolatos felugróablak, olvassa el és fogadja el.

Hálózati beállítási lehetőségek

- 1 A Wi-Fi beállítások képernyőn lépjen egy hozzáférési pontra és nyomja meg a [AF] gombot.
- 2 Válassza ki egyesével a lehetőségeket, majd adja meg a kért információkat.

Beállítás	Leírás
Hálózati jelszó	Adja meg a hálózati jelszót.
IP beállítás	Az IP-cím automatikus vagy kézi beállítása.

Az IP cím beállítása kézileg

- 1 A Wi-Fi beállítások képernyőn lépjen egy hozzáférési pontra és nyomja meg a [AF] gombot.
- 2 Válassza az **IP beállítás** → **Kézi** lehetőséget.
- 3 Válassza ki egyesével a lehetőségeket, majd adja meg a kért információkat.

Beállítás	Leírás
IP	Statikus IP cím megadása.
Alhálózati maszk	Alhálózati maszk megadása.
Átjáró	Átjáró megadása.
DNS szerver	Írja be a DNS címet.

Hálózati kapcsolatokkal kapcsolatos ötletek

- Memória kártya behelyezése nélkül bizonyos Wi-Fi funkciók nem elérhetők.
- A hálózati kapcsolat minősége a kiválasztott hozzáférési ponttól függ.
- Minél nagyobb a távolság a fényképezőgép és a hozzáférési pont között, annál tovább tart a csatlakozás a hálózathoz.
- Ha egy másik közeli eszköz ugyanazt a rádiófrekvenciát használja, mint az Ön fényképezőgépe, akkor az megzavarhatja a csatlakozást.
- Amennyiben a fényképezőgép hozzáférési pontjának a nevét nem angolul adja meg, akkor előfordulhat, hogy a fényképezőgép nem lesz megtalálható a listán, vagy annak nevét a rendszer helytelenül ismeri fel.
- A hálózati beállításokkal és a jelszóval kapcsolatban forduljon a hálózati rendszergazdához vagy a szolgáltatójához.
- A jelszó hossza a titkosítás típusától függően változhat.
- A WLAN csatlakozás nem minden környezetben működik.
- A fényképezőgép a hozzáférési pontok listáján megjelenítheti a WLAN-kompatibilis nyomtatót is. A hálózathoz azonban nem lehet csatlakozni nyomtatókon keresztül.
- A fényképezőgép nem csatlakoztatható egy időben hálózathoz és TV készülékhez.
- Amennyiben nem tud csatlakozni a WLAN hálózathoz, próbáljon egy másik hozzáférési pontot a hozzáférési pontok listájából.
- Az elérhető hálózati kapcsolatok listája országonként eltérő lehet.
- A fényképezőgép WLAN funkciójának meg kell felelnie az országában hatályos rádió átviteli törvényeknek. A megfelelés biztosítása érdekében javasoljuk hogy a WLAN funkciót csak abban az országban használja, ahol a fényképezőgépet vásárolta.
- A hálózati beállítások megadásának folyamata a hálózati körülményektől függően eltérő lehet.
- Ne csatlakozzon olyan hálózathoz, amelynek a használatára nem jogosult.
- Hálózati csatlakozás előtt győződjön meg róla, hogy az akkumulátor töltöttsége maximumon van.
- A más eszközökre átküldött fájlokat nem biztos, hogy a másik eszköz támogatja. Ebben az esetben használja a számítógépet a fájlok lejátszására.
- Ha a hozzáférési ponthoz belépési adatokat kell megadni, akkor nem tud csatlakozni hozzáférési ponthoz.

Szövegbevitel

Ismerje meg, hogy írhat be szöveget a készülékkel. Forgassa el a Mozgatógombot vagy nyomja meg a [DISP/↔/☒/☑/AF] gombot egy gombra lépéshez és nyomja meg a [OK] gombot a belépéshez.

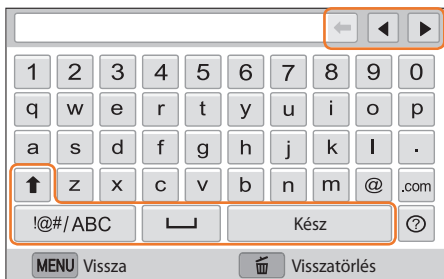

Ikon	Leírás
←	Utolsó betű törlése.
◀ ▶	A kurzor mozgatása.
↑	ABC üzemmódban a kis betű/nagy betű átváltására szolgál.
!@#/ABC	Váltás a szimbólumbeviteli mód és az ABC beviteli mód között.
┌	Szóköz bevitel.
Kész	A megjelenített szöveg elmentése.



- Nyomja meg a [▶] gombot közvetlenül a **Kész** lehetőségre lépéshez.
- A bevihető karakterek száma függ a szituációtól.
- A beviteli mód függvényében a képernyő ettől eltérő lehet.

Az NFC funkció használata (Tag & Go)

A fényképek automatikus okostelefonra mentésére szolgáló funkció elindításához vagy az okostelefon távkijelzőként történő használatát indító funkció elindításához helyezze az okostelefon NFC antennáját a fényképezőgép NFC antennájának közelébe. Valamint Lejátszás üzemmódban is küldhet fájlokat az NFC-képes készülékre.



- Ezt a funkciót az Android OS operációs rendszert futtató NFC-képes okostelefonok támogatják. Javasolt a legfrissebb verzió használata. iOS készülékeken ez a funkció nem működik.
- A funkció használata előtt telepítenie kell a Samsung SMART CAMERA App alkalmazást telefonra vagy a készülékre. Az alkalmazás letölthető a Samsung Apps vagy a Google Play store. A Samsung SMART CAMERA App alkalmazás kompatibilis a 2013 évben és azután készült Samsung fényképezőgépekkel.
- Android OS 2.3.3 – 2.3.7 futtató készülékeken tölts le a Samsung SMART CAMERA App alkalmazást a www.samsung.com honlapjáról.
- Egy NFC címke olvasásához helyezze az NFC-képes készüléket a fényképezőgép NFC címkéjéhez legalább 2 másodpercre.
- Az átvitt fényképek mérete beállítható a [MENU] gomb megnyomásával, majd az \mathcal{L} → **MobileLink/NFC képméret** → egy beállítás kiválasztásával.
- Semmilyen módon ne módosítsa az NFC címkéket.

Az NFC funkciók használata fényképezés üzemmódban

Az AutoShare vagy Remote Viewfinder elindítása egy címke olvasásával az NFC-képes eszközzel. (119, 125. o.) A Wi-Fi funkció elindításának előbeállítása az NFC-képes készüléken található címke olvasásakor. (139. o.)

Az NFC funkció használata lejátszás üzemmódban (Photo Beam)

Lejátszás üzemmódban a fényképezőgép automatikusan átviszi az aktuális fájlt az okostelefonra, amikor egy NFC-képes eszköz címkéjét olvassa.

- Több fájl átviteléhez válassza ki a fájlokat a bélyegkép nézetből és olvassa le az NFC-képes készülék címkéjét.

Az NFC funkciók használata Wi-Fi üzemmódban

Egy NFC-képes eszköz címkéjének olvasásakor megjelenő feugróablakban válassza a MobileLink vagy Remote Viewfinder lehetőséget. (121, 125. o.)



Fájlok automatikus mentése okostelefonra

A fényképezőgép WLAN hálózaton keresztül csatlakozik az AutoShare funkciót támogató okostelefonhoz. Amikor fényképet készít a fényképezőgéppel, a fénykép automatikusan mentésre kerül az okostelefonra.



- Az AutoShare funkciót az Android és iOS operációs rendszert futtató okostelefonok és táblagépek támogatják. (Bizonyos funkciók nem minden modellen érhetőek el.) A funkció használata előtt frissítse a készülék firmware verzióját a legújabb változatra. A funkció nem biztos, hogy megfelelően fog működni, ha a firmware verziója nem a legfrissebb.
- A funkció használata előtt telepítenie kell a Samsung SMART CAMERA App alkalmazást telefonra vagy a készülékre. Az alkalmazás letölthető a Samsung Apps, a Google Play Store vagy az Apple App Store helyekről. A Samsung SMART CAMERA App alkalmazás kompatibilis a 2013 évben és azután készült Samsung fényképezőgépekkel.
- Android OS 2.3.3 – 2.3.7 futtató készülékeken töltsse le a Samsung SMART CAMERA App alkalmazást a www.samsung.com honlapjáról.
- Amennyiben beállítja ezt a funkciót, a beállítás akkor is megmarad, amikor Fényképezési módot vált.
- Ez a funkció bizonyos üzemmódokban nem támogatott, vagy bizonyos fényképezési módokban nem elérhető.

1 Fényképezés üzemmódban válassza a [MENU] → → **AutoShare** → **Be** lehetőséget.

- Amennyiben megjelenik az alkalmazás letöltésére felhívó felugróablak, válassza a **Következő** lehetőséget.
- Ha PIN-ellenőrzést kíván alkalmazni az okostelefonnak a fényképezőgéphez való csatlakoztatásakor, válassza a **Biztonsági beállítások** lehetőséget. (144. o.)

2 Az okostelefonon kapcsolja be a Samsung SMART CAMERA App alkalmazást.

- iOS készülékek esetén az alkalmazás elindítása előtt kapcsolja be a Wi-Fi funkciót.
- Az NFC-engedélyezett készüléken az alkalmazás automatikus elindításához kapcsolja be a funkciót és helyezze az okostelefont a fényképezőgép NFC címkéjének közelébe. (29. o.) Ellenőrizze, hogy az okostelefon csatlakozik a fényképezőgéphez és ugorjon a 5. lépésre.

3 Válassza ki a fényképezőgépet a listáról és csatlakoztassa az okostelefont a fényképezőgéphez.

- Az okostelefon egy időben csak egy fényképezőgéphez tud csatlakozni.
- Ha a Wi-Fi védett mód zárja engedélyezve van, írja be a fényképezőgépen megjelenített PIN kódot az okostelefonba.

4 A Fényképezőgépen engedélyezze, hogy az okostelefon csatlakozzon a fényképezőgéphez.

- Amennyiben az okostelefon korábban már csatlakoztatva volt a fényképezőgéphez, akkor az okostelefon automatikusan csatlakozni fog.
- A csatlakozás állapotát jelző (📷) ikon megjelenik a fényképezőgép képernyőjén.

5 Fényképezés.

- Az elkészített fénykép a fényképezőgépen kerül mentésre, majd átküldésre kerül az okostelefonra. Ha nincs memória kártya behelyezve, vagy a memóriakártya megtelt, az elkészített fénykép anélkül kerül átvitelre az okostelefonra, hogy a fényképezőgépen mentésre kerülne.
- Videó rögzítése esetén a fájl csak a fényképezőgépen kerül mentésre.
- A videófelvétel során felvett képfájl nem kerül mentésre az okostelefonon.
- Ha az okostelefonon be van kapcsolva a GPS funkció, akkor az elkészített fotóval együtt a GPS információk is elmentésre kerülnek.



Fényképek és videók elküldése okostelefonra

A fényképezőgép WLAN hálózaton keresztül csatlakozik a MobileLink funkciót támogató okostelefonhoz. Egyszerűen küldhetők fényképek és videók az okostelefonra.



- A MobileLink funkciót az Android és iOS operációs rendszert futtató okostelefonok és táblagépek támogatják. (Bizonyos funkciók nem minden modellen érhetők el.) A funkció használata előtt frissítse a készülék firmware verzióját a legújabb változatra. A funkció nem biztos, hogy megfelelően fog működni, ha a firmware verziója nem a legfrissebb.
- A funkció használata előtt telepítenie kell a Samsung SMART CAMERA App alkalmazást telefonra vagy a készülékre. Az alkalmazás letölthető a Samsung Apps, a Google Play Store vagy az Apple App Store helyekről. A Samsung SMART CAMERA App alkalmazás kompatibilis a 2013 évben és azután készült Samsung fényképezőgépekkel.
- Android OS 2.3.3 – 2.3.7 futtató készülékeken töltsse le a Samsung SMART CAMERA App alkalmazást a www.samsung.com honlapjáról.
- Ha nincsenek fájlok a fényképezőgép memóriájában, ez a funkció nem használható.
- Egy időben akár 1000 fájl is megtekinthető és akár 1000 fájl küldhető.
- Amikor a MobileLink funkció segítségével küld Full HD videókat, bizonyos készülékeken nem fogja tudni lejátszani ezeket a fájlokat.
- Ha ezt a funkciót iOS készüléken használja, a készülék elvesztheti a Wi-Fi kapcsolatát.
- RAW fájlok nem küldhetők.
- Az átvitt fényképek mérete beállítható a [MENU] gomb megnyomásával, majd az \varnothing → **MobileLink/NFC képméret** → egy beállítás kiválasztásával.
- Valamint fájlok Lejátszás üzemmódban is küldhetők a [MENU] gomb megnyomásával, majd a **Megosztás (Wi-Fi)** → **MobileLink** kiválasztásával.
- Ha a fényképezőgépen 30 másodpercig semmilyen műveletet nem végeznek, akkor a képernyő kikapcsol.

1 Forgassa az Üzem módválasztó tárcsát Wi-Fi állásba.

2 A fényképezőgépen válassza a  lehetőséget.

- Amennyiben megjelenik az alkalmazás letöltésére felhívó felugróablak, válassza a **Következő** lehetőséget.
- Ha PIN-ellenőrzést kíván alkalmazni az okostelefonnak a fényképezőgéphez való csatlakoztatásakor, válassza a **Biztonsági beállítások** lehetőséget. (144. o.)

3 A fényképezőgépen válasszon egy küldési beállítást.

- Amennyiben a **Válasszon egy fájlt az okostelefonról** lehetőséget választja, az okostelefon használható a fényképezőgépen tárolt képek megtekintésére és megosztására. Ha az okostelefonon 30 másodpercig semmilyen műveletet nem végeznek, akkor a képernyő kikapcsol.
- Amennyiben a **Fájlok kiválasztása a fényképezőgépről** lehetőséget választja, a küldéshez a fájlokat kiválaszthatja a fényképezőgépről.

4 Az okostelefonon kapcsolja be a Samsung SMART CAMERA App alkalmazást.

- iOS készülékek esetén az alkalmazás elindítása előtt kapcsolja be a Wi-Fi funkciót.
- Az NFC-engedélyezett készüléken az alkalmazás automatikus elindításához kapcsolja be a funkciót és helyezze az okostelefont a fényképezőgép NFC címkéjének közelébe. (29. o.) Ellenőrizze, hogy az okostelefon csatlakozik a fényképezőgéphez és ugorjon a 7. lépésre.

5 Válassza ki a fényképezőgépet a listáról és csatlakoztassa az okostelefont a fényképezőgéphez.

- Az okostelefon egy időben csak egy fényképezőgéphez tud csatlakozni.
- Ha a Wi-Fi védett mód zárja engedélyezve van, írja be a fényképezőgépben megjelenített PIN kódot az okostelefonba.

6 A fényképezőgépen engedélyezze, hogy az okostelefon csatlakozzon a fényképezőgéphez.

- Amennyiben az okostelefon korábban már csatlakoztatva volt a fényképezőgéphez, akkor az okostelefon automatikusan csatlakozni fog.

7 Az okostelefonon vagy a fényképezőgépen válassza ki a fényképezőgépből küldeni kívánt fájlokat.

8 Az okostelefonon érintse meg a másolás gombot, vagy a fényképezőgépen válassza a **Küldés** lehetőséget.

- A fényképezőgép elküldi a fájlokat az okostelefonra.



Fényképek és videók elküldése több okostelefonra

A fényképezőgép WLAN hálózaton keresztül csatlakozik a Group Share funkciót támogató okostelefonhoz. Egyszerűen küldhetők fényképek és videók több okostelefonra.



- A Group Share funkciót az Android és iOS operációs rendszert futtató okostelefonok és táblagépek támogatják. (Bizonyos funkciók nem minden modellen érhetők el.) A funkció használata előtt frissítse a készülék firmware verzióját a legújabb változatra. A funkció nem biztos, hogy megfelelően fog működni, ha a firmware verziója nem a legfrissebb.
- A funkció használata előtt telepítenie kell a Samsung SMART CAMERA App alkalmazást telefonra vagy a készülékre. Az alkalmazás letölthető a Samsung Apps, a Google Play Store vagy az Apple App Store helyekről. A Samsung SMART CAMERA App alkalmazás kompatibilis a 2013 évben és azután készült Samsung fényképezőgépekkel.
- Android OS 2.3.3 – 2.3.7 futtató készülékeken töltsse le a Samsung SMART CAMERA App alkalmazást a www.samsung.com honlapjáról.
- Ha nincsenek fájlok a fényképezőgép memóriájában, ez a funkció nem használható.
- A fájlok küldési ideje hosszabb lehet, amikor több okostelefonra küldd fájlokat, minha csak egyre küldene.
- Amikor a Group Share funkció segítségével küld Full HD videókat, bizonyos készülékeken nem fogja tudni lejátszani ezeket a fájlokat.
- Ha ezt a funkciót iOS készüléken használja, a készülék elvesztheti a Wi-Fi kapcsolatát.
- RAW fájlok nem küldhetők.
- Az átvitt fényképek mérete beállítható a [MENU] gomb megnyomásával, majd az ⌘ → **MobileLink/NFC képméret** → egy beállítás kiválasztásával.
- Valamint fájlok Lejátszás üzemmódban is küldhetők a [MENU] gomb megnyomásával, majd a **Megosztás (Wi-Fi)** → **Group Share** kiválasztásával.

1 Forgassa az Üzem módválasztó tárcsát Wi-Fi állásba.

2 A fényképezőgépen válassza a  lehetőséget.

- Amennyiben megjelenik az alkalmazás letöltésére felhívó felugróablak, válassza a **Következő** lehetőséget.
- Ha PIN-ellenőrzést kíván alkalmazni az okostelefonnak a fényképezőgéphez való csatlakoztatásakor, válassza a **Biztonsági beállítások** lehetőséget. (144. o.)

3 Az okostelefonon kapcsolja be a Samsung SMART CAMERA App alkalmazást.

- iOS készülékek esetén az alkalmazás elindítása előtt kapcsolja be a Wi-Fi funkciót.

4 Válassza ki az okos telefont a listából.

- Amennyiben az okos telefon korábban már csatlakoztatva volt a fényképezőgéphez, akkor az okos telefon automatikusan csatlakozni fog.
- Legfeljebb 4 okos telefon csatlakoztatható.
- Ha a Wi-Fi védett mód zárja engedélyezve van, írja be a fényképezőgépen megjelenített PIN kódot az okos telefonba.

5 Válassza a **Következő** lehetőséget.

6 A fényképezőgépen válassza ki a fényképezőgépből küldeni kívánt fájlokat.

7 A fényképezőgépen válassza a **Küldés** lehetőséget.

- A fényképezőgép elküldi a fájlokat az okos telefonra.
- Amikor több okos telefonhoz csatlakozik, a fényképezőgép a fájlokat egyszerre küldi az összes készüléknek.



Okostelefon használata távoli exponáláshoz

A fényképezőgép WLAN hálózaton keresztül csatlakozik a Remote Viewfinder funkciót támogató okostelefonhoz. Az okostelefonon keresztül távoli exponáláshoz használja a Remote Viewfinder funkciót. Az elkészített fénykép vagy rögzített videó megjelenik az okostelefonon.



- A Remote Viewfinder funkciót az Android és iOS operációs rendszert futtató okostelefonok és táblagépek támogatják. (Bizonyos funkciók nem minden modellen érhetőek el.) A funkció használata előtt frissítse a készülék firmware verzióját a legújabb változatra. A funkció nem biztos, hogy megfelelően fog működni, ha a firmware verziója nem a legfrissebb.
- A funkció használata előtt telepítenie kell a Samsung SMART CAMERA App alkalmazást telefonra vagy a készülékre. Az alkalmazás letölthető a Samsung Apps, a Google Play Store vagy az Apple App Store helyekről. A Samsung SMART CAMERA App alkalmazás kompatibilis a 2013 évben és azután készült Samsung fényképezőgépekkel.
- Android OS 2.3.3 – 2.3.7 futtató készülékeken töltsse le a Samsung SMART CAMERA App alkalmazást a www.samsung.com honlapjáról.
- A sorozatfelvételnként készített fényképek vagy rögzített videók nem jelennek meg az okostelefonon.

- 1 Forgassa az Üzem módválasztó tárcsát Wi-Fi állásba.
- 2 A fényképezőgépen válassza a  lehetőséget.
 - Amennyiben megjelenik az alkalmazás letöltésére felhívó felugróablak, válassza a **Következő** lehetőséget.
 - Ha PIN-ellenőrzést kíván alkalmazni az okostelefonnak a fényképezőgéphez való csatlakoztatásakor, válassza a **Biztonsági beállítások** lehetőséget. (144. o.)
- 3 Az okostelefonon kapcsolja be a Samsung SMART CAMERA App alkalmazást.
 - iOS készülékek esetén az alkalmazás elindítása előtt kapcsolja be a Wi-Fi funkciót.
 - Az NFC-engedélyezett készüléken az alkalmazás automatikus elindításához kapcsolja be a funkciót és helyezze az okostelefont a fényképezőgép NFC címkéjének közelébe. (29. o.) Ellenőrizze, hogy az okostelefon csatlakozik a fényképezőgéphez és ugorjon a 6. lépésre.
- 4 Válassza ki a fényképezőgépet a listáról és csatlakoztassa az okostelefont a fényképezőgéphez.
 - Az okostelefon egy időben csak egy fényképezőgéphez tud csatlakozni.
 - Ha a Wi-Fi védett mód zárja engedélyezve van, írja be a fényképezőgépen megjelenített PIN kódot az okostelefonba.

5 A Fényképezőgépen engedélyezze, hogy az okostelefon csatlakozzon a fényképezőgéphez.

- Amennyiben az okostelefon korábban már csatlakoztatva volt a fényképezőgéphez, akkor az okostelefon automatikusan csatlakozni fog.



6 Az telefonon az intelligens panel megnyitásához válassza a  lehetőséget.

7 Az okostelefonon állítsa be a fényképezési beállításokat.

- A funkció használata közben a fényképezőgépen bizonyos gombok nem működnek.
- Az okostelefonnal vezérelhető a fényképezőgép mindössze a képernyő megérintésével.
- Bizonyos rögzítési lehetőségek nem támogatottak.
- A beállított fényképezési üzemmódok az okostelefonnal fennálló kapcsolat megszakítása után a fényképezőgépen maradnak.

8 A Fényképezési képernyőre visszatéréshez érintse meg a  gombot.

9 A fókuszáláshoz az okostelefonon érintse meg hosszan a  lehetőséget, majd a fénykép elkészítéséhez engedje el.

- Videó rögzítéséhez érintse meg a  lehetőséget és a videó megállításhoz érintse meg a  lehetőséget.
- Ha az okostelefonon be van kapcsolva a GPS funkció, akkor az elkészített fotóval együtt a GPS információk is elmentésre kerülnek.



- A funkció használatakor a fényképezőgép és az okos-telefon közötti ideális távolság a környezet függvényében változhat.
- A funkció csak akkor használható, ha az okostelefon legfeljebb 7 méter távolságban van a fényképezőgéptől.
- Az okostelefonon található  gomb elengedését követően kis időbe telik, mire a fényképezőgép elvégzi az exponálást.
- Ha a fájl mentési beállítás **Okostelefon + Fényképezőgép** értékre van állítva, akkor csak a fényképek kerülnek átvitelre az okostelefonra. (A Videók és RAW fájlok nem kerülnek átvitelre.)
- Ha sorozatfelvételt készít, amikor a fájl mentési beállítás **Okostelefon + Fényképezőgép** értékre van állítva, akkor a fényképek nem kerülnek átvitelre az okostelefonra.
- Videó rögzítésekor az okostelefon képernyője nem kerül tükrözésre a fényképezőgép kijelzőjén.
- A Remote Viewfinder funkció a következő esetekben kikapcsol:
 - az okostelefonra bejövő hívás érkezik
 - a fényképezőgép vagy az okostelefon kikapcsol
 - az eszköz elveszíti a kapcsolatát a WLAN hálózattal
 - a Wi-Fi kapcsolat gyenge minőségű vagy instabil
 - körülbelül 3 percig nem végez műveletet csatlakozás alatt
 - a mappák és fájlok száma elérte a maximális értéket
- Ha a fényképezőgépen 30 másodpercig semmilyen műveletet nem végeznek, akkor a képernyő kikapcsol.

A Home Monitor+ használata

Használja a Home Monitor+ funkciót, hogy csatlakoztassa a fényképezőgépet egy olyan okostelefonra, amelyre telepítve van a Samsung Home Monitor+ alkalmazás és figyelje meg a helyet.



- A Home Monitor+ funkciót az Android és iOS operációs rendszert futtató okostelefonok támogatják. (Bizonyos funkciók nem minden modellen érhetőek el.) A funkció használata előtt frissítse a készülék firmware verzióját a legújabb változatra. Az Android OS operációs rendszernek 4.1 vagy újabbnak kell lennie.
- A funkció használata előtt telepítenie kell a Samsung Home Monitor+ alkalmazást az okostelefonra. Az alkalmazás letölthető a Samsung Apps, a Google Play Store vagy az Apple App Store helyekről.

1 Forgassa az Üzem módválasztó tárcsát Wi-Fi állásba.

2 A fényképezőgépen válassza a  lehetőséget.

- Amennyiben megjelenik az alkalmazás letöltésére felhívó felugróablak, válassza a **Következő** lehetőséget.

3 A fényképezőgépen válasszon egy hozzáférési pontot a listáról és irányítsa a megfelelő irányba a fényképezőgépet.

- A fényképezőgépet helyezze olyan helyre, ahol gyermekek és állatok nem érhetik el.
- Irányítsa a fényképezőgép objektívjét a fényképezendő témára.
- Javasoljuk, hogy használjon teljesen feltöltött akkumulátort vagy a fényképezőgépet a hálózati adapter használatával csatlakoztassa a fali aljzathoz.

4 A belépéshez adja meg a Samsung fiókazonosítóját és jelszavát.

- A megadandó szöveggel kapcsolatos információkért lásd a Szövegbevitel részt. (117. o.)
- Ha a szolgáltatásra korábban már belépett, akkor kiválaszthatja, hogy a rendszer automatikusan beléptesse.

5 Az okostelefonon kapcsolja be a Samsung Home Monitor+ alkalmazást.

6 A monitorozás megkezdése az okostelefonon.



- Az okostelefonon a videó monitorozása közben a videó nem kerül mentésre a fényképezőgépen.
- Ha a megfigyelt terület sötét, érintse meg az  lehetőséget, hogy bekapcsolja az AF-segédfényt.
- Ha a fényképezőgép a másik készülékkel azonos vezeték nélküli hálózathoz kapcsolódik, a videók lejátszása akadozó lehet.
- A hálózati körülmények függvényében a videó késhet vagy megállhat.

7 Érintse meg a lehetőséget a Samsung Home Monitor+ alkalmazásból kilépéshez.



- A hálózati körülmények függvényében az okostelefon nem biztos, hogy bekapcsolja a riasztást amikor hangot érzékel.
- A Home Monitor+ funkció nem professzionális biztonsági készülék. Az otthoni biztonság eléréséhez javasolt professzionális szolgáltatások igénybevétele.
- Azonos hálózathoz ne csatlakoztasson kettőnél több Home Monitor+ funkciót használó fényképezőgépet. A hálózat lelassulhat.
- A Samsung Home Monitor+ alkalmazás 3G vagy LTE hálózatokon történő használatakor a szolgáltató plusz költségeket számolhat fel.
- A gyártó nem felelős a személyes információk kiszivárgásáért vagy megosztásáért, mint például videók streamelése más résztvevők számára.
- A felhasználó felelős a Home Monitor+ funkció felhasználónevének és jelszavának kezeléséért.
- A funkciót csak beltérben használja. A közterületen történő használat lelassíthatja a hálózati sebességet. A gyártó nem vállal felelősséget a jelen funkció közterületen történő használatából eredő károkért.
- Ne használja ezt a funkciót egy hétnél hosszabb időtartamra.
- Ne használja ezt a funkciót törvénytelen cselekményekre.
- A hálózati körülmények függvényében hálózati késés vagy hiba léphet fel.
- Ha a fényképezőgépen 30 másodpercig semmilyen műveletet nem végeznek, akkor a képernyő kikapcsol.

Az Auto Backup használata fényképek és videók küldéséhez

Az elkészített fényképek és videók vezeték nélküli kapcsolattal továbbíthatók számítógépre.

Az Auto Backup alkalmazás telepítése a számítógépen

- 1 Az i-Launcher telepítése a számítógépre. (150. o.)
- 2 Csatlakoztassa a fényképezőgépet a számítógéphez az USB-kábel segítségével.
- 3 Amikor megjelenik az Auto Backup program ikon, kattintson rá.
 - Az Auto Backup program telepítve van a számítógépre. A telepítéshez kövesse a képernyőn megjelenő utasításokat.
- 4 Húzza ki az USB-kábelt.



A program telepítése előtt ellenőrizze, hogy a számítógép csatlakozik-e a hálózathoz.

Fényképek és videók elküldése számítógépre

- 1 Forgassa az Üzem módváltó tárcsát Wi-Fi állásba.
- 2 Válassza a  lehetőséget.
 - Amennyiben megjelenik az alkalmazás letöltésére felhívó felugróablak, válassza a **Következő** lehetőséget.
 - A fényképezőgép automatikusan megpróbál csatlakozni a WLAN hálózathoz a legutóbb csatlakoztatott hozzáférési ponton keresztül.
 - Ha a fényképezőgép korábban még nem kapcsolódott WLAN hálózathoz, automatikusan keresni kezdi az elérhető hozzáférési pontokat. (114. o.)
- 3 Válasszon egy számítógépet a biztonsági mentéshez.

4 Válassza az **OK** lehetőséget.

- A küldés leállításához válassza a **Mégse** lehetőséget.
- A biztonsági mentéshez nem választhatók ki önálló fájlok. Ez a funkció csak a fényképezőgépen található új fájlokat menti el.
- A számítógép monitorán megjelenik a biztonsági mentés állapot sáv.
- Amikor a fájlátvitel megtörtént, a fényképezőgép 30 másodperc után automatikusan kikapcsol. Az előző képernyőre visszatéréshez és a fényképezőgép automatikus kikapcsolásának megakadályozásához nyomja meg a **Mégse** gombot.
- Az átvitelt követően a számítógép automatikus kikapcsolásához válassza a **Számítógép lekapcsolása a biztonsági mentés után** lehetőséget.
- A biztonsági mentés számítógép módosításához válassza a **Számítógép cseréje** lehetőséget.



- A fényképezőgép WLAN hálózathoz csatlakoztatásakor válassza ki a számítógéphez csatlakoztatott hozzáférési pontot.
- A fényképezőgép megkeresi az elérhető hozzáférési pontokat akkor is, ha ugyanahhoz a hozzáférési ponthoz csatlakozik, mint legutóbb.
- Ha a fájlok küldése közben kikapcsolja a fényképezőgépet vagy eltávolítja az akkumulátort, akkor az átvitel megszakad.
- A funkció használata közben a fényképezőgépen a zárvezérlés ki van kapcsolva.
- A fényképezőgéphez egyidejűleg csak egy számítógép csatlakoztatható fájlküldés céljából.
- A biztonsági mentési művelet a hálózati körülmények miatt törlésre kerülhet.
- Ha nincsenek fájlok a fényképezőgép memóriájában, ez a funkció nem használható.
- A funkció használata előtt ki kell kapcsolni a Windows tűzfalat, valamint minden más tűzfalat.
- Akár az utolsó 1000 fájl is küldhető.
- A számítógépes programban a kiszolgáló nevét a latin ábécé betűivel kell megadni, és legfeljebb 48 karaktert tartalmazhat.

A Samsung Link használata a fájlok megtekintéséhez

A fájlok megtekinthetők egy azonos hozzáférési ponthoz csatlakoztatott Samsung Link készüléken.

1 Forgassa az Üzemódválasztó tárcsát Wi-Fi állásba.

2 Válassza a  lehetőséget.

- A fényképezőgép automatikusan megpróbál csatlakozni a WLAN hálózathoz a legutóbb csatlakoztatott hozzáférési ponton keresztül.
- Ha a fényképezőgép korábban még nem kapcsolódott WLAN hálózathoz, automatikusan keresni kezdi az elérhető hozzáférési pontokat. (114. o.)
- A [Fn] gomb megnyomásával, majd a képernyőn a **DLNA Elérés vezérlés** kiválasztásával beállíthatja, hogy csak a kiválasztott, vagy minden eszköz számára engedélyezve legyen a kapcsolódás.
- Létrejön a megosztási fájllista. Várjon, amíg más eszközök megtalálják a fényképezőgépet.

3 Csatlakoztassa a Samsung Link eszközt a hálózathoz és kapcsolja be a Samsung Link funkciót.

- További információkért olvassa a készülék használati útmutatóját.

4 A fényképezőgépen engedélyezze, hogy a Samsung Link eszköz csatlakozzon a fényképezőgéphez.

5 A Samsung Link eszközön válassza ki a csatlakoztatni kívánt fényképezőgépet.

6 A Samsung Link eszközön böngésszen a megosztott fényképek és videók között.

- A készülék használati utasításából megtudhatja, hogy miként keresheti meg a fényképezőgépet, és hogyan tallózhat a fényképek és videók között a Samsung Link eszközön keresztül.
- Előfordulhat, hogy a videó a Samsung Link készülék típusától, vagy a hálózati beállításoktól függően szakadozik a lejátszás.

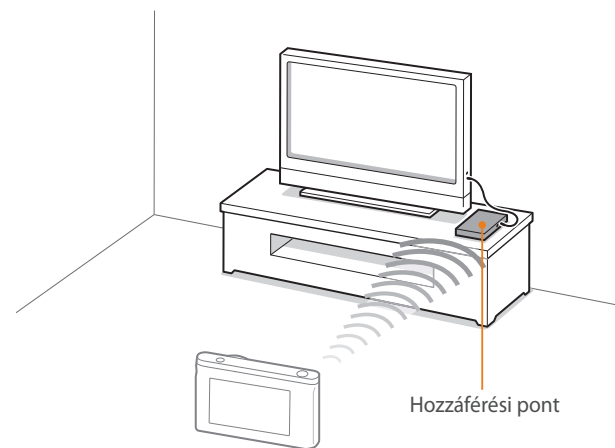

▲ A fényképezőgép olyan tévékészülékhez csatlakozik, amely WLAN kapcsolaton keresztül támogatja a Samsung Link funkciót.



- Akár az utolsó 1000 fájl is megosztható.
- A Samsung Link eszközön csak a fényképezőgéppel készített fényképeket és videókat tekinthet meg.
- A fényképezőgépe és a Samsung Link eszköz közötti vezeték nélküli kapcsolat hatótávolsága a hozzáférési pont műszaki adataitól függően változhat.
- Ha a fényképezőgép 2 Samsung Link eszközhöz is kapcsolódik, a lejátszás lelassulhat.
- A fényképek vagy videók eredeti méretükben jelennek meg.
- Ez a funkció csak a Samsung Link funkciót támogató készülékeken elérhető.
- A megosztott fényképeket és videókat a Samsung Link eszköz nem tárolja, azonban a fényképezőgépen tárolhatók a készülék követelményeinek teljesítéséhez.
- A fényképek és a videók Samsung Link készülékre történő továbbítása a hálózati kapcsolattól, a megosztani kívánt fájlok számától és azok méretétől függően kis időbe telhet.
- Ha a fényképek és videók tévéképernyőn való megtekintése közben a fényképezőgép tápellátását rendellenes módon megszakítja (pl. kiveszi az akkumulátort), a Samsung Link eszköz úgy tekinti, hogy még kapcsolatban van a fényképezőgéppel.
- A fényképezőgépen tárolt fényképek és videók megjelenítési sorrendje nem feltétlenül egyezik meg a Samsung Link készüléken történő lejátszási sorrenddel.
- A megosztani kívánt fényképek és videók számától függően a fényképek és videók betöltése és a kezdeti beállítási folyamat némi időt vehet igénybe.
- Amikor a Samsung Link készüléken tekinti meg a fényképeket és videókat, és folyamatosan használja a készülékek távirányítóját, vagy más műsort is néz a készüléken, előfordulhat, hogy ez a funkció nem fog megfelelően működni.

- Ha a Samsung Link készüléken történő megtekintésük közben módosítja a fényképezőgépen található fájlok helyét, vagy átrendezi őket, a fájlok listájának a készüléken való frissítéséhez meg kell ismételnie a kezdeti beállítási eljárást.
- Ha nincsenek fájlok a fényképezőgép memóriájában, ez a funkció nem használható.
- Javasoljuk, hogy a Samsung Link készüléket hálózati kábellel csatlakoztassa a hozzáférési ponthoz. Ez minimálisan csökkenti a videó lejátszás akadózását, amely stream videók lejátszásánál előforduló jelenség.
- A Samsung Link eszközön a fájlok megtekintéséhez a hozzáférési ponton engedélyezni kell a multicast módot.

5. Fejezet

A fényképezőgép beállítási menüje

Ismerje meg a felhasználói beállításokat és az általános beállítási menüket. A beállítások módosításával az igényeinek jobban megfelelőre alakíthatja azokat.

Felhasználói beállítások

Ezekkel a beállításokkal a felhasználói környezetet szabhatja testre.

A felhasználói
beállítások megadása:

Fényképezés üzemmódban nyomja meg a [MENU] → ☰ →
Válasszon egy beállítási opciót.



Az elérhető elemek és azok sorrendje függ a felvételi körülményektől.

ISO-testreszabás

ISO lépésköz

Az ISO érzékenység 1/3 vagy 1 lépésenként állítható.

Automatikus ISO tartomány

Megadhatja, hogy melyik legyen az a legnagyobb ISO-érték, amelyik alatt az ISO beállításnál **Automata** értéket választva mindegyik EV-lépést kiválasztja a fényképezőgép.

Zajcsökkentés

A Zajcsökkentés beállítással a fényképeken jelentkező képzajt csökkentheti.

* Alapérték

Beállítás	Leírás
Magas ISO NR	Ez a funkció a magas Érzékenység (ISO-érték) kiválasztása esetén jelentkező képzajt csökkenti. (Ki, Erős, Normál*, Halk)
Hozútávú NR	Ez a funkció a fényképezőgépen a hosszú expozíciós (megvilágítási) idők kiválasztása esetén jelentkező képzajt csökkenti. (Ki, Be*)

Léptetés beállítások

A beállítások megadhatók az egyes keretezésekhez.

* Alapérték

Beállítás	Leírás
Automata expozíció keret beállítása	A megvilágítási intervallum beállítása. (-/+ 0.3 EV* , -/+ 0.7 EV , -/+ 1.0 EV , -/+ 1.3 EV , -/+ 1.7 EV , -/+ 2.0 EV , -/+ 2.3 EV , -/+ 2.7 EV , -/+ 3.0 EV)
Fehéregyensúly keret beállítása	A 3 bracket fénykép fehéregyensúly intervallum tartományának beállítása. (AB-/+3* , AB-/+2 , AB-/+1 , MG-/+3 , MG-/+2 , MG-/+1) Például az AB-/+3 módosítja a narancs értéket plusz vagy mínusz három lépéssel. Az MG-/+3 a bíbor értéket módosítja ugyanennyivel.
P Wiz keret beállítások	A fényképezőgép által a bracket fénykép készítéséhez használandó 3 Képvárázsló-beállítás kiválasztása 3 keretezett kép elkészítéséhez.
Mélység keret beállítások	A mélység intervallum beállítása. (-/+ 0.3 , -/+ 0.7 , -/+ 1.0* , -/+ 1.3 , -/+ 1.7 , -/+ 2.0 , -/+ 2.3 , -/+ 2.7 , -/+ 3.0)

DMF (Közvetlen kézi fókusz)

Miután félig lenyomta az **[Exponáló]** gombot, az élességállító gyűrű elforgatásával manuálisan beállítható az élesség. Ez a funkció nem minden objektív esetén érhető el.

Szintér

A szintér beállítás lehetővé teszi a színek megjelenítéséhez a megfelelő módszer kiválasztását. A digitális képezelő eszközöknek, például a digitális fényképezőgépeknek, monitoroknak és nyomtatóknak saját módszerük vannak a színek ábrázolására, amelyet szintérnek neveznek.

* Alapérték

Beállítás	Leírás
sRGB*	Az sRGB (Standard RGB) egy nemzetközi specifikáció, az IEC (International Electrotechnical Commission) által létrehozott szintér meghatározására. Ez a szintér széles körben használják a számítógépes monitorokon való színelőállításra, és ez az Exif szintér szabványa is. Az sRGB használata a normál és az interneten közzétenni kívánt képekhez ajánlott.
Adobe RGB	Az Adobe RGB szintert üzleti célú nyomtatásokhoz használják, mert nagyobb a színtartománya, mint az sRGB szintéré. A nagyobb színtartomány megkönnyíti a számítógépes képszerkesztést. Az egyes programok általában csak néhány szintérrel kompatibilisek.

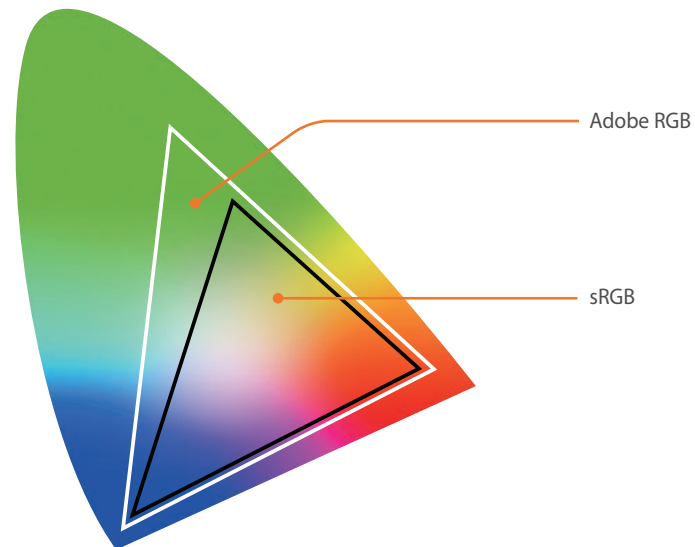

Ha az Adobe RGB szintér van beállítva, a fájlok "_SAMXXXX.JPG" formátumban kerülnek mentésre.

Torzításhelyesbítés

Az objektívből adódó torzítás javítható. Ez a funkció csak az ezt támogató objektívekkel érhető el.

iFn testreszabása

Kiválaszthatók a beállítások, amelyek módosíthatóak az i-Function objektíveken található **[i-Function]** gomb megnyomásakor.

Beállítás	Leírás
Rekesznyílás	Beállításával módosítható a rekesznyílás értéke.
Zársebesség	Beállításával módosítható a zársebesség értéke.
EV	Beállításával módosítható a fényérték.
ISO	Beállításával módosítható az ISO érzékenység.
Fehéregyensúly	Beállításával módosítható a fehéregyensúly.

Felhasználói képernyő

A képernyőn megjelenítheti és elrejtheti a fényképezési adatokat.

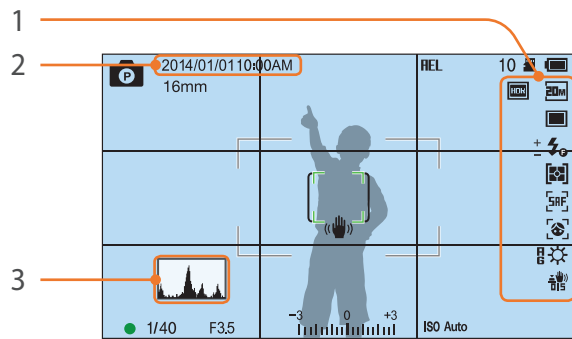

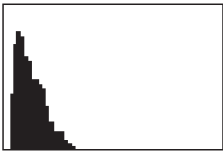
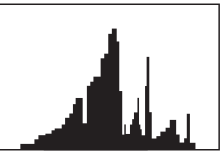
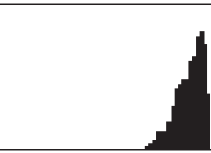
Tételszám	Leírás
1	<p>Ikonok</p> <p>A képernyő beállítása, hogy Fényképezési üzemmódban az ikonokat a jobb oldalon jelenítse meg.</p>
2	<p>Dátum és idő</p> <p>A dátum és az idő megjelenítésének beállítása.</p>
3	<p>Hisztogram</p> <p>A hisztogram (eloszlási görbe) megjelenítése vagy elrejtése.</p> <p>A hisztogramról röviden</p> <p>A hisztogram vagy eloszlási görbe egy grafikon, amely a fényerő eloszlását mutatja a fényképen. A hisztogram bal oldala jelzi, ha a fénykép túl sötét. A hisztogram jobb oldala jelzi, ha a fénykép túl világos. A grafikon csúcsainak magassága a színadatokhoz kapcsolódik. Minél magasabb a grafikon egy adott ponton, annál több van a képen az ahhoz a ponthoz tartozó színből.</p> <div style="display: flex; justify-content: space-around; align-items: flex-end;"> <div style="text-align: center;">  <p>Elégtelen megvilágítás</p> </div> <div style="text-align: center;">  <p>Kiegyensúlyozott megvilágítás</p> </div> <div style="text-align: center;">  <p>Túl erős megvilágítás</p> </div> </div>

Billentyűzetkiosztás

Módosítható az Egyéni gombhoz hozzárendelt funkció.

Gomb	Funkció
Egyéni	<p style="text-align: right;">* Alapérték</p> <p>Az egyéni gombok funkciójának beállítása.</p> <ul style="list-style-type: none"> • Optikai előnézet*: lefuttatja a mélységélesség előnézet funkciót az aktuális rekesznyíláson. (23. o.) • Egy érintéses fehéregyensúly : végrehajtja az egyéni fehéregyensúly-beállítás funkciót. • One Touch RAW +: a fájlt RAW+JPEG formátumban menti. A fájlt JPEG formátumban mentéséhez nyomja meg ismételten a gombot. • Visszaállítás: lenulláz bizonyos beállításokat. • AEL: az automatikus megvilágítás rögzítés funkciót hajtja végre. (Az [Exponáló] gomb félig lenyomása végrehajtja az automatikus megvilágítás rögzítés funkciót.) • AEL Tartás: a fényképezés után is folytatja az expozíció zár funkció végrehajtását. (Az expozíció a fénykép elkészítését követően is rögzítve marad.)

Live view NFC

Fényképezés üzemmódban kapcsolja be az NFC-képes okostelefonon az NFC funkciót és helyezze az okostelefon NFC antennáját a fényképezőgép NFC címkéje közelébe, hogy elindítsa az AutoShare vagy Remote Viewfinder alkalmazást. Ezt a funkciót az Android OS operációs rendszert futtató NFC-képes okostelefonok támogatják. Javasolt a legfrissebb verzió használata. iOS készülékeken ez a funkció nem működik.

MobileLink/NFC képméret

A fényképek méret beállítása a fájlok átvitelkor okostelefonra MobileLink vagy NFC funkció használatakor.

Beállítás	Leírás
Átméretezés 2M vagy kisebb méretre	Ha a fénykép mérete meghaladja a 3M értéket, akkor a 2M vagy kisebb méretre átméretezést követően kerül átvitelre.
Eredeti*	A fénykép az eredeti méretében kerül elküldésre.

* Alapérték

Segédháló

A téma megkomponálását segítő segédvonalak megjelenítési módjának kiválasztása. **(Ki*, 4 X 4, 3 X 3, Kereszt, Átló)**

AF segédfény

Sötét helyeken történő fényképezés esetén a jobb autofókusz beállítás érdekében az AF segédfény bekapcsol. Sötét helyeken az AF segédfény bekapcsolásakor az autofókusz funkciók pontosabban működnek.

Automatikus önarckép

A fényképezőgép bekapcsolásának beállítása és Önarckép módba lépés, amikor a kijező felhajtásra kerül. Önarckép módban az időzítő (3 másodperc), arcfelismerés és a Modell arc beállítások automatikusan bekapcsolásra kerülnek.

Objektív gomb sebesség beállítások

Állítsa a Power zoom objektív gombok zoom sebességét gyors, közepes vagy lassú sebességre. Nagy sebességnél megnő a zoom zaja és az a videófelvételeken hallható lehet. Ez a funkció csak akkor elérhető, ha csatlakoztatta a Power zoom objektívet.

Beállítás

Ismerje meg, hogyan szabhatja testre fényképezőgépe beállításait.

A beállítások megadása:

Fényképezés vagy lejátszás üzemmódban nyomja meg a [MENU] →  → egy beállítást.

Elem	Leírás
	* Alapérték
Hang	<ul style="list-style-type: none"> • Rendszer hangerő: a hangerő beállítása, vagy a hangok teljes kikapcsolása. (Ki, Halk, Közepes*, Erős) <div style="border: 1px solid #ccc; padding: 5px; margin: 5px 0;">  A fényképezőgép még a hangerő kikapcsolt állapotában is bosát ki hangot videó vagy diavetítés lejátszásakor. </div> <ul style="list-style-type: none"> • AF hang: az Exponáló gomb félig lenyomásakor a fényképezőgép által kiadott hang beállítása. (Ki, Be*) • Gombhang: a fényképezőgépen a gombok lenyomásakor hallható hang ki- vagy bekapcsolása. (Ki, Be*)
Gyorsnézet	A gyorsnézet hosszának megadása-az az idő, ameddig a fényképezőgép elkészülte után a képet mutatja a kijelzőn. (Ki, 1 mp*, 3 mp, 5 mp, Tart)

* Alapérték

Elem	Leírás
Képernyő beállítás	<p>A kijelző fényerejének és színeinek beállítása, az automatikus fényerő-beállítás megadása, vagy a szintbeállítás.</p> <ul style="list-style-type: none"> • Kijelző fényerő: a kijelző fényereje manuálisan beállítható. • Automatikus fényerő: az automatikus fényerő-beállítás ki- és bekapcsolása. (Ki, Be*) • Kijelző szín: a kijelző színe manuálisan beállítható. • Függőleges kalibrálás: a szintjelző kalibrálása. Amennyiben a szintjelző nincs vízszintben, helyezze el a fényképezőgépet a szint felületére, majd kövesse a képernyőn megjelenő utasításokat. <div style="border: 1px solid #ccc; padding: 5px; margin: 5px 0;">  <ul style="list-style-type: none"> • Lejátszás üzemmódban Függőleges kalibrálás nem elérhető. • Portré tájolásban a szintjelző nem kalibrálható. </div>
Automatikus kijelző kikapcsolva	A kijelző kikapcsolási idejének megadása. A kijelző kikapcsol, ha a fényképezőgépet a megadott ideig nem használja. (Ki, 30 mp*, 1 perc, 3 perc, 5 perc, 10 perc)

* Alapérték

Elem	Leírás
Auto kikapcs.	<p>A kikapcsolási idő beállítása. A fényképezőgép kikapcsol, ha a fényképezőgépet a megadott ideig nem használja. (Ki, 1 perc*, 3 perc, 5 perc, 10 perc, 30 perc)</p> <div style="border: 1px solid gray; padding: 5px;">  <ul style="list-style-type: none"> A fényképezőgép az akkumulátor cseréje esetén is megőrzi a beállított kikapcsolási időt. Lehet, hogy az Auto kikapcs. üzemmód nem működik, ha a fényképezőgép számítógéphez vagy tévéhez kapcsolódik, illetve diavetítés és videó lejátszása közben. </div>
Súgó útmutató megjelenítése	<ul style="list-style-type: none"> Üzemmód Súgó útmutató: a fényképezési üzemmódok váltásakor a kiválasztott üzemmóddal kapcsolatos súgó információk megjelenítésének beállítása. (Ki, Be*) Funkció Súgó útmutató: a menükhöz és funkciókhoz tartozó súgó szövegek megjelenítésének beállítása. (Ki, Be*) <div style="border: 1px solid gray; padding: 5px;">  <p>A súgó szöveg elrejtéséhez nyomja meg a [] gombot.</p> </div>
Language	A fényképezőgép kijelző nyelvének megadása.

* Alapérték

Elem	Leírás
Dátum és idő	<p>A dátum, idő, dátum formátum, időzóna beállítása, valamint hogy a dátum megjelenjen-e a fotókon. (Időzóna, Dátum/idő beállítása, Dátumtípus, Idő típus, Dátumozás)</p> <div style="border: 1px solid gray; padding: 5px;">  <ul style="list-style-type: none"> A dátum a fénykép jobb alsó sarkában jelenik meg. A fényképek kinyomatáskor egyes nyomtatók nem megfelelő módon nyomtatják a képre a dátumot. </div>
Video jel	<p>Ha a fényképezőgépet külső megjelenítő eszközhöz, például monitorhoz vagy HDTV készülékhez csatlakoztatja, válassza ki az országában használt kimenő videojel-formátumot.</p> <ul style="list-style-type: none"> NTSC: Amerikai Egyesült Államok, Kanada, Japán, Korea, Tajvan, Mexikó, stb. PAL (csak PAL B, D, G, H, vagy I támogatás): Ausztrália, Ausztria, Belgium, Kína, Dánia, Finnország, Franciaország, Németország, Anglia, Olaszország, Kuvait, Malajzia, Új-Zéland, Szingapúr, Spanyolország, Svédország, Svájc, Thaiföld, Norvégia, stb.
Anynet+ (HDMI-CEC)	<p>Ha az Anynet+ (HDMI-CEC) szolgáltatást ismerő HDTV-hez kapcsolja a fényképezőgépet, a fényképezőgép lejátszási funkcióját a tévé távirányítójával tudja vezérelni.</p> <ul style="list-style-type: none"> Ki: a fényképezőgép lejátszási funkcióját nem tudja a tévé távirányítójával vezérelni. Be*: a fényképezőgép lejátszási funkcióját a tévé távirányítójával tudja vezérelni.



* Alapérték

Elem	Leírás
HDMI Kimenet	<p>Ha HDMI-kábellel HDTV-hez kapcsolja a fényképezőgépet, módosíthatja a kép felbontását.</p> <ul style="list-style-type: none"> • NTSC: Automata*, 1080i, 720p, 480p, 576p (csak PAL választása esetén aktív) <div style="border: 1px solid #ccc; padding: 5px; margin-top: 10px;">  Amennyiben a HDTV készülék nem támogatja a kiválasztott felbontást, a fényképezőgép egyel alacsonyabb felbontást választ. </div>
Fájlnév	<p>A fájlnev-kialakítási mód beállítása.</p> <ul style="list-style-type: none"> • Szabványos*: SAM_XXXX.JPG (sRGB)/ _SAMXXXX.JPG (Adobe RGB) • Dátum: <ul style="list-style-type: none"> - sRGB fájlok - MMDDXXXX.JPG. Például a január 1-én készült fénykép neve a következő lesz: 0101XXXX.jpg. - AdobeRGB fájlok - MDDXXXX.JPG. januártól szeptemberig terjedő hónapok esetén. Az októbertől decemberig terjedő hónapok esetén a számot betűk helyettesítik A (október), B (november) és C (december). Például a Február 3-án készített fénykép esetén a áfjl neve: _203XXXX.jpg. Az október 5-én készített fénykép neve _A05XXXX.jpg lesz.

* Alapérték

Elem	Leírás
Fájl száma	<p>Adja meg a fájlok és mappák számozásának módszerét.</p> <ul style="list-style-type: none"> • Visszaállítás: a visszaállítási funkció használata után a következő fájl sorszáma 0001 lesz. • Sorozat*: az új fájlszámok folytatják a meglévő számsort akkor is, ha új memóriakártyát helyez a fényképezőgépbe, illetve, ha formázta a kártyát, vagy törölte róla az összes fényképet. <div style="border: 1px solid #ccc; padding: 5px; margin-top: 10px;">  <ul style="list-style-type: none"> • Az első mappanév sRGB szintér használata esetén 100PHOTO, az első fájl sorszáma Standard fájlnevezési rendszer használata esetén SAM_0001 lesz. • A fájlsorszámok 1-től nőnek SAM_0001-től SAM_9999-ig. • A mappasorszámok 1-től nőnek 100PHOTO-tól 999PHOTO-ig. • Egy mappában legfeljebb 9999 fájl menthető. • A fájlsorszámok kiosztása a DCF szabvány (Design rule for Camera File system, tervezési szabály fényképezőgép-fájlrendszerhez) alapján történik. • Ha megváltoztatja a fájlnevet (például számítógéppel), a fényképezőgép nem tudja megjeleníteni a fájlt. </div>
Mappa típusa	<p>A kívánt mappatípus megadása.</p> <ul style="list-style-type: none"> • Szabványos*: XXXPHOTO • Dátum: XXX_MMDD

* Alapérték

Elem	Leírás
Formázás	<p>A memóriakártya formázása. A formázás minden meglévő fájlt töröl, beleértve a védett fájlokat is. (Nem*, Igen)</p> <div style="border: 1px solid #ccc; padding: 5px; margin-top: 10px;">  <p>Ha a memóriakártyát más típusú fényképezőgéppel, memóriakártya-olvasóval vagy számítógéppel formázta, hibák jelentkezhetnek. Formázza a memóriakártyát a fényképezőgépben, mielőtt nekiállna első ízben fényképezni.</p> </div>
Eszköz információ	<p>A gépváz és az objektív, firmware verziójának, a Mac címének és hálózati hitelesítő számának megtekintése vagy a firmware frissítése.</p> <ul style="list-style-type: none"> • Szoftver frissítés: a fényképezőgépváz vagy objektív firmware-ének frissítése. (Készülék firmware, Objektív firmware) <div style="border: 1px solid #ccc; padding: 5px; margin-top: 10px;">  <ul style="list-style-type: none"> • A firmware frissíthető a fényképezőgép számítógéphez csatlakoztatásával és az i-Launcher elindításával. További részletekét lásd a 167 oldalt. • Firmware-frissítést csak teljesen feltöltött akkumulátorral lehet végrehajtani. A firmware frissítés futtatása előtt teljesen tölts fel az akkumulátort. • A firmware frissítésekor a felhasználói beállítások és értékek visszaállnak az alapértelmezett értékekre. (A dátum, idő, nyelv, valamint videókimenet beállítások nem változnak) • Frissítés közben ne kapcsolja ki a fényképezőgépet. </div>

* Alapérték

Elem	Leírás
Wi-Fi védett mód zárja	<p>Ez a beállítás PIN kód megadását teszi szükségessé, amikor a fényképezőgépet okostelefonhoz csatlakoztatja.</p> <ul style="list-style-type: none"> • PIN: PIN kód megadása a csatlakoztatás előtt. • Nincs*: csatlakozás engedélyezése PIN kérése nélkül. <div style="border: 1px solid #ccc; padding: 5px; margin-top: 10px;">  <ul style="list-style-type: none"> • NFC használatával a csatlakozás automatikusan, PIN kérése nélkül történik meg. • A PIN kódot a rendszer csak akkor generálja automatikusan újra, illetve frissíti, ha visszaállítja a fényképezőgép beállításait, vagy frissíti a firmware-t. • Ha korábban már csatlakoztatta a fényképezőgépet okostelefonhoz PIN útján, akkor ezek automatikusan csatlakozni fognak. </div>
Visszaállítás	<p>A beállító menü és a fényképezési beállítások visszaállítása a gyári értékekre. (A dátum, idő, nyelv és videókimenet beállítások nem változnak.) (Nem*, Igen)</p>
Nyílt forráskódú licencc	<p>Nyílt forráskódú licencc megtekintése.</p>

6. Fejezet

Csatlakozás külső eszközökhöz

Használja ki teljes mértékben a fényképezőgép lehetőségeit külső eszközökhöz, például számítógéphez vagy HDTV készülékhez.

Fájlok megtekintése HDTV-n

Fényképek és videók lejátszása a fényképezőgép HDTV készülékhez csatlakoztatásával a külön beszerezhető HDMI kábel segítségével.

- 1 Fényképezés vagy lejátszás üzemmódban nyomja meg a [MENU] →  → **HDMI Kimenet** → egy beállítást. (143. o.)
- 2 Kapcsolja ki a fényképezőgépet és a HDTV-t.
- 3 Csatlakoztassa a fényképezőgépet a tévékészülékhez a külön beszerezhető HDMI-kábellel.

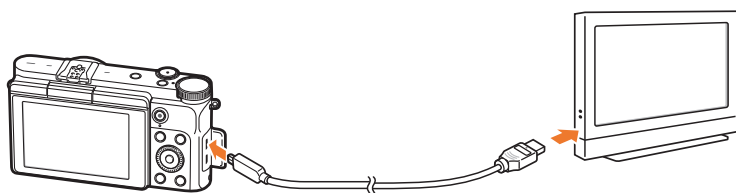

- 4 Kapcsolja be a HDTV készüléket, majd válassza ki a HDMI videó forrást.

- 5 Kapcsolja be a fényképezőgépet.

- A fényképezőgép a HDTV készülékhez csatlakoztatáskor automatikusan átvált Lejátszás üzemmódba.

- 6 Tekintse meg a fényképeket vagy játssza le a videókat a fényképezőgép gombjaival vezérelve.



- HDMI-kábel használata esetén a fényképezőgépet az Anynet+(CEC) módszerrel is csatlakoztathatja a HDTV-hez.
- Az Anynet+(CEC) funkciók lehetővé teszik, hogy a tévéhez csatlakoztatott eszközöket a tévé távirányítójával lehessen vezérelni.
- Ha a HDTV ismeri az Anynet+(CEC) funkciót, a tévékészülék automatikusan bekapcsol, amikor a fényképezőgéppel együtt használja. Ez a funkció nem minden HDTV-n érhető el.
- Ha HDMI-kábellel csatlakoztatja a fényképezőgépet a HDTV-hez, a fényképezőgéppel nem lehet sem fényképezni, sem videót felvenni.
- Amikor HDTV-hez csatlakozik, előfordulhat, hogy a fényképezőgép egyes lejátszási funkcióit nem lehet elérni.
- A fényképezőgép és a HDTV kapcsolódása utáni időtartam függ a használt memóriakártyától. Mivel a memóriakártya alap funkciója az átviteli sebesség gyorsítása, ezért nem szükségszerűen igaz az, hogy a gyorsabb átviteli sebességű kártya gyorsabb HDMI funkciót eredményez.

Fájlok átvitele a számítógépre

A memóriakártyán található fájlok átvitele a számítógépre a fényképezőgép számítógéphez csatlakoztatásával.

Fájlok átvitele Windows operációs rendszerű számítógépre

Fényképezőgép csatlakoztatása cserélhető lemezként

A fényképezőgépet cserélhető lemezként is csatlakoztathatja a számítógéphez. Nyissa meg a cserélhető lemezt és vigyen át fájlokat a számítógépre.

- 1 Kapcsolja ki a fényképezőgépet.
- 2 Csatlakoztassa a fényképezőgépet a számítógéphez az USB-kábel segítségével.

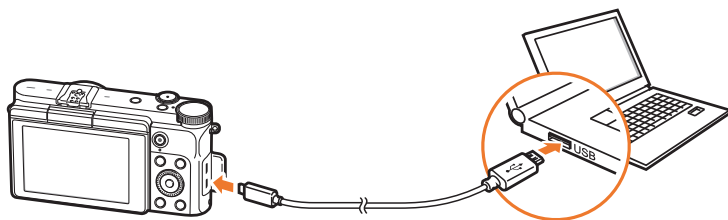

- Az USB-kábel kisebbik végét kell a fényképezőgépbe csatlakoztatni. A fordított irányú csatlakoztatás a fájlok sérülését okozhatja. A gyártó semmilyen adatvesztésért nem vállal felelősséget.
- Ha az USB-kábelt HDMI csatlakozóba próbálja csatlakoztatni, a fényképezőgép működésében hiba jelentkezhet.



- 3 Kapcsolja be a fényképezőgépet.
 - A számítógép automatikusan felismeri a fényképezőgépet.
- 4 A számítógépen válassza a **Sajátgép** → **Cserélhető lemez** → **DCIM** → **100PHOTO** vagy **101_0101** lehetőséget.
- 5 Válassza ki a kívánt fájlokat, és húzza át vagy mentse őket a számítógépre.



Ha a **Mappa típusa** beállítás **Dátum** értékre van állítva, a mappanév "XXX_MMDD" formában jelenik meg. Ha például január 1-jén készít egy fényképet, annak mappaneve "101_0101" lesz.

A fényképezőgép leválasztása (Windows 7)

A Windows Vista és Windows 8 operációs rendszereknél a fényképezőgép leválasztásának művelete megegyezik.

- 1 Ellenőrizze, hogy nem zajlik-e valamilyen adatátvitel a fényképezőgép és a számítógép között.
 - Ha a fényképezőgépen lévő állapotjelző LED villog, az azt jelenti, hogy adatátvitel van folyamatban. Várjon, míg az állapotjelző LED villogása megszűnik.
 - 2 Kattintson a számítógép képernyőjének jobb alsó sarkában lévő rendszertálcán a  ikonra.
- 
- 3 Kattintson a felugró üzenetre.
 - 4 Kattintson a biztonságos eltávolítást jelző üzenetbuborékra.
 - 5 Húzza ki az USB-kábelt.

Fájlok átvitele Mac operációs rendszerű számítógépre



A fényképezőgép a Mac OS 10.7 vagy magasabb verziószámú változataival használható.

- 1 Kapcsolja ki a fényképezőgépet.
- 2 Csatlakoztassa a fényképezőgépet a Macintosh számítógéphez az USB-kábellel.

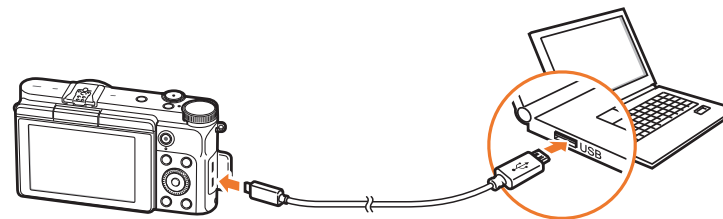

- Az USB-kábel kisebbik végét kell a fényképezőgépbe csatlakoztatni. A fordított irányú csatlakoztatás a fájlok sérülését okozhatja. A gyártó semmilyen adatvesztésért nem vállal felelősséget.
- Ha az USB-kábelt HDMI csatlakozóba próbálja csatlakoztatni, a fényképezőgép működésében hiba jelentkezhet.

- 3 Kapcsolja be a fényképezőgépet.
 - A számítógép automatikusan felismeri a fényképezőgépet és megjelenik a képernyőn a cserélhető lemez ikon.
- 4 Nyissa meg a cserélhető lemezt.
- 5 Másolja át a fényképeket vagy videókat a Mac OS számítógépre.



Programok használata számítógépen

A rendelkezése bocsátott szoftverekkel lehetőség van a fájlok megtekintésére és szerkesztésére. A fájlok vezeték nélkül is a számítógépre küldhetők.

Az i-Launcher telepítése

- 1 Kapcsolja ki a fényképezőgépet.
- 2 Csatlakoztassa a fényképezőgépet a számítógéphez az USB-kábel segítségével.

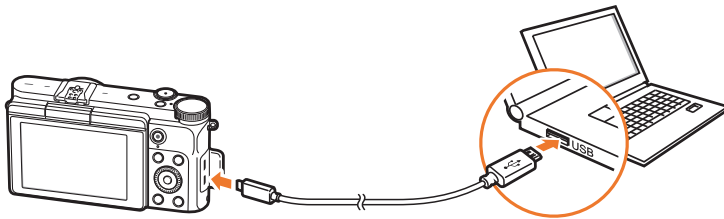

Az USB-kábel kisebbik végét kell a fényképezőgépbe csatlakoztatni. A fordított irányú csatlakoztatás a fájlok sérülését okozhatja. A gyártó semmilyen adatvesztésért nem vállal felelősséget.

- 3 Kapcsolja be a fényképezőgépet.

4 Az i-Launcher telepítése a számítógépre.





Operációs rendszer	A telepítés módja
Windows	<p>Amikor a felugróablak kéri az i-Launcher telepítését, válassza az Igen lehetőséget.</p> <ul style="list-style-type: none"> • Ha nem jelenik meg a felugróablak, válassza a Sajátgép → i-Launcher → iLinker.exe lehetőséget. • Ha a felugróablak kéri az iLinker.exe futtatását, először futtassa azt. • Amikor a fényképezőgépet olyan számítógéphez csatlakoztatja, amelyre fel van telepítve az i-Launcher program, a program automatikusan elindul.
Mac	<p>Kattintson az Eszközök → i-Launcher → Mac → iLinker lehetőségre.</p>

5 A telepítéshez kövesse a képernyőn megjelenő utasításokat.



A program telepítése előtt ellenőrizze, hogy a számítógép csatlakozik-e a hálózathoz.

A Samsung i-Launcher használata

Ikón	Leírás
	Letölthető a fényképezőgép firmware-e.
	A Használati utasítás letöltése.
	Töltse le ezt a programot a Samsung RAW fájlok (SRW) DNG fájlformátumba konvertálásához.
	Az i-Launcher hivatkozást biztosít a PC Auto Backup program letöltéséhez, amikor a fényképezőgépet a számítógéphez csatlakoztatják. Az elkészített fényképek és videók vezeték nélküli kapcsolattal továbbíthatók számítógépre.



Ha nem tudja megnyitni a Samsung RAW fájlokat (SRW) az Adobe Photoshop Lightroom programmal, akkor konvertálja a fájlformátumot DNG formátumba a Samsung DNG Converter alkalmazás segítségével vagy frissítse az Adobe Photoshop Lightroom programot.

Az i-Launcher használata

Az i-Launcher lehetővé teszi a fényképezőgép vagy objektív firmware-ének frissítését vagy hivatkozás biztosítását a PC Auto Backup program letöltéséhez.

Windows operációs rendszer követelmények

Elem	Követelmények
Processzor	Intel® Core™ 2 Duo 1,66 GHz vagy gyorsabb/ AMD Athlon X2 Dual-Core 2,2 GHz vagy gyorsabb
Memória	Legalább 512 MB RAM (1 GB vagy több ajánlott)
Operációs rendszer*	Windows 7, Windows 8
Merevlemezhely	Legalább 250 MB RAM (1 GB vagy több ajánlott)
Egyebek	<ul style="list-style-type: none"> • CD-ROM-meghajtó • 1024X768 képpont felbontású, 16 bites színmélységű kijelző vagy annak megfelelő monitor (1280X1024 képpontos felbontás, 32 bites színmélység javasolt) • USB 2.0 port • nVIDIA Geforce 7600GT vagy jobb/ ATI X1600 sorozatú vagy jobb • Microsoft DirectX 9.0c vagy újabb

* A Windows 7 és Windows 8 64-bites változatain is az i-Launcher 32-bites változata kerül telepítésre.



- A következő oldalon található követelmények, csak ajánlások. Előfordulhat, hogy az i-Launcher a számítógép egyedi konfigurációja miatt nem megfelelően működik még akkor sem, ha a számítógép egyébként teljesíti a fenti követelményeket.
- Amennyiben a számítógép nem felel meg a követelményeknek, a videó nem biztos, hogy lejátszható.



A gyártó nem vállal felelősséget a szakszerűtlen (előírásoknak nem megfelelő, pl. felhasználó által épített) számítógépek használatából eredő károkért.

Mac operációs rendszer követelmények

Elem	Követelmények
Operációs rendszer	Mac OS 10.5 vagy újabb (kivéve a PowerPC-t)
Memória	Legalább 256 MB RAM (512 MB vagy több ajánlott)
Merevlemezhely	Minimum 110 MB
Egyebek	<ul style="list-style-type: none">• CD-ROM-meghajtó• USB 2.0 port

A Samsung i-Launcher megnyitása

A számítógépen válassza a **Start** → **Minden program** → **Samsung** → **i-Launcher** → **Samsung i-Launcher** lehetőséget. Vagy a Mac operációs rendszerű számítógépen kattintson az **Alkalmazások** → **Samsung** → **i-Launcher** lehetőségre.

A firmware letöltése

A Samsung i-Launcher képernyőn kattintson a  lehetőségre. A firmware frissítésével kapcsolatos információkért olvassa el a 167. oldalt.

A PC Auto Backup program letöltése

A Samsung i-Launcher képernyőn kattintson a  lehetőségre. A PC Auto Backup program telepítésével kapcsolatos információkért olvassa el a 129. oldalt.

Az Adobe Photoshop Lightroom telepítése

- 1 Helyezze be az Adobe Photoshop Lightroom DVD-ROM lemezt a számítógépbe.
- 2 Válasszon nyelvet.
- 3 Kövesse a képernyőn megjelenő utasításokat.

Az Adobe Photoshop Lightroom használata

A fényképezőgép a készített képeket gyakran alakítja át JPEG formátumba, és így tárolja a memóriában a készülék fényképezéskor érvényes beállításainak megfelelően. A RAW fájlok nem kerülnek JPEG formátumba alakításra, és azokat a fényképezőgép módosítás nélkül tárolja a memóriájában. A Adobe Photoshop Lightroom program segítségével beállíthatja a megvilágítást, a fehéregyensúlyt, a színtónusokat, a kontrasztot és a fénykép színeit. A JPEG és TIFF fájlokhoz hasonlóan a RAW fájlok is szerkeszthetők. További információk a program súgójában található.



- Ha nem tudja megnyitni a Samsung RAW fájlokat (SRW) az Adobe Photoshop Lightroom programmal, akkor konvertálja a fájlformátumot DNG formátumba a Samsung DNG Converter alkalmazás segítségével vagy frissítse az Adobe Photoshop Lightroom programot.
- Az Adobe Photoshop Lightroom programban a képek fényereje, színe és más effektusok eltérően jelenhetnek meg. Ez azért van, mert a fénykép készítésekor beállított eredeti fényképezőgép beállítások és opciók eltávolításra kerülnek, hogy a képek készen álljanak a feldolgozásra az Adobe Photoshop Lightroom programban.



7. Fejezet

Függelék

Információk beszerzése a hibaüzenetekkel, a fényképezőgép karbantartásával, hibaelhárítási tanácsokkal, műszaki adatokkal és kiegészítő felszerelésekkel kapcsolatban.

Hibaüzenetek

Amikor a következő hibaüzenetek valamelyike jelenik meg, próbálja orvosolni a problémát az alább leírtak szerint.

Hibaüzenetek	Javasolt elhárítási mód
Objektív lezárva	Az objektív le van zárva. Forgassa az objektívet az óramutató járásával ellentétes irányba, amíg kattánó hangot nem hall. (46. o.)
Kártyahiba	<ul style="list-style-type: none"> • Kapcsolja ki, majd újra be a fényképezőgépet. • Vegye ki a memóriakártyát, majd helyezze be újból. • A memóriakártya formázása.
Lemerült akkumulátor	Helyezzen be feltöltött akkumulátort, vagy töltsse fel a készülékben lévő.
Nincs képfájl	Készítsen fényképeket, vagy helyezzen a készülékbe fényképeket tartalmazó memóriakártyát.
Eszköz leválasztva.	A hálózati kapcsolat lecsatlakoztatásra kerül, amíg a fényképek átvitelre kerülnek a támogatott készülékekre. Válasszon ki újra egy támogatott készüléket.
Fájlhiba	Törölje a sérült fájlt, vagy keressen fel egy szervizt.

Hibaüzenetek	Javasolt elhárítási mód
Memória megtelt	Törölje a szükségtelen fájlokat, vagy helyezzen be új memóriakártyát.
Küldés sikertelen.	<ul style="list-style-type: none"> • A fényképezőgép nem tudta elküldeni az e-maileket vagy fájlokat a többi készülék számára. Próbálja meg ismételten elküldeni. • Ellenőrizze a hálózati kapcsolatot és próbálja újra.
Nem lehet fényképet készíteni, mert a memóriakártyán található mappa és fájlszám elérte a maximális értékeket. Szeretné alaphelyzetbe állítani a számokat?	A fájlnevek nem felelnek meg a DCF szabványnak. A mappa számozásának alaphelyzetbe állításához kövesse a képernyőn megjelenő utasításokat.
Error 00	Kapcsolja ki a fényképezőgépet és helyezze fel újra az objektívet. Ha a hibaüzenet ekkor is megjelenik, vigye szervizbe a fényképezőgépet.
Error 01/02	Kapcsolja ki a fényképezőgépet, és vegye ki, majd tegye vissza az akkumulátort. Ha a hibaüzenet ekkor is megjelenik, vigye szervizbe a fényképezőgépet.

A fényképezőgép karbantartása

A fényképezőgép tisztítása

A fényképezőgép objektívje és kijelzője

Kézi ecsettel törölje le a port, majd óvatosan törölje le az objektívet és a kijelzőt puha ruhával. Ha porszemek maradnak bármelyiken, cseppentsen lencsetisztító folyadékot egy törlőpapírra, és törölje le óvatosan az objektívet vagy a kijelzőt.

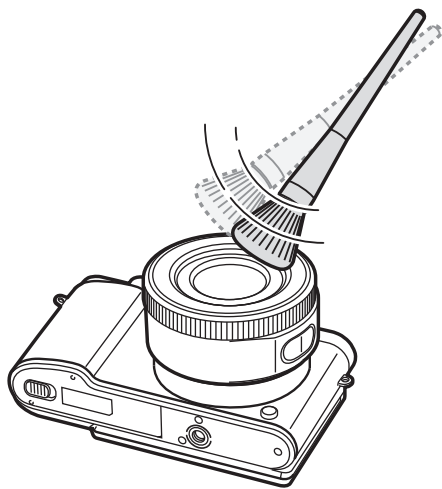

Képzérzékelő

A különféle fényképezési körülmények függvényében a fényképeken por jelenhet meg, mivel a képzérzékelő ki van téve a külső környezet hatásainak. Ez egy általános probléma, és a fényképezőgép a napi használat során ki van téve a pornak. Ne helyezze a porecsetet az objektív rögzítő nyílásába.

A fényképezőgép váza

Törölje át puha, száraz ruhával.



Soha ne használjon benzint, hígítót vagy alkoholt a készülék tisztítására. Ezek károsíthatják a fényképezőgépet, vagy hibás működéséhez vezethetnek.

A fényképezőgép használata és tárolása

A fényképezőgép használatához és tárolásához nem megfelelő helyek

- Óvja a fényképezőgépet a nagyon hideg és nagyon meleg helyektől.
- Ne használja a fényképezőgépet rendkívül párás helyeken, vagy ott, ahol a levegő páratartalma drasztikusan változik.
- A fényképezőgépet ne tegye ki közvetlen napfénynek, és ne tárolja forró, nem vagy rosszul szellőztetett helyen (pl. nyáron az autóban).
- A súlyosabb károsodások elkerülése végett óvja a fényképezőgépet és annak kijelzőjét az ütődéstől és a túlzott vibrációtól, és kezelje óvatosan.
- A mozgó részek és a belső alkatrészek károsodásának elkerülése érdekében ne használja vagy tárolja a fényképezőgépet poros, piszkos, nedves vagy rosszul szellőző helyen.
- Ne használja a fényképezőgépet tüzelőanyagok, éghető anyagok és gyúlékony vegyi anyagok közelében. Ne tároljon és ne szállítson a fényképezőgéppel vagy annak tartozékaival azonos tárolóhelyen gyúlékony folyadékokat, gázokat vagy robbanásveszélyes anyagokat.
- Ne tárolja a fényképezőgépet egy helyen molyirtó szerekkel.

A fényképezőgép használata tengerparton vagy strandon

- Ha tengerparton vagy egyéb hasonló helyen használja a fényképezőgépet, védje a portól és a homoktól.
- Az Ön fényképezőgépe nem vízálló. Az akkumulátort, töltőt és memóriakártyát ne érintse meg vizes kézzel. A fényképezőgép vizes kézzel történő használata károsíthatja a fényképezőgépet.

Tárolás hosszabb ideig

- Ha hosszabb ideig nem kívánja használni a fényképezőgépet, akkor helyezze egy lezárt dobozba valamilyen nedvességszívó anyaggal együtt (pl. szilikon gél).
- Idővel a nem használt akkumulátor is lemerül, és használat előtt újratöltést igényel.
- Az aktuális dátum és idő beállítható a fényképezőgép bekapcsolásakor, miután az akkumulátor hosszabb időn keresztül nincs a fényképezőgépben.

Használja óvatosan a fényképezőgépet párás környezetben

Amikor hideg helyről meleg helyre viszi a fényképezőgépet, páralecsapódás keletkezhet az objektíven és a fényképezőgép belső alkatrészein. Ilyen esetben kapcsolja ki a fényképezőgépet, és várjon legalább 1 órát a készülék bekapcsolásáig. Amennyiben a memória kártyán páralecsapódás jelenik meg, vegye ki a memória kártyát a fényképezőgépből, és a visszahelyezés előtt várja meg, amíg a nedvesség teljes egészében elpárolog.

Egyéb figyelmeztetések

- Ne lengesse a fényképezőgépet a csuklósíjánál fogva. Ellenkező esetben Ön vagy társai is megsérülhetnek, esetleg a fényképezőgépe megrongálódhat.
- Ne fesse át a fényképezőgépet, mert a festék miatt megszorulhatnak a mozgó alkatrészek, ami akadályozhatja a megfelelő működést.
- Használaton kívül kapcsolja ki a fényképezőgépet.
- A fényképezőgép törékeny alkatrészeket tartalmaz. Óvja a fényképezőgépet a mechanikai behatásoktól.
- Óvja a kijelzőt a környezeti erőhatásoktól azzal, hogy használaton kívül tokban tárolja azt. Óvja a fényképezőgépet a karcolást okozó eszközöktől és tárgyaktól, úgymint homok, hegyes tárgyak vagy szabadon mozgó fémpénz.
- Ne használja a fényképezőgépet törött vagy repedt kijelzővel. A törött üveg vagy akril sérülést okozhat a kézen vagy arcon. Javításhoz vigye a fényképezőgépet egy Samsung szervizközpontba.
- Soha ne helyezze a fényképezőgépet, az akkumulátort vagy a töltőt fűtőeszközbe (például mikrohullámú sütő, kályha vagy radiátor) vagy annak felületére. A hő deformálhatja vagy túlmelegítheti ezeket a készülékeket, amelyek tüzet vagy robbanást okozhatnak.

- Ne tegye ki az objektívet erős napfénynek, mert az elszínezheti a képezékelőt, vagy annak hibás működését okozhatja.
- Óvja az objektívet az ujjlenyomatoktól és a karcolódásoktól. Az objektívet puha, tiszta, szőszmentes lencsetisztító ruhával tisztítsa.
- Előfordulhat, hogy a fényképezőgép külső ütődés hatására kikapcsol. Ennek célja a memóriakártya megóvása. A fényképezőgép ismételt használatához kapcsolja be a berendezést.
- A fényképezőgép használat közben felmelegedhet. Ez normális jelenség, és nem befolyásolja a fényképezőgép élettartamát vagy teljesítményét.
- Amikor a fényképezőgépet hideg időjárási körülmények között használja, a bekapcsolás a megszokottnál kissé több időt vehet igénybe, illetve a kijelző színei átmenetileg megváltozhatnak és szellemkép jelenhet meg a kijelzőn a képek rögzítése után. Ezek a jelenségek nem minősülnek hibának. A fényképezőgép enyhébb hőmérsékletre kerülve ismét üzemszerűen fog működni.
- A fényképezőgép külső felületén található festék és a fémborítás érzékeny bőrrű személyeknél allergiás reakciókat, viszketést, ekcémát vagy duzzanatot okozhat. Ha ilyen tüneteket tapasztal, azonnal hagyja abba a fényképezőgép használatát, és forduljon orvoshoz.
- A fényképezőgép egyik rekeszébe, kártyanyílásába vagy egyéb csatlakozóhelyébe se helyezzen be nem oda való tárgyakat. A helytelen használat miatt bekövetkező hibákra nem vonatkozik a jótállás.
- Szakképzetlen személynek ne engedje a fényképezőgép javítását, és saját maga se próbálja meg. A szakképzetlen személyek által végzett javítás miatti hibákra nem vonatkozik a jótállás.

A memóriakártya ismertetése

Használható memóriakártyák

Ez a termék támogatja a microSD, microSDHC, és microSDXC memória kártyákat.

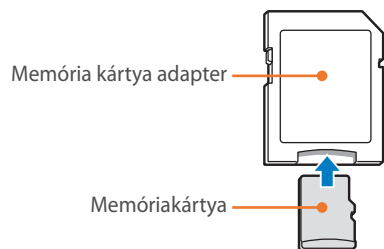

A memóriakártya adatainak számítógép vagy memóriakártya-olvasó adapter általi felismeréséhez helyezze a memóriakártyát a memóriakártya adapterbe.



A memóriakártya kapacitása

A memóriakártyák kapacitása a fényképezett témától és a felvételi körülményektől függően eltérő. Az 2 GB méretű SD kártya kapacitása a következő:

	Méret	Minőség						
		Extrafinom	Finom	Normál	RAW	RAW + S.Fine	RAW + Fine	RAW + Normál
Fénykép	20.0M (5472X3648)	162	294	403	57	26	32	35
	10.1M (3888X2592)	292	492	638	-	32	37	39
	5.9M (2976X1984)	440	688	846	-	36	40	41
	2.0M (1728X1152)	841	1095	1217	-	41	42	43
	Sorozatfelvétel	495	753	911	-	-	-	-
	16.9M (5472X3080)	188	337	456	-	27	34	37
	7.8M (3712X2088)	359	585	739	-	34	38	40
	4.9M (2944X1656)	503	762	919	-	37	40	41
	2.1M (1920X1080)	1566	2840	3897	-	44	45	46
	13.3M (3648X3648)	231	403	536	-	30	35	38
	7.0M (2640X2640)	390	624	781	-	35	39	40
	4.0M (2000X2000)	573	839	993	-	38	41	42
	1.1M (1024X1024)	2814	4750	6163	-	45	46	46

	Méret	Minőség	
		Kiváló minőség	Normál
Videó	 1920X1080 (30 kép/mp)	Kb. 17' 02"	Kb. 19' 50"
	 1280X720 (30 kép/mp)	Kb. 23' 46"	Kb. 29' 37"
	 640X480 (30 kép/mp)	Kb. 58' 24"	Kb. 77' 06"
	 Megosztáshoz (30 kép/mp)	-	Kb. 261' 21"

- A fenti adatok a zoom használata nélkül kerültek mérésre.
- A felvehető időtartam zoom használata esetén változhat.
- A teljes felvételi idő meghatározásához több videót vettünk fel egymás után.
- Fájlonként 20 percnyi videó rögzíthető.
- A Megosztáshoz szánt videók maximális lejátszási hossza 30 másodperc fájlonként.

Elővigyázatossági teendők a memóriakártya használata során

- Ne tegye ki a memória kártyát túl alacsony vagy túl magas (0 °C/32 °F alatti vagy 40 °C/104 °F fölötti) hőmérsékletnek. Az extrém hőmérséklet a memória kártya meghibásodását okozhatja.
- Helyezzen memóriakártyát a készülékbe a megfelelő irányban. Ha a memóriakártyát helytelen irányban helyezi be, megsérülhet a fényképezőgép vagy a memóriakártya.
- Ne használjon más fényképezőgépben vagy számítógépben formázott memóriakártyát. Formázza újra a memóriakártyát a fényképezőgéppel.
- A memóriakártya behelyezése és eltávolítása előtt kapcsolja ki a fényképezőgépet.
- Ne távolítsa el a memóriakártyát és ne kapcsolja ki a fényképezőgépet, amíg a lámpa villog, mert megsérülhetnek az adatai.
- Ha a memóriakártya élettartama lejár, több fényképet már nem tud tárolni rajta. Szerezzen be újat.
- A memóriakártyát ne hajlítgassa, ne ejtse le, ne üsse meg erősen, és ne tegye ki nagy nyomásnak.
- Ne használja és ne tárolja a memóriakártyát mágneses mező közelében.
- Ne használja és ne tárolja a memóriakártyát meleg, erősen párázó vagy korrodáló anyagokat tartalmazó helyeken.

- Ügyeljen arra, hogy a memóriakártyákat ne érje folyadék vagy szennyeződés, és ne érintkezzenek idegen anyagokkal. Ha a memóriakártya elkoszolódott, a fényképezőgépbe helyezés előtt törölje tisztára puha ruhával.
- Ügyeljen arra, hogy ne érintkezessen folyadék, szennyeződés vagy idegen anyag a memóriakártyákkal vagy a memóriakártya foglalatnál. Ettől hibás működés léphet fel a memóriakártyánál vagy a fényképezőgépnél.
- A memóriakártyát tokban szállítsa, hogy megvédhesse az elektrosztatikus kisülésektől.
- A fontos adatokat másolja át más adathordozóra, például merevlemezre, CD/DVD-korongra.
- A fényképezőgép hosszabb ideig történő megszakítás nélküli használata során a memóriakártya felmelegedhet. Ez normális, és nem okoz működési hibát.
- Olyan memóriakártyát használjon, amely megfelel az általános követelményeknek.



A gyártó semmilyen adatvesztésért nem vállal felelősséget.

Az akkumulátor ismertetése

Kizárólag a Samsung által jóváhagyott akkumulátort használjon.

Az akkumulátor műszaki adatai

Elem	Leírás
Modell*	B740AE/B740AC/B740AU/B740AK
Típus	Lítium-ion akkumulátor
Cellakapacitás	2330 mAh
Feszültség	3,8 V
Töltési idő** (Amikor az akkumulátor teljesen lemerült állapotban)	Kb. 270 perc.

* Az akkumulátor műszaki adatai vagy típusa egyes országokban eltérő lehet.

** A fenti ábrák a tartozék USB-kábel és hálózati adapter használata alapján készültek. Az akkumulátor teljes feltöltése számítógépen keresztüli töltés esetén tovább tarthat a megszokottnál.



Ha nem megfelelően vagy figyelmetlenül kezeli az akkumulátort, akár halálos kimenetelű személyi sérülést is okozhat. Az akkumulátor biztonságos kezelése érdekében tartsa be az alábbi utasításokat:

- Az akkumulátor lángra lobbanhat vagy felrobbanhat, ha nem kezeli megfelelően. Ha bármilyen deformálódást, repedést vagy egyéb rendellenességet tapasztal az akkumulátoron, azonnal fejezze be a használatát, és forduljon a gyártóhoz.
- Csak eredeti, a gyártó által ajánlott töltőt használjon, és az akkumulátor töltését csak a használati utasításban leírt módon végezze.
- Ne helyezze az akkumulátort fűtőtest mellé, és ne tartsa különösen meleg környezetben, például nyáron zárt autóban.
- Ne tegye az akkumulátort mikrohullámú sütőbe.
- Ne tárolja vagy használja az akkumulátort forró, nedves helyeken, például termálfürdőben vagy zuhanyzófülkében.
- Ne tegye a készüléket hosszabb időre gyúlékony felületre, például ágyneműre, szőnyegre vagy elektromos fűtőtakaróra.
- Ne tartsa a készüléket hosszabb ideig zárt térben bekapcsolt állapotban.
- Ügyeljen arra, hogy az akkumulátor pólusai ne érintkezzenek fémtárgyakkal, például nyakláncsal, érmével, kulccsal vagy órával.
- Csak eredeti, a gyártó által ajánlott lítium ion csereakkumulátort használjon.

- Ne szedje szét az akkumulátort és ne lyukassza ki éles tárggyal.
- Ne tegye ki az akkumulátort nagy nyomásnak vagy zúzóerőnek.
- Ügyeljen rá, hogy az akkumulátort ne érje nagy ütés, például ne essen le a magasból.
- Ne tegye ki az akkumulátort 60 °C (140 °F) vagy annál magasabb hőmérsékletnek.
- Ügyeljen arra, hogy az akkumulátort ne érje pára vagy folyadék.
- Az akkumulátort tilos túl magas hőmérsékletnek kitenni, például tűzbe dobni vagy tűző napfényre tenni stb.

Ártalmatlanítási irányelvek

- Az akkumulátort gondosan ártalmatlanítsa.
- Ne dobja tűzbe az akkumulátort.
- A selejtezési előírások a különböző országokban és régiókban eltérőek lehetnek. Az akkumulátort a helyi és az EU-s előírásoknak megfelelően selejtezze.

Az akkumulátor töltése

Az akkumulátort csak a használati utasításban leírt módon lehet tölteni. Ha nem a megfelelő módon töltik, az akkumulátor felgyulladhat vagy felrobbanhat.

Az akkumulátor élettartama

Fényképezési mód	Átlagos felvételi idő / Fényképszám
Fényképek	Kb. 185 perc/Kb. 370 fénykép
Videók	Kb. 135 perc (Videó rögzítése 1920X1080 felbontással és 30 kép/mp sebességgel.)

- A fenti értékek a CIPA szabványos ellenőrzési feltételei mellett lettek mérve. Az Ön által tapasztalt értékek a használati módtól függően eltérhetnek ettől.
- A rendelkezésre álló felvételi idő a háttértől, a két fénykép készítése közti időtől és a használati feltételektől függően eltérő lehet.
- A teljes felvételi idő meghatározásához több videót vettünk fel egymás után.

"Lemerült akkumulátor" üzenet

Az akkumulátor töltésének teljes lemerülésekor az akkumulátor ikon pirosra vált, és a kijelzőn megjelenik a "**Lemerült akkumulátor**" üzenet.

Néhány szó az akkumulátor töltéséről

- Ne tegye ki a memóriakártyát túl alacsony vagy túl magas (0 °C/32 °F alatti vagy 40 °C/104 °F fölötti) hőmérsékletnek. Az extrém hőmérsékleti viszonyok csökkenthetik az akkumulátor töltési kapacitását.
- A fényképezőgép hosszabb ideig történő megszakítás nélküli használata során az akkumulátor rekesz körüli rész felmelegedhet. Ez a jelenség nem befolyásolja a fényképezőgép üzemszerű használatát.
- Ne próbálja a dugót a kábelnél fogva kihúzni a hálózati aljzatból, mivel ez tűz- és áramütés veszélyes.
- 0 °C/32 °F alatti hőmérsékleten az akkumulátor kapacitása és élettartama csökkenhet.
- Az akkumulátor kapacitása hideg időben csökkenhet, azonban a hőmérséklet enyhülésével visszaáll normálisra.
- Ha előreláthatólag hosszabb ideig nem használja a fényképezőgépet, vegye ki belőle az akkumulátort. A bent hagyott akkumulátor idővel elkezdhet szivárogni, vagy korrodálhat, és ezzel a fényképezőgép súlyos károsodását okozhatja. Amennyiben a fényképezőgépet behelyezett akkumulátorral hosszabb ideig tárolja, az akkumulátor lemerülését eredményezi. Nem biztos, hogy a teljesen lemerült akkumulátort újra fel lehet tölteni.
- Amikor hosszabb ideig nem használja a fényképezőgépet (legalább 3 hónapig), rendszeresen ellenőrizze és töltsen fel az akkumulátort. Amennyiben folyamatosan hagyja lemerülni az akkumulátort, a teljesítménye és élettartama csökkenhet, amely meghibásodást, tüzet vagy robbanást okozhat.

Az akkumulátor töltésével kapcsolatos figyelmeztetések

Védje a sérülésektől az akkumulátort, a töltőt és a memóriakártyát.

Ügyeljen rá, hogy az akkumulátor ne érintkezzen fémtárgyakkal, mivel így rövidzár jöhet létre az akkumulátor + és – érintkezője között, ami az akkumulátor átmeneti vagy tartós károsodásához vezethet, illetve tűz- és áramütés veszélyét is magában hordozza.

Néhány szó az akkumulátor töltéséről

- Ha az állapotjelző LED nem világít, ellenőrizze, hogy megfelelően helyezte-e be az akkumulátort.
- Amennyiben a fényképezőgép töltés közben bekapcsolt állapotban marad, akkor előfordulhat, hogy az akkumulátor nem teljesen tölt fel. Az akkumulátor töltésének megkezdése előtt kapcsolja ki a fényképezőgépet.
- Az akkumulátor töltése közben ne használja a fényképezőgépet. Ha ezt nem tartja be, tüzet vagy áramütést okozhat.
- Ne próbálja a dugót a kábelnél fogva kihúzni a hálózati aljzatból, mivel ez tűz- és áramütés veszélyes.
- A fényképezőgép bekapcsolását követően hagyja legalább 10 percig töltődni az akkumulátort.
- Ha a fényképezőgépet az akkumulátor teljes lemerülése esetén külső áramforráshoz csatlakoztatja, akkor nagy energia-felvételű funkciók használata következtében a fényképezőgép kikapcsolódhat. A fényképezőgép üzemszerű használatához töltsse fel teljesen az akkumulátort.
- Amennyiben teljesen feltöltött akkumulátor esetén újracsatlakoztatja a hálózati kábelt, az állapotjelző LED 30 perc elteltével világítani kezd.
- A vakuhasználat és a videofelvétel gyorsan lemeríti az akkumulátort. A fényképezőgép használata előtt teljesen töltsse fel az akkumulátort.
- Ha az állapotjelző LED villog, vagy nem világít, csatlakoztassa újra a kábelt, vagy vegye ki az akkumulátort, majd helyezze vissza.
- Ha olyankor tölti az akkumulátort, amikor a kábel túl van hevülve, vagy túl meleg van, az állapotjelző LED vörösen villoghat. A töltés ilyenkor csak az akkumulátor lehűlése után kezdődik el.
- A túltöltés csökkentheti az akkumulátor élettartamát. A töltés befejeztével válassza le a töltőkábelt a fényképezőgépről.
- Ne törje meg a tápkábelt, és ne helyezzen rá nehéz tárgyakat. Mert az a kábel sérülését okozhatja.

Néhány szó a csatlakoztatott számítógépről való töltésről

- Csak a mellékelt USB kábelt használja.
- Előfordulhat, hogy az akkumulátor nem töltődik, ha:
 - USB-elosztót használ
 - más USB-eszközök kapcsolódnak a számítógéphez
 - a kábelt a számítógépház előlapján lévő porthoz csatlakoztatta
 - a számítógép USB portja nem felel meg a teljesítmény kimeneti szabványnak (5 V, 500 mA)

Az akkumulátorokat és a töltőket óvatosan kezelje és selejtezze

- Az akkumulátort soha ne dobja tűzbe. A használt akkumulátorok ártalmatlanításakor tartsa be a helyi előírásokat.
- Soha ne helyezze az akkumulátort vagy a fényképezőgépet fűtőeszközbe (például mikrohullámú sütő, kályha vagy radiátor) vagy annak felületére. A túlmelegedés hatására az akkumulátor felrobbanhat.



A firmware frissítése

A fényképezőgép csatlakoztatása számítógéphez és a fényképezőgéphez csatlakoztatott objektív firmware-ének frissítése.



- Firmware-frissítést csak teljesen feltöltött akkumulátorral lehet végrehajtani. A firmware frissítés futtatása előtt teljesen töltsse fel az akkumulátort.
- A firmware frissítésekor a felhasználói beállítások és értékek visszaállnak az alapértelmezett értékekre. (A dátum, idő, nyelv, valamint videokimenet beállítások nem változnak)
- Frissítés közben ne kapcsolja ki a fényképezőgépet.

1 Kapcsolja ki a fényképezőgépet.

2 Csatlakoztassa a fényképezőgépet a számítógéphez az USB-kábel segítségével.

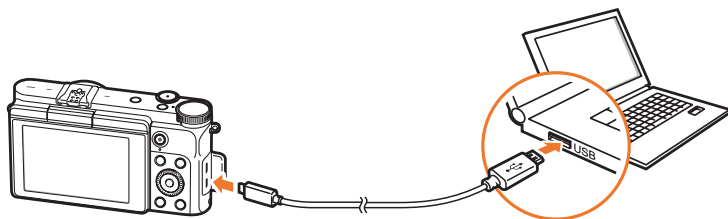

- Az USB-kábel kisebbik végét kell a fényképezőgépbe csatlakoztatni. A fordított irányú csatlakoztatás a fájlok sérülését okozhatja. A gyártó semmilyen adatvesztésért nem vállal felelősséget.
- Ha az USB-kábelt HDMI csatlakozóba próbálja csatlakoztatni, a fényképezőgép működésében hiba jelentkezhet.

3 Kapcsolja be a fényképezőgépet.

4 A számítógépen válassza az **i-Launcher** →  lehetőséget.

5 A firmware fényképezőgépre letöltéséhez kövesse a képernyőn megjelenő utasításokat.

- Letölthető a fényképezőgép vagy objektív firmware-e.

6 A letöltés befejezését követően kapcsolja ki a fényképezőgépet.

7 Húzza ki az USB-kábelt.

8 Kapcsolja be a fényképezőgépet.

9 Nyomja meg a [MENU] →  → **Készülékinformáció** → **Szoftverfrissítés** → **Váz firmware** vagy **Objektív Firmware** lehetőséget.

10 A firmware frissítéséhez a fényképezőgépen a felugróablakban válassza az **Igen** lehetőséget.

Teendők szervizbe adás előtt

Ha a fényképezőgép nem működik megfelelően, végezze el az alábbi hibakeresési műveleteket, mielőtt szervizbe vinné.



Ha szervizbe viszi a fényképezőgépet, minden olyan tartozékát is mellékelje, amely érintett lehet a hibában, így a memóriakártyát és az akkumulátort is.

Jelenség	Javasolt elhárítási mód
Nem lehet bekapcsolni a fényképezőgépet	<ul style="list-style-type: none"> Ellenőrizze, hogy van-e benne akkumulátor. Ellenőrizze, hogy az akkumulátor megfelelően lett-e behelyezve. Töltse fel az akkumulátort.
Hirtelen megszűnik a tápfeszültség	<ul style="list-style-type: none"> Töltse fel az akkumulátort. A fényképezőgép automatikus kikapcsolás módban lehet, vagy a kijelző automatikusan kikapcsol. (142. o.) Lehet, hogy a fényképezőgép automatikusan kikapcsolt ki, hogy megvédje a memóriakártyát a magas hőmérséklet okozta károsodástól. Kapcsolja be újra a fényképezőgépet.
Gyorsan lemerül a fényképezőgép akkumulátora.	<ul style="list-style-type: none"> Lehet, hogy ennek oka a túl alacsony (0 °C/32 °F alatti) hőmérséklet. Tartsa melegen az akkumulátort, például a zsebében. A vakuhasználat és a videofelvétel gyorsan lemeríti az akkumulátort. Töltse fel újra, ha szükséges. Az akkumulátor tartozéknak minősül, amelyet egy idő után cserélni kell. Ha rendszeresen gyorsan lemerül, szerezzen be újat.

Jelenség	Javasolt elhárítási mód
Nem lehet fényképet készíteni	<ul style="list-style-type: none"> Nincs több hely a memóriakártyán. Törölje a szükségtelen fájlokat, vagy helyezzen be új kártyát. A memóriakártya formázása. Hibás a memóriakártya. Szerezzen be újat. Ellenőrizze, hogy be van-e kapcsolva a fényképezőgép. Töltse fel az akkumulátort. Ellenőrizze, hogy az akkumulátor megfelelően lett-e behelyezve.
Lefagy a fényképezőgép	Vegye ki az akkumulátort, majd helyezze vissza.
A fényképezőgép melegszik	A fényképezőgép használat közben felmelegedhet. Ez normális jelenség, és nem befolyásolja a fényképezőgép élettartamát vagy teljesítményét.
A vaku váratlanul elvillan	A vaku a statikus elektromosság miatt is elvillanhat. A fényképezőgép nem hibás.
Nem működik a vaku	<ul style="list-style-type: none"> Lehet, hogy a vakubeállításoknál a Ki lehetőség van kiválasztva. (88. o.) A vaku nem minden üzemmódban használható.
Helytelen dátum és idő jelenik meg	Állítsa be a dátumot és az időt a  menüben. (142. o.)
A képernyő vagy a gombok nem működnek	Vegye ki az akkumulátort, majd helyezze vissza.

Jelenség	Javasolt elhárítási mód
Hibás a memóriakártya	<ul style="list-style-type: none"> • Kapcsolja ki, majd újra be a fényképezőgépet. • Vegye ki a memóriakártyát, majd helyezze be újból. • A memóriakártya formázása. <p>További részletek az "Elővigyázatossági teendők a memóriakártya használata során" c. fejezetben olvashatók. (161. o.)</p>
A tévékészülék vagy számítógép nem tudja megjeleníteni a microSDXC memóriakártyán tárolt fényképeket és videókat	<p>A microSDXC memóriakártyák exFAT fájlrendszert használnak. Mielőtt a készülékhez csatlakoztatja a fényképezőgépet, győződjön meg róla, hogy a külső készülék kompatibilis az exFAT fájlrendszerrel.</p>
A számítógép nem ismeri fel a microSDXC memóriakártyát	<p>A microSDXC memóriakártyák exFAT fájlrendszert használnak. Amennyiben Windows XP számítógépen szeretné használni a microSDXC memóriakártyát, a Microsoft honlapjáról töltsse le és frissítse az exFAT fájlrendszer illesztőprogramját.</p>
Nem lehet megtekinteni a fájlokat	<p>Ha megváltoztatja a fájlnevet, előfordulhat, hogy a fényképezőgép nem tudja lejátszani a fájlt (a fájlneveknek meg kell felelnie a DCF szabványnak). Ha ez a helyzet, nézze meg a fájlokat számítógépen.</p>

Jelenség	Javasolt elhárítási mód
Életlen a fénykép	<ul style="list-style-type: none"> • Ellenőrizze, hogy a készített fényképtípusnak megfelelő fókuszbeállítás van-e kiválasztva. • A fényképezőgép bemozdulásának elkerülése érdekében használjon állványt. • Ellenőrizze, hogy tiszta-e a fényképezőgép objektívje. Ha nem, tisztítsa meg az objektívet. (156. o.)
A fénykép színei nem azonosak az élőben látottakkal	<p>Ha hibás fehéregyensúly-beállítást ad meg, életszerűtlen színeket kaphat. Válassza a fényforrásnak megfelelő fehéregyensúly-beállítást. (70. o.)</p>
A fénykép túl sötét vagy túl világos	<p>A fénykép alulexponált vagy túlexponált.</p> <ul style="list-style-type: none"> • Állítsa be a rekesznyílás és a zársebesség értékét. • Állítsa be az érzékenységet (ISO-érték). (69. o.) • A vaku be- és kikapcsolása. (88. o.) • Módosítsa a megvilágítási értéket. (95. o.)
Torzak a fényképek	<p>A fényképezőgépnek a nagy látószöggel készített képek készítésére lehetőséget adó nagylátószögű objektívek használata esetén van egy kicsi torzítása. Ez normális, és nem okoz működési hibát.</p>
A fényképen vízszintes csíkok jelennek meg	<p>Ez akkor jelentkezhet, ha a témát fénycső vagy higanygőz fényforrás világítja meg. Válasszon lassú Zársebességet.</p>
A lejátszási képernyő nem jelenik meg a csatlakoztatott külső eszközön	<ul style="list-style-type: none"> • Ellenőrizze, hogy a HDMI kábel megfelelően van-e csatlakoztatva a külső monitorhoz. • Ellenőrizze, hogy helyesen van-e formázva a memóriakártya.

Jelenség	Javasolt elhárítási mód
A számítógép nem ismeri fel a fényképezőgépet	<ul style="list-style-type: none"> Ellenőrizze, hogy helyesen van-e csatlakoztatva az USB kábel. Ellenőrizze, hogy be van-e kapcsolva a fényképezőgép. Ellenőrizze, hogy támogatott operációs rendszert használ-e.
A fájlok átvitele közben a számítógép kikapcsolja a fényképezőgépet	Lehet, hogy a fájlátvitel statikus elektromosság miatt megszakadt. Húzza ki az USB-kábelt, majd csatlakoztassa újra.
Az i-Launcher nem működik megfelelően	<ul style="list-style-type: none"> Zárja be, majd nyissa meg újra az i-Launcher programot. A számítógép jellemzőitől és a környezettől függően előfordulhat, hogy a program nem indul el automatikusan. Ebben az esetben a Windows számítógépen kattintson a Start → Minden program → Samsung → i-Launcher → Samsung i-Launcher lehetőségre. (Windows 8 operációs rendszerben nyissa meg a Start képernyőt, majd válassza a Minden alkalmazás → Samsung i-Launcher lehetőséget.) Vagy a Mac OS operációs rendszerű számítógépen kattintson az Alkalmazások → Samsung → i-Launcher lehetőségre.

Jelenség	Javasolt elhárítási mód
Az autofókusz nem működik	<ul style="list-style-type: none"> Nincs élesre állítva a téma. Ha a téma az AF-területen kívül esik, fényképezés előtt vigye az AF-területre, miközben félig lenyomva tartja az [Exponáló] gombot. Túl közel van a téma a fényképezőgéphez. Lépjen hátrébb a témától, és fényképezzen onnan. Az élességállítás-választó kapcsoló MF állásban van. Kapcsoljon AF üzemmódra.
AEL (Automatikus Expozíció Rögzítés) funkció nem működik	Az AEL (Automatikus Expozíció Rögzítés) funkció nem működik AUTO , M , S , és □ üzemmódokban. E funkció használatához válasszon egy másik üzemmódot.
Az objektív nem működik	<ul style="list-style-type: none"> Ellenőrizze, hogy helyesen van-e felszerelve az objektív. Szerelje le a fényképezőgépről az objektívet, majd szerelje vissza.
Nem működik a külső vaku	Ellenőrizze, hogy a külső vaku megfelelően van rögzítve a külső vaku csatlakozójára.
A fényképezőgép bekapcsolásakor megjelenik a dátum és idő beállítások képernyő	<ul style="list-style-type: none"> Állítsa be ismét a dátumot és az időt. Ez a képernyő akkor jelenik meg, ha a fényképezőgép belső tápáramforrása teljesen lemerült. Helyezzen be egy teljesen feltöltött akkumulátort, és hagyja a készüléket legalább 72 órán át kikapcsolt állapotban, hogy a belső tápáramforrás feltöltődjön.

A fényképezőgép műszaki adatai

Képzékelő	
Típus	CMOS
A képzékelő mérete	23,5 X 15,7 mm
Hasznos képpont	Kb. 20,3 millió
Teljes képpont	Kb. 21,6 millió
Színszűrő	Színszűrő RGB elsődleges színszűrő
Objektívcsatlakozó	
Típus	Samsung NX csatlakozó
Kapható objektívek	Samsung NX objektívek (3D objektívek nem támogatottak)
Képstabilizálás	
Típus	Objektívtolós (objektívtől függ)
Üzem mód	Ki/Mode 1/Mode 2
Torzításhelyesbítés	
Ki/Be (objektívtől függ)	
i-Function	
Támogatott (Rekeszszám, Zársebesség, EV, ISO, Fehéregyensúly)	

Kijelző	
Típus	TFT LCD
Méret	3,0" (Kb. 75,2 mm)
Felbontás	HVGA (320X480) 460,8 k pont
Nézetmező	Kb. 100%
Látószög	Felnyitás: 180°
Felhasználói kijelző	Segédháló, Ikonok, Hisztogram, Szintjelző
Élességállítás	
Típus	Kontraszt AF
Élességállítási pont	<ul style="list-style-type: none"> • Kiválasztás: 1 pont (Szabadon választható) • Többpontos: Normál 21 pontos, Közeli 35 pontos • Arcfelismerés: Max. 10 arc • Objektum követő AF
Üzem mód	Single AF, Folyamatos AF, Kézi élességállítás
Autofókusz-segédfény	Igen

Exponáló gomb	
Típus	Elektronikus első redőny zár, élességi sík redőny
Sebesség	<ul style="list-style-type: none"> • Auto: 1/4000-1/4 mp. • Kézi: 1/4000–30 mp. (1/3 FÉ lépésköz) • Bulb (időkorlát: 4 perc)
Megvilágítás	
Fénymérőrendszer	TTL 221 (17X13) blokkszelvényes Fénymérés: Többpontos, Központi súlyozott, Szpot Mérési tartomány: EV 0–18 (ISO 100 · 30 mm, F2)
Helyesbítés	±3 EV (1/3 FÉ lépésköz)
Automatikus megvilágítás zár	Egyéni gomb
ISO egyenérték	Automata, 100-25 600 (1 vagy 1/3 FÉ lépésköz)
Felvételi mód	
Üzem mód	Egy kép, Sorozat, Sorozatfelvétel (csak 5M), Időzítő, Keret (Automatikus megvilágítás-beállítás, Fehéregyensúly, Képvárázsló, Mélységélesség)
Folyamatos fényképezés	5 kép/mp * A maximális felvételi sebesség 5 képkocka/másodperc. Ez mintegy 13 JPEG- és 5 RAW-felvételt követően lelassul. (Ez a memóriakártya tulajdonságaitól függően változhat.)

Automatikus megvilágítás-beállítási módok	Automatikus rekeszléptetés (±3 EV), Fehéregyensúly léptetés, Képvárázsló léptetés, Mélység keretezés (Csak Program és Rekesznyílás-prioritás üzemmódokban)
Önkioldó	2–30 mp. (1 másodperces lépésekben)
Távkioldó	Támogatott (okostelefonon keresztül)
Vaku	
Típus	Külső vaku (külön beszerezhető)
Üzem mód	Intelligens vaku, Automata, Vörösszem, Derítés, Derítő vörös, Első redőny, Második redőny, Ki
Szinkronsebesség	Kevesebb, mint 1/180 mp.
Vaku EV	-2–+2 EV (0,5 EV lépésköz)
Külső vaku	Opcionális külső Samsung vakuk
Szinkronizálási terminál	Vakupapucs
Fehéregyensúly	
Üzem mód	Automatikus fehéregyensúly, Napfény, Felhős idő, Fehér fénycső, Természetes fehér fénycső, Napfény fénycső, Izzólámpa, Vaku fehéregyensúly, Egyéni beállítás, Színhőmérséklet (Kézi)
Finombeállítás	Amber/Kék/Zöld/Magenta egyenként 7 lépés

Dinamikatartomány	
Ki/Intelligens tartomány+/HDR	
Képválasztó	
Üzem mód	Egyképes, Élénk, Portré, Tájkép, Természetes, Régies, Hűvös, Nyugodt, Klasszikus, Egyéni1, Egyéni2, Egyéni3
Paraméter	Szín, Színtelítettség, Képélesség, Kontraszt
Fényképezés	
Üzem mód	Intelligens automata, Intelligens, Program, Rekesznyílás-előválasztás, Zársebesség-előválasztás, Kézi, Panoráma
Intelligens üzemmód	Szép arc, Legjobb arc, Sorozatfelvétel, Gyermek fényképezése, Tájkép, Makro, Étel, Rendezvények és beltéri események, Akció kimerévitése, Árnyalatgazdagság, Vízesés, Sziluett, Alkony, Éjszakai, Tűzijáték, Fénysávok
Intelligens szűrő	Címkézés, Miniatűr, Szkeccs, Halszem

Méret	<ul style="list-style-type: none"> • JPEG (3:2): 20.0M (5472X3648), 10.1M (3888X2592), 5.9M (2976X1984), 5.0M (2736X1824) (Csak sorozatfelvétel üzemmódban), 2.0M (1728X1152) • JPEG (16:9): 16.9M (5472X3080), 7.8M (3712X2088), 4.9M (2944X1656), 2.1M (1920X1080) • JPEG (1:1): 13.3M (3648X3648), 7.0M (2640X2640), 4.0M (2000X2000), 1.1M (1024X1024) • RAW: 20.0M (5472X3648)
Minőség	Extrafinom, Finom, Normál, RAW, RAW + S.Fine, RAW + Fine, RAW + Normál
RAW szabvány	SRW (ver.3.0.0)
Szintér	sRGB, Adobe RGB
Videó	
Típus	MP4 (H.264)
Formázás	Videó: H.264, Hang: AAC
Automatikus megvilágítási üzemmód videókhoz	Program, Rekesznyílás-előválasztás, Zársebesség-előválasztás, Kézi
Videoklip	Hang be/ki (Felvételi idő: Max. 20')
Intelligens szűrő	Címkézés, Miniatűr, Szkeccs, Halszem

Méret	1920X1080, 1280X720, 640X480, 320X240 (Megosztáshoz)
Képssebesség	30 kép/mp (NTSC), 25 kép/mp (PAL)
Több mozgás	x0.25 (csak 640X480, 320X240), x1, x5, x10, x20
Minőség	Kiváló minőség, Normál
Hang	Sztereoó
Szerkesztés	Állóképrögzítés, Idő alapú vágás
Lejátszás	
Típus	Egy kép, Bélyegképek (15/28), Diavetítés, Videó
Szerkesztés	Intelligens szűrő, Átméretezés, Forgatás, Arc retusálás, Fényerő, Kontraszt, Automatikus beállítás, Színtelítettség, RGB beállítás, Színhőmérséklet, Megvilágítás
Intelligens szűrő	Címkézés, Miniatúr, Lágú fókus, Szeccs, Halszem, Klasszikus, Régies, Olajfestmény, Rajzfilm, Tintafestmény, Keresztiszűrő, Zoom felvétel

Tárolás	
Adattároló	Külső memória (külön beszerezhető): microSD kártya (2 GB garantált méretig), microSDHC kártya (32 GB garantált méretig), microSDXC kártya (64 GB garantált méretig, UHS-1 támogatott) - Class 6 vagy annál jobb javasolt
Fájlformátum	RAW (SRW (ver.3.0.0)), JPEG (EXIF 2.3), DCF
Vezeték nélküli hálózat	
Típus	IEEE 802.11b/g/n
Funkció	AutoShare, Remote Viewfinder, MobileLink, Photo Beam, Auto Backup, Samsung Link, Home Monitor+, Group Share
NFC	
Igen	
Illesztőfelület	
Digitális kimenet	USB 2.0 (micro USB csatlakozó)
Videokimenet	<ul style="list-style-type: none"> • NTSC, PAL (választható) • HDMI
Egyenáramú tápellátás	5,0 V egyenáram, 0,55 A áramerősség micro USB csatlakozón keresztül

Tápáramforrás

Típus

Tölthető akkumulátor: B740AE/B740AC/B740AU/
B740AK (2330 mAh, 3,8 V)

* Az akkumulátor műszaki adatai vagy típusa egyes országokban eltérő lehet.

Méretetek (szélesség x magasság x hosszúság)

117,4 x 65,9 x 39,0 mm

Tömeg

230 g (akkumulátor és memória kártya nélkül)

Üzemi hőmérséklet

0–40 °C

Üzemi páratartalom

5–85%

Szoftver

i-Launcher, Adobe Photoshop Lightroom 5, Samsung DNG Converter

* Termékfejlesztési célokból a műszaki adatok előzetes értesítés nélküli változtatásának jogát fenn tartjuk.

* Más márka- és terméknevek saját tulajdonosaik tulajdonát képezik.



AP (Hozzáférési pont)

A hozzáférési pont egy olyan készülék, amely lehetővé teszi a vezeték nélküli készülékek csatlakozását a vezetékes hálózathoz.

Alkalmi hálózat

Az alkalmi hálózat egy ideiglenes csatlakozás a fájlok megosztásához vagy internet csatlakozáshoz és számítógépek és eszközök közötti kapcsolathoz.

AdobeRGB

Az Adobe RGB színteret üzleti célú nyomtatásokhoz használják, mert nagyobb a színtartománya, mint az sRGB színtéré. A nagyobb színtartomány megkönnyíti a számítógépes képszerkesztést.

AEB (Automatikus megvilágítás keret)

Ezzel a funkcióval a fényképezőgép automatikusan több képet rögzít különböző megvilágítási értékek mellett, ezzel elősegítve a megfelelő megvilágítású kép elkészítését.

AEL (Automatikus Expozíció Rögzítés)

Ezek a funkciók azon a témán rögzíti Önnek az expozíciót, melyre szeretné kiszámítani az expozíció értékét.

AF (Automatikus fókusz)

Olyan rendszer, ami automatikusan a témára fókuszálja a fényképezőgép objektívét. Az Ön fényképezőgépe a kontrasztot használja az automatikus fókuszáláshoz.

AMOLED (Active-matrix organic light-emitting diode)/LCD (Liquid Crystal Display)

Az AMOLED egy olyan kijelző ami nagyon vékony és világos, mivel nincs szüksége háttérvilágításra. Az LCD az elektronikai fogyasztási cikkeknek gyakran alkalmazott megjelenítési technológia. A kijelzőnek a színek újraelállításához szüksége van külön háttérvilágításra (pl. CCFL vagy LED).

Rekesznyílás

A rekesznyílás szabályozza a fényképezőgép érzékelőlapkáját érő fény mennyiségét.

Bemozdulás (Homályos kép)

Amennyiben a fényképezőgépet a rekesz nyitott állapotában megmozdítja, úgy az egész kép homályosnak tűnhet. Ez jellemzően akkor fordul elő, amikor a zársebesség alacsony értékre van állítva. A fényképezőgép bemozdulásának elkerülése érdekében növelje a fényérzékenységet, használjon vakut, vagy alkalmazzon gyorsabb zársebességet. További megoldásként használhat állványt, vagy a fényképezőgép beépített OIS (Optikai képstabilizálás) funkcióit.

Színtér

A fényképezőgép által érzékelt színtartomány.

Színhőmérséklet

A színhőmérséklet egy kelvinben (K) kifejezett mértékegység, amely az adott típusú fényforrás színárnyalatát jelöli. Ahogy nő a színhőmérséklet, a fényforrás színe úgy válik kékesebb árnyalatúvá. Ahogy csökken a színhőmérséklet, a fényforrás színe úgy válik vörösebb árnyalatúvá. A fényforrás színhőmérséklete 5500 kelvin értéken meggyezik a déli napsütés színhőmérsékletével.

Kompozíció

A kompozíció a fényképezésben a témának a képen való elhelyezését jelenti. A hármas felosztás használata általában jó kompozíciókat eredményez.

DCF (Fényképezőgép fájlrendszer felépítési szabály)

A japán elektronikai és informatikai iparágak szövetsége (JEITA) által létrehozott szabvány a digitális fényképezőgépek fájlformátumának és fájlrendszerének meghatározására.

Mélységélesség

A fényképen látható, megfelelően fókuszálható legközelebbi és legtávolabbi pont közötti távolság. A látómező mélysége az objektív rekesznyílásától, a gyújtótávolságtól, valamint a fényképezőgépnek a témától mért távolságától függ. Például, kisebb rekesznyílás alkalmazásával növelhető a látómező mélysége, miközben a kompozíció háttere elmosódik.

EV (Fényérték)

Azon zársebességeknek és objektív rekesznyílás értékeknek a kombinációja, amelyek azonos megvilágítást eredményeznek.

EV kompenzáció

Ezzel a funkcióval korlátozott lépésközben, de gyorsan kompenzálhatja a fényképezőgép által mért fényértéket, ezzel javítva az elkészített fényképek megvilágítását.

Exif (Cserélhető képfájl formátum)

A japán elektronikai iparági fejlesztések szövetsége (JEIDA) által létrehozott szabvány a digitális fényképezőgépek képfájl formátumának meghatározására.

Megvilágítás

A fényképezőgép érzékelőlapkáját érő fény mennyisége. A megvilágítási érték (fényérték) a zársebesség, rekesznyílás érték és ISO érték kombinációjából tevődik össze.

Vaku

Olyan gyorsfény, ami megfelelő megvilágítást biztosít rossz fényviszonyok között.

Gyújtótávolság

Az objektív középpontja és a gyújtópont közötti távolság (milliméterben kifejezve). A nagyobb gyújtótávolság szűkebb látószöget és felnagyított témát eredményez. A gyújtótávolság csökkentésével kiterjeszthető a látószög.

Hisztogram

Egy adott kép fényerősségének grafikus megjelenítése. A vízszintes tengely a fényerősséget, a függőleges tengely a pixelek számát jelzi. Amennyiben a hisztogram bal oldalán (túl sötét) vagy jobb oldalán (túl világos) magas értékek jelennek meg, ez arra utal, hogy a kép megvilágítása nem megfelelő.

H.264/MPEG-4

Az ISO-IEC és ITU-T nemzetközi szabványügyi szervezetek által létrehozott magas tömörítési arányú videoformátum. A Joint Video Team (JVT) által készített kodek képes jó videó minőséget biztosítani alacsony bitráta mellett.

Képzékelő

A digitális fényképezőgépnek az a fizikai része, amely a kép minden képpontjához külön photosite-t rendel. Minden photosite rögzíti az exponálás során őt ért fény erősségét. A gyakran használt képzékelő típusok között említhetjük a CCD-t (Charge-coupled Device, azaz töltéscsatolt eszköz) és a CMOS-t (Complementary Metal Oxide Semiconductor, azaz kiegészítő fémoxid félvezető).

IP (Internet protokoll) cím

Az IP-cím egy olyan egyedi szám, amely minden egyes készülékhez hozzárendelésre kerül, amely az internethez csatlakozik.

Érzékenység (ISO-érték)

A fényképezőgépnek az analóg fényképezőgépekben használt egyenértékű filmsebességhez viszonyított fényérzékenysége. Minél magasabb ISO értéket állít be, a fényképezőgép annál nagyobb zársebességet alkalmaz, így hatékonyan csökkenthető a fényképezőgép bemozdulásából eredő elmosódás rossz fényviszonyok között. Ugyanakkor arról sem szabad megfeledkezni, hogy a magas ISO értékkel készített képek jellemzően zajosabbak.

JPEG (Egyesített fényképészeti szakértőcsoport)

Digitális képek veszteséges tömörítési eljárása. A JPEG formátumú képek a tömörítésüknél fogva csökkentik a fájl méretét, miközben a kép felbontása csak minimális mértékben csökken.

Fénymérés

A fénymérési mód az a mód, ahogyan a fényképezőgép a készülékbe jutó fény mennyiségét méri a megfelelő megvilágítás meghatározása céljából.

MF (Manuális Fókusz)

Olyan rendszer, ami manuálisan a témára fókuszálja a fényképezőgép objektívét. Az élességállító gyűrű segítségével lehet élesre állítani a témát.

MJPEG (Mozgó JPEG)

JPEG képformátumba tömörített videoformátum.

Zaj

A digitális képen látható, hibásan értelmezett képpontok, amelyek véletlenszerű, rosszul elhelyezett, fényes képpontként jelennek meg. A fénykép zajossága akkor jellemző, amikor magas ISO érték mellett exponál, vagy a fényképezőgép automatikusan beállítja a fényérzékenységet sötét helyeken.

NFC (Near Field Communication)

Az NFC a nagyon közeli rádiókommunikációhoz létrehozott szabványok gyűjteménye. Az NFC-képes készülékek funkciók bekapcsolására vagy más eszközökkel adatátvitelre használhatók.

NTSC (National Television System Committee)

Videó színekódolási szabvány, amelyet főként Japánban, Észak-Amerikában, a Fülöp-szigeteken, Dél-Amerikában, Dél-Koreában és Taiwanon használnak.

Optikai zoom

Általános célú zoom, amely az objektíven keresztül, a képminőség romlása nélkül képes felnagyítani a képen látható objektumokat és fotóalanyokat.

PAL (Phase Alternate Line)

Számos Afrikai és Európai országban, valamint a Közel-Keleten használt videó színekódolási szabvány.

Minőség

Digitális képeknél alkalmazott tömörítési arányt jellemző fogalom. A jobb minőségű képek alacsonyabb tömörítési aránnyal készülnek, ami rendszerint nagyobb fájlméretet eredményez.

RAW (CCD raw data)

Az eredeti, tömörítetlen adat, közvetlenül a fényképezőgép képérzékelőjéről elmentve. A kép szabványos fájlformátumba tömörítése előtt a fehéregyensúly, kontraszt, szaturáció, élesség és más adatok szerkesztő program segítségével módosíthatók.

Felbontás

A digitális képen található képpontok száma. A nagy felbontású képek több képpontot tartalmaznak, és rendszerint részletesebb látványt nyújtanak, mint az alacsony felbontású képek.

Zársebesség

A zársebesség a zár kinyílása és bezáródása közti idő (azaz megvilágítási idő vagy expozíciós idő). Fontos szerepet játszik a fénykép világosságában, mivel ez szabályozza, hogy mennyi fény jut a rekesznyíláson át a képérzékelőre. A gyorsabb zársebesség kevesebb időt biztosít a fény bejutásához, így a fénykép sötétebb lesz, ugyanakkor könnyebben rögzíthetők a mozgásban lévő témák és fotóalanyok.

sRGB (Szabványos RGB)

Az IEC (International Electrotechnical Commission) által lefektetett nemzetközi szintér szabvány. Ez a számítógép monitorok számára a mi színterünkben meghatározott szintér, amelyet az Exif szabványos szintere is.

Címkézés

Ezzel a funkcióval csökkenthető a kép széleinek a kép középpontjához viszonyított fényerőssége vagy színtelítettsége. A címkézés funkcióval kiemelhetők a kép középpontjában elhelyezkedő témák illetve fotóalanyok.

Fehéregyensúly (szín egyensúly)

Ezzel a funkcióval állíthatók be egy kép színeinek (jellemzően az elsődleges színeknek, úgymint piros, zöld és kék) az intenzitása. A fehéregyensúly beállításának célja a kép színeinek megfelelő leképzése.

Wi-Fi

A Wi-Fi egy olyan technológia, amely lehetővé teszi az elektronikus berendezések számára a hálózaton az adatok vezeték nélküli átvitelét.

WPS (Wi-Fi Protected Setup)

A WPS egy olyan technológia, amely biztonságossá teszi az otthoni vezeték nélküli hálózatokat.

Külön beszerezhető tartozékok

A következő elemek külön vásárolhatók meg:

Objektív, Külső vaku, Akkumulátor, Töltő, Fényképezőgép táska, Fényképezőgép tok, Memóriakártya, Szűrő, USB-kábel, HDMI-kábel, Csuklósíj



- A kiegészítők típusával, képeivel és elérhetőségével kapcsolatos információkért látogasson el a Samsung honlapjára.
- A kiegészítők vásárlása előtt győződjön meg róla, hogy azok kompatibilisek a fényképezőgépével. A GPS10 és EM10 nem kompatibilis ezzel a fényképezőgéppel.
- Kizárólag a Samsung által jóváhagyott tartozékokat használjon. A Samsung nem vállal felelősséget a mások által gyártott tartozékok használata miatt bekövetkezett károkért.



A**Adobe Photoshop Lightroom 153****A fényképezőgép műszaki adatai 171****A kijelző típusa 44****Akkumulátor**

Behelyezés 33

Töltés 34

Vigyázat 162

Arc retusálás 111**Auto Backup 129****Autofókusz, automatikus pélességállítás 73****Á****Áttűnés 99****B****Beállítások 141****Bélyegképek 101****D****Dátum és idő 142****Diavetítés 105****E****Elfogatás 109****Energiatakarékos üzemmód 142****É****Érzékenység (ISO-érték) 69****F****Fájlok**

Fénykép típus 68

Törlés 103

Védelem 103

Videó típusa 98

Fájlok átvitele

Macintosh 148

Windows 147

Fehéregyensúly 70**Felbontás**

Fényképezési mód (fénykép) 67

Fényképezési mód (videó) 97

Lejátszás üzemmód 110

Fényképek

Fényképezési beállítások 67

Megtekintés a fényképezőgépen 101

Nagyítás 105

Szerkesztés 109

Fényképezési módok

Automata 52

Felvétel 63

Intelligens 60

Kézi megvilágítás-beállítás 58

Program 54

Rekesznyílás-előválasztás 56

Zársebesség-előválasztás 57

Fényképezőgép

Csatlakoztatás cserélhető

adathordozóként 147

Csatlakoztatás számítógéphez 147

Elrendezés 29

Leválasztás (Windows) 148

Fénymérés 90**F-szám 15****Gy****Gyűjtőtávolság 20****H****Hármas felosztás 23****Home Monitor+ 127****I****Időzítő 85****Ikonok**

Fényképezési mód 41

Lejátszás üzemmód 43

i-Launcher 151**Intelligens panel 38****Intelligens szűrő**

Fényképezési mód 94

Lejátszás üzemmód 112

K**Karbantartás 156**

Képbeállítás

- Arc retusálás 111
- Fényképek módosítása 110

Képvárázsló 72

Keret 85

Kicsomagolás 28

Kijelző fényerő 141

Külön beszerezhető tartozékok

- A vaku csatlakoztatása 50
- Vaku kialakítása 49

L

Legjobb arc üzemmód 61

M

Meghajtó 83

Megvilágítási érték (EV) 15, 95

Mélységélesség (DOF) 16, 21

Memória kártya

- Behelyezés 33
- Vigyázat 159

Mobile funkció 31

MobileLink 121

N

Nagyítás 105

NFC (Tag & Go) 118

O

Objektívek

- Elrendezés 45
- Feloldás 46
- Jelölések 48
- Lezárás 46

Optikai képstabilizálás (OIS) 82

P

Panoráma üzemmód 62

Piroszem-hatás 89

R

Rekesznyílás 15, 19

Remote Viewfinder 125

S

Samsung Link 131

Sz

Szakszerviz 168

Szintér 136

T

Témakövető AF 77

Testtartás 13

Töltés 34

TV 146

V

Vaku

- Indirekt vakuzás 26
- Intenzitás 89
- Kulcsszám 26
- Vakubeállítások 88

Vezeték nélküli hálózat 114

Video jel 142

Videók

- Beállítások 97
- Felvétel 63
- Megtekintés 107
- Rögzítés 108

Z

Zársebesség 17, 19



Az ügyfélszolgálattal és egyéb kérdésekkel kapcsolatban nézze át a termékhez kapott jótállást, vagy keresse fel webhelyünket a www.samsung.com címen.

CE 0168