



SAMSUNG

User Manual

NX10

Denne brukerhåndboken inneholder detaljerte instruksjoner for bruk av kameraet. Les denne håndboken nøye.

 [Klikk på et emne](#)

Hurtigreferanse

Innhold

Grunnleggende funksjoner

Grunnleggende optak

Utvidede opptaksfunksjoner

Avspilling/redigering

Kamerainnstillingsmeny

Tillegg



Helse- og sikkerhetsinformasjon

Følg alltid disse forholdsreglene og tipsene for å unngå farlige situasjoner og sikre optimal ytelse av kameraet.



Advarsel

Advarsel - situasjoner som kan skade deg selv eller andre



Forsiktig

Forsiktig - situasjoner som kan skade kameraet eller annet utstyr



Merk - merknader, tips eller tilleggsinformasjon



Advarsel

Sikkerhetsadvarsler

Bruk ikke kameraet i nærheten av antennelige eller eksplosive gasser og væsker

Bruk ikke kameraet i nærheten av drivstoff eller andre antennelige væsker og kjemikalier. Du må ikke oppbevare brennbare væsker, gasser eller eksplosive materialer i samme rom som kameraet eller tilbehøret.

Oppbevar kameraet utilgjengelig for små barn og kjæledyr

Oppbevar kameraet og alt tilbehør utilgjengelig for små barn og dyr. Små deler kan føre til kvelning eller alvorlige skader hvis de svelges. Bevegelige deler og tilbehør kan også utgjøre en fysisk fare.

Unngå å skade synet til motivet

Bruk ikke blitsen helt inntil (nærmere enn 1 m) mennesker eller dyr. Hvis du bruker blitsen for nær motivets øyne, kan den forårsake midlertidig eller permanent synsskade.

Sørg for riktig håndtering og avhending av batterier og ladere

- Bruk kun Samsung-godkjente batterier og ladere. Inkompatible batterier og ladere kan føre til alvorlige personskader eller skade kameraet.
- Batterier må aldri kastes inn i åpen ild! Følg alle lokale forskrifter for avhending av brukte batterier.
- Legg aldri batterier eller kameraer på eller inn i varmeinnretninger, slik som mikrobølgeovner, komfyrer eller radiatorer. Batteriene kan eksplodere når de overopphetes.



Forsiktig

Sikkerhetsregler

Kameraet må håndteres og oppbevares hensiktsmessig

- La ikke kameraet bli vått - væsker kan føre til alvorlige skader. Kameraet må ikke håndteres med våte hender. Vannskader på kameraet kan ugyldiggjøre garantien fra produsenten.

- Kameraet må ikke utsettes for direkte sollys eller høye temperaturer over lengre perioder. Hvis kameraet utsettes for sollys eller ekstreme temperaturer over tid, kan det ødelegge kameraets interne komponenter.
- Unngå å bruke eller oppbevare kameraet i støvete, skitne, fuktige eller dårlige ventilerte områder for å unngå å skade bevegelige deler og interne komponenter.
- Fjern batteriene fra kameraet når du ikke skal bruke det på en stund. Innsatte batterier kan lekke eller korrodere over tid og skade kameraet.
- Beskytt kameraet mot sand og skitt når du bruker det på strender eller lignende områder.
- Beskytt kameraet mot støt, hard håndtering og vibrasjon for å unngå alvorlige skader.
- Vær forsiktig når du kobler til kabler eller adaptere og setter inn batterier og minnekort. Hvis du bruker makt på kontaktpunkter, kobler til kabler på feil måte eller setter inn batterier og minnekort på feil måte, kan du skade porter, kontakter og tilbehør.
- Sett ikke inn fremmedelementer i noen av kameraets rom, spor eller tilgangspunkter. Garantien dekker nødvendigvis ikke skader grunnet uriktig bruk.

Beskytt batterier, ladere og minnekort mot skader

- Batterier og minnekort må ikke utsettes for svært kalde eller varme temperaturer (under 0 °C eller over 40 °C). Ekstreme temperaturer kan redusere ladekapasiteten til batteriene og få minnekort til å svikte.
- Batterier må ikke komme i kontakt med metallgjenstander da dette kan skape en forbindelse mellom pluss- og minusterminalene (+ og -) på batteriet, noe som kan skade batterier midlertidig eller permanent.

- Minnekort må ikke komme i kontakt med væsker, skitt eller fremmedstoffer. Hvis minnekortet blir skittent, tørk du av det med en myk klut før du setter det inn i kameraet.
- Slå av kameraet før du setter inn eller tar ut minnekortet.
- Minnekortet må ikke bøyes eller utsettes for støt eller press.
- Bruk ikke minnekort som er formatert i andre kameraer eller på en datamaskin. Omformater minnekortet med ditt kamera.
- Du må aldri bruke ladere, batterier eller minnekort som er skadet.

Bruk bare Samsung-godkjent tilbehør

Hvis du bruker inkompatibelt tilbehør, kan det skade kameraet, føre til personskafer eller ugyldiggjøre garantien.

Beskytt kameralinsen

- Linsen må ikke utsettes for direkte sollys da dette kan misfarge eller skade bildesensoren.
- Beskytt linsen mot fingeravtrykk og riper. Rengjør linsen med en myk og ren linseklut.



Viktig bruksinformasjon

La bare fagfolk utføre service på kameraet

Du må ikke la amatører utføre service på kameraet eller gjøre dette selv. Skader som oppstår grunnet amatørmessig service dekkes ikke av garantien.

Sørg for optimal levetid for batteri og lader

- Hvis batteriene overlades, kan det redusere batterilevetiden. Når ladingen er ferdig, kobler du kabelen fra kameraet.

- Over tid vil ubrukte batterier lade seg ut slik at de må lades på nytt før bruk.
- Koble laderen fra stikkontakten når den ikke er i bruk.
- Batteriene må kun brukes til det de er ment for.

Vær forsiktig når du skal bruke kameraet i fuktige omgivelser

Når du skal ta med deg kameraet fra kalde omgivelser til varme og fuktige, kan det danne seg kondens på de følsomme elektroniske kretsene og minnekortet. I slike situasjoner bør du vente med å bruke kameraet i minst 1 time til all fuktigheten har fordampet.

Kontroller at kameraet fungerer riktig før bruk

Produsenten påtar seg ikke noe ansvar for tap av filer eller skader som skyldes funksjonssvikt eller uriktig bruk av kameraet.

Copyright-informasjon

- Microsoft Windows og Windows-logoen er registrerte varemerker for Microsoft Corporation.
- HDMI, HDMI-logoen og "High-Defenition-Multimedia Interface" er varemerker eller registrerte varemerker for HDMI Licencing LLC.
- QuickTime® og QuickTime®-logoen er varemerker eller registrerte varemerker for Apple Computer, Inc., og er underlagt lisens.

- Kameraspesifikasjonene eller innholdet i denne håndboken kan endres uten varsel som en følge av oppgraderte kamerafunksjoner.
- Når det gjelder Åpen kilde-lisens, kan du se "OpenSourceInfo.pdf" på CD-ROM-platen som følger med.

Organisering av brukerhåndboken

Grunnleggende funksjoner 12

Lær om kameraets layout, ikoner og grunnleggende funksjoner for opptak.

Grunnleggende opptak 38

Lær hvordan du tar et bilde ved å velge modus og hvordan du tar opp video.

Utvidede opptaksfunksjoner 50

Lær om alternativene du kan angi i opptaksmodus. Ved å bruke opptaksalternativer kan du sette ditt eget preg på bilder og filmer.

Avspilling/redigering 78

Lær hvordan du spiller av bilder, videoer eller redigerer bilder eller videoer.





Kamerainnstillingsmeny 102

Kamerabruksmiljøet kan angis via oppsettmenyen.

Tillegg 109

Se innstillinger, feilmeldinger, spesifikasjoner og vedlikeholdstips.

Indikasjoner som brukes i denne håndboken

Opptaksmodus	Merking
Smart Auto	
Program	P
Aperture Priority (Blenderprioritet)	S
Shutter Speed Priority (Lukkerprioritet)	A
Manual (Manuell)	M
Night (Natt)	
Portrait(Portrett)	
Landscape(Landskap)	
Scene	SCENE
Movie(Film)	

Forklaring til opptaksmodus ved siden av tittel

Dette viser at de forklarte funksjonene bare kan velges når du er i opptaksmodusen. Når det gjelder SCENE-modusen, tilsvarer dette bare en del av scenen.

F.eks.: Justere eksponeringen (lysstyrken)

Justere eksponeringen (lysstyrken)

P A S    SCENE 

Bildene som tas, kan bli lysere eller mørke alt etter lysforholdene. Du kan da foreta justeringer ved å kontrollere mengden lys som slipper inn i lensen.



▲ Bruke - ▲ 0 ▲ Bruke +

Modusen
P (Program),
A (Blenderprioritet),
S (Lukkerprioritet),
 (Natt),
 (Portrett),
 (Landskap),
SCENE
(Scene) eller
 (Film).

Illustrasjonen nedenfor viser det faktiske programhjulet på kamerahuset.

Du kan velge ønsket opptaksmodus ved å rotere programhjulet.

Illustrasjonen nedenfor viser at statusen er endret til (SMART).



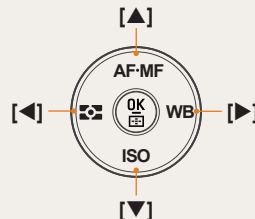

Retningstaster i brukerhåndboken

Når vi forklarer hvordan man navigerer i menyen, bruker vi pil opp, pil ned, venstre pil og høyre pil, som vist nedenfor.



F.eks.: Aktivere avspillingsmodus

Brukeren kan se på lagrede bilder og filmer.

- 1 Trykk på []
 - Vis de sist lagrede filene.
- 2 Vis de bildene etter hverandre ved å bruke [].

Menyvisning som brukes i denne håndboken

Menyvisning i fotograferingsmodus



Menyvisning i videoopptaksmodus



F.eks.: Stille inn bildekvalitet for filmfil

- 1 Sett programhjulet på 📷.
- 2 Trykk på **[MENU]**
- 3 Velg **Opptak1** (📷1) → **Quality (Kvalitet)**
- 4 Velg ønsket bildekvalitet

Ikoner som brukes i denne håndboken

Symbol	Forklaring
	Tilleggsinformasjon om funksjonen
	Sikkerhetsadvarsler og -regler
	Kameraknapper; for eksempel: [Lukker] (representerer lukkerknappen)
	Viser referansesiden
	Visning når du velger en meny eller et alternativ Eksempel: Velg Opptak 1 (📷1) → Quality (Kvalitet) . (representerer det å velge Opptak 1 (📷1) og deretter Quality (Kvalitet))
*	Kommentar til symboler

Forkortelser som brukes i denne håndboken

Forkortelser	Forklaring
AF (Auto Focus)	Autofokus
BKT (Bracketing)	Bracketing
DPOF (Digital Print Order Format)	Merke for utskriftsrekkefølge
EV (Exposure Value)	Eksponeringsverdi
OIS (Optical Image Stabilization)	Optisk bildestabilisator
ISO (Internasjonal standard for farge-negativ film)	Filmfølsomhet
WB (White Balance)	Hvitbalanse

Uttrykk som brukes i denne håndboken

Trykke på lukkerknappen

- Trykk [**Lukker**] halvveis ned: trykk lukkerknappen halvveis ned
- Trykk på [**Lukker**]: trykk lukkerknappen helt ned

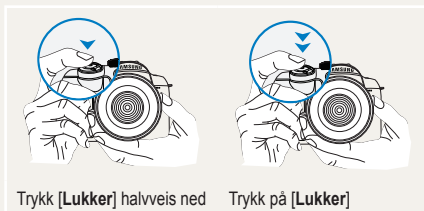

Motiv, bakgrunn og komposisjon

- **Motiv:** det som skal være i fokus når du tar bildet, f.eks. en person, et dyr eller et stilleben
- **Bakgrunn:** alt som omgir motivet
- **Komposisjon:** sammensetningen av motiv og bakgrunn

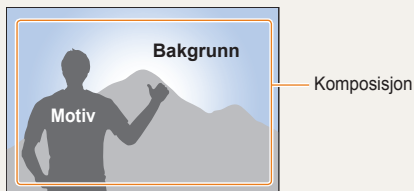

Eksposering (lysstyrke)

Mengden lys som slipper inn i kameraet, bestemmer eksponeringen. Du kan endre eksponeringen med lukkerhastighet, blenderverdi og ISO-hastighet. Når du endrer eksponeringen, vil bildene bli mørkere eller lysere.



Normal eksponering

Overeksponering (for lyst)

Hurtigreferanse



Ta bilder av mennesker

- SCENE-modus → Beauty Shot ▶47
- Fjerne røde øyne ▶56
- Face Detection AF (Ansiktsregistrering AF) ▶64



Ta bilder om kvelden eller i mørket

- C-modus ▶45
- Blitsinnstillinger ▶55
- ISO-hastighet ▶59



Ta action-bilder

- S-modus ▶42
- Continuous (Kontinuerlig), Burst (bildeserie) ▶73



Ta bilder av tekst, insekter eller blomster

- SMART modus → Karaktærnærbilde ▶39
- Bruke hvitbalansen ▶68



Justere eksponeringen (lysstyrken)

- ISO-hastighet ▶59
- Justere eksponeringen ▶66
- Måling ▶67
- BRK (Bracketing) ▶74



Bruke en annen effekt

- Picture Wizard (Bildeveiviser) ▶75
- Fotostil ▶88



Redusere kameraristing

- OIS (Optisk bildestabilisator) ▶35

- Vise filer etter kategori i Smart Album ▶ 81
- Slette filer på minnekortet ▶ 83
- Vise filer som lysbildeshow ▶ 84
- Vise filer på en TV eller HDTV ▶ 92
- Koble kameraet til en datamaskin ▶ 93
- Justere lyd og volum ▶ 104
- Justere lysstyrken i visningen ▶ 104
- Endre visningspråk ▶ 104
- Stille inn dato og klokkeslett ▶ 106
- Formater minnekortet ▶ 105
- Feilsøking ▶ 115

Innhold

Grunnleggende funksjoner	12	fokusfunksjonen	34
Utpakking	13	Zoomer	34
Deleoversikt	14	OIS (optisk bildestabilisator)	35
Diopterjustering/øyekopp/statuslampe	16	Bruke OIS-funksjonen i menyalternativet	36
Oversikt over linsedelene	17	Depth preview (Dybdeforhåndsvisning).....	37
Forberedelser før bruk	18	Grunnleggende opptak	38
Lade batteriet	18	Bruke smart auto-modus	39
Sette i batteriet	19	Bruke Program-modus.....	40
Sette i minnekortet	20	Bruke modusen Blenderprioritet, Lukkerprioritet eller Manuell.....	41
Montere/demontere linsen	21	Bruke Blenderprioritet-modus	41
Feste bærestroppen.....	22	Blenderverdi	41
Slå på strømmen og initialisering	23	Bruke Lukkerprioritet-modus.....	42
Ikon	25	Lukkerhastighet	42
Valgmetoder for alternativer/menyer	26	Bruke Manuell-modus	43
Bruke innstillingsrattet	26	Bruke modusen natt/portrett/landskap	45
Bruke [Fn]	27	Bruke nattmodus	45
Stille inn visningen og lyden	28	Bruke portrettmodus.....	45
Endre visningstypen.....	28	Bruke landskapsmodus.....	45
Stille inn brukervisningen	29	Bruke scenemodus	46
Stille inn lyden	29	Bruke Beauty Shot-modus	47
Stille inn skjermvisningen.....	30	Ta opp en film	48
Enkel bildetakingsmetode	31	Stille inn blenderverdien	48
Tips om hvordan du får et klarere bilde	32	Tone ut skjermen.....	48
Holde kameraet riktig	32	Bruke vindstøyreduksjon.....	49
Bildestabilisering	32		
Trykke lukkerknappen halvveis ned	32		
Unngå at motivet kommer ut av fokus	33		
Stille inn den automatiske/manuelle			

Utvidede opptaksfunksjoner	50	Ansiktsregistrering for selvportrett.....	65
Stille inn oppløsningen og kvaliteten	51	Justering av lysstyrke og farge i bilde.....	66
Angi en oppløsning.....	51	Justere eksponeringen (lysstyrken)	66
Angi bildekvaliteten	52	Eksponeringsjustering.....	66
Stille inn filmkvaliteten.....	52	Endre målemetoden for lysstyrke	67
Støyreduksjon	53	Stille inn hvitbalansen.....	68
Bruke selvutløseren	54	Fargerom.....	71
Stille inn selvutløseren	54	Dynamisk omfang	72
Ta et bilde på et mørkt sted.....	55	Endre opptaksmetoden.....	73
Bruke blitsknappen.....	55	Suksessiv opptaksmetode og oppsett av	
Stille inn blitsalternativet.....	55	selvutløser	73
Bruke fjerne røde øyne-funksjonen.....	56	Detailert Bracket-oppsett.....	74
1. gardin, 2. gardin	56	Spesialeffekt/bilderetusing	75
Justere mengden blitslys.....	57	Bildeveiviser	75
Bruke en ekstern blitsenhet (kjøpes separat)	58	Key Mapping (Knappetilordning)	77
Justere ISO-følsomheten	59	Angi knappetilordning.....	77
Fokuseringsmetoder	60		
Endre fokuseringsmetoder	60		
AF Priority (AF-prioritet)	60		
Bruke AF-hjelpelampe.....	61		
Endre fokusområdet.....	61		
Sette fokus på det valgte området	62		
Stille inn MF Assist (MF assistanse)	63		
Ansiktsregistrering.....	64		
Normal ansiktsregistrering	64		

Avspilling/redigering	78	Skrive ut bilder med en fotoskriver (PictBridge)	101
Spille av (bilde/film)	79	Kamerainnstillingsmeny	102
Vise bilder i avspillingsmodus	79	Kamerainnstillingsmeny	103
Vise filer i Smart Album etter kategori	81	Lyd	104
Gå over til delt visning	81	Display	104
Filbeskyttelse	82	Normalt oppsett 1	105
Slette en fil	82	Normalt oppsett 2	106
Forstørre/forminske	84	Normalt oppsett 3	107
Vise en film	85	Tillegg	109
Bilredigering	87	Feilmeldinger	110
Endre oppløsningen	87	Vedlikehold av kamera	111
Rotere	87	Rengjøre kameraet	111
Fjerne røde øyne	88	Om minnekort	112
Justere baklyset	88	Om batteriet	113
Bildestil	88	Før du kontakter et servicesenter	115
Ansiktsretusjering	88	Kameraspesifikasjoner	118
Angi utskriftsinfo (DPOF)	89	Linsespesifikasjoner	122
Vise filer på en TV eller HDTV	91	Tilbehør (valgfrie artikler)	123
Overføre filer til datamaskinen	93	Stikkordregister	125
For Windows-brukere	93		
For Mac-brukere	96		
Bruke Samsung Master	97		
Bruke Samsung RAW Converter	98		
Korrigere eksponeringen	99		
Håndtere JPEG-/TIFF-filer når du redigerer			
RAW-filer	100		
Lagre RAW-filene i JPEG- eller TIFF-format	100		

Grunnleggende funksjoner

Lær om kameraets layout, ikoner og grunnleggende funksjoner for opptak.

Utpakking	13
Deleoversikt	14
Forberedelser før bruk	18
Slå på strømmen og initialisering	23
Valgmetoder for alternativer/menyer	26
Stille inn visningen og lyden	28
Enkel bildetakingsmetode	31
Tips om hvordan du får et klarere bilde.....	32

Utpakking

Kontroller at esken inneholder følgende artikler.



Kamera
(husdeksel,
øyekopp, deksel
for tilbehørssko
inkludert)

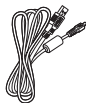

USB-kabel



Batteri



Bærestropp

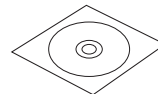

Programvare-CD
(Brukerhåndbok)

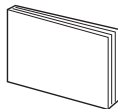

Hurtigstartveiledning



Lader/strømkabel

13



Bildet av komponenter eller tilbehør kan avvike fra de faktiske produktene.

Hvis du ønsker mer informasjon om valgfrie artikler, kan du se "Tilbehør (valgfrie artikler)". (s. 123)

Deleoversikt

14

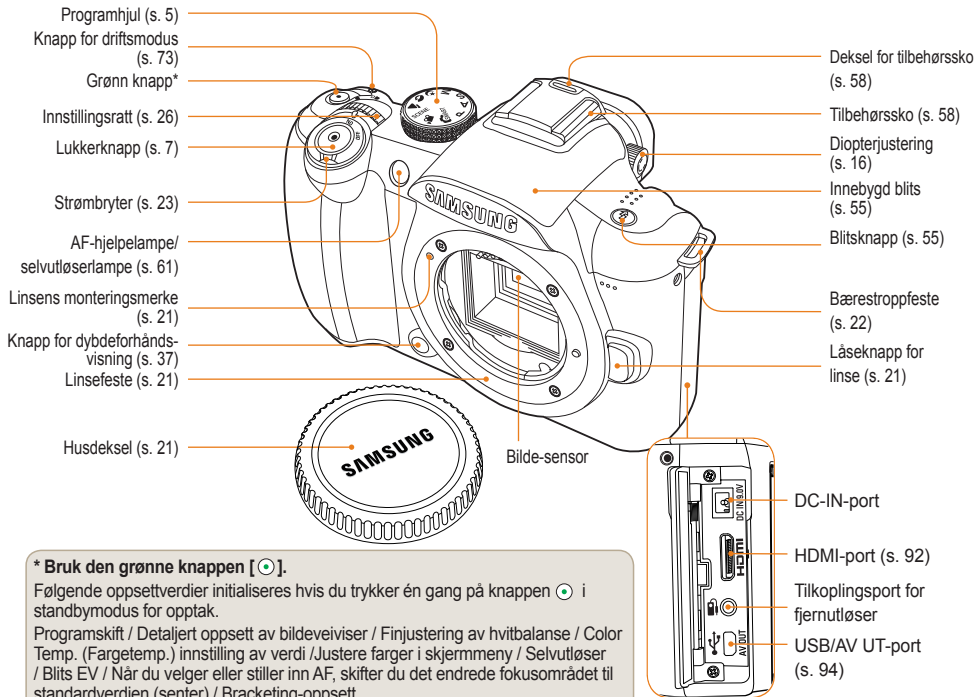

*** Bruk den grønne knappen [●].**

Følgende oppsettverdier initialiseres hvis du trykker én gang på knappen [●] i standbymodus for opptak.

Programskift / Detaljert oppsett av bildeveiviser / Finjustering av hvitbalanse / Color Temp. (Fargetemp.) innstilling av verdi / Justere farger i skjermmeny / Selvutløser / Blits EV / Når du velger eller stiller inn AF, skifter du det endrede fokusområdet til standardverdien (senter) / Bracketing-oppsett

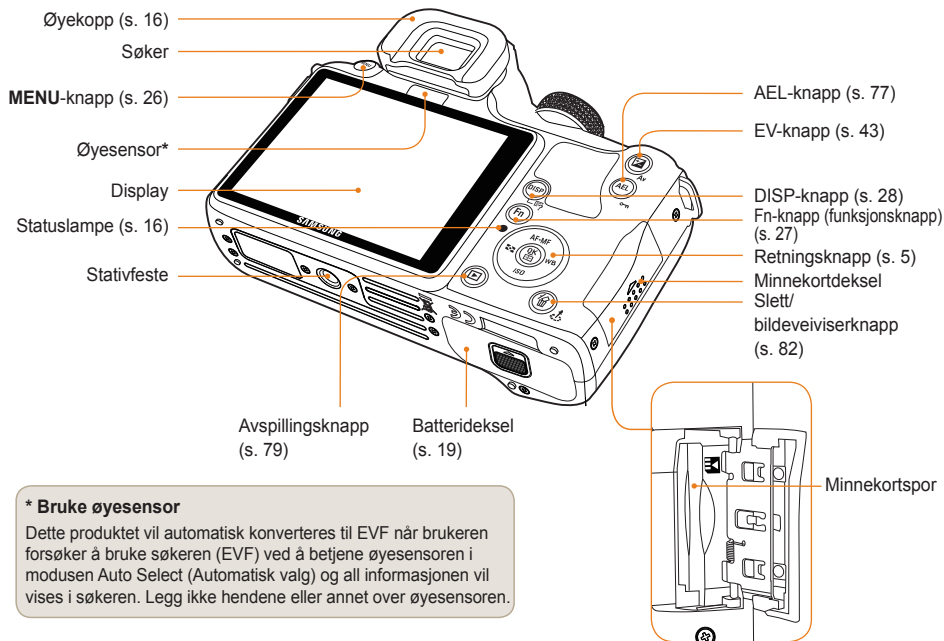

Diopterjustering/øyekopp/ statuslampe

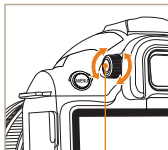

Synsjustering

Bruk av diopterjustering

Det er mulig å justere søkeren til brukerens syn.

Hvis motivet ikke vises tydelig gjennom søkeren, kan diopterjusteringen dreies til venstre/høyre for å justere styrken på optikken.

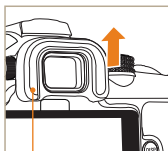

Øyekopp

Ta av øyekoppen

Kameraet leveres med øyekoppen festet til søkeren.

Du tar av øyekoppen ved å skyve den opp, slik det er vist på figuren.

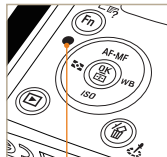

Statuslampe

Statuslampe

Når du lagrer et bilde eller tar opp en film, viser denne blinkende statuslampen driftsstatusen til kameraet.

- **Blinker:** Når kameraet lagrer bilder, tar opp film eller leses av en datamaskin eller skriver.
- **Lyser fast:** Når det ikke er dataoverføring og tilkobling til datamaskin eller skriver er fullført.

Oversikt over linsedelene

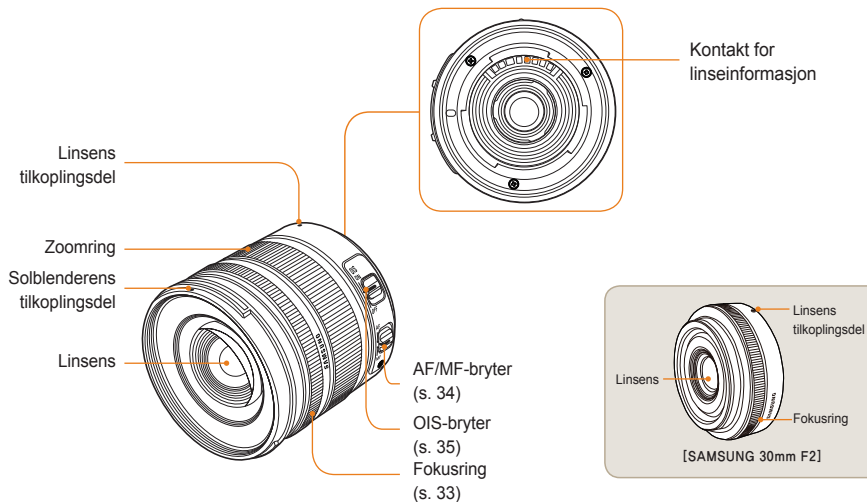

[SAMSUNG 18-55mm F3.5-5.6 OIS]



- Når du skal kjøpe en linse separat, ber vi deg kontakte et servicesenter for å sjekke kompatible modeller.
- Denne brukerhåndboken ble utarbeidet basert på linsen **SAMSUNG 18-55mm F3.5-5.6 OIS**. Se brukerhåndboken for linsen for å få mer informasjon om andre linser enn de ovennevnte.

Forberedelser før bruk

Lade batteriet

Lad batteriet helt opp før du bruker produktet.

Sett inn batteriet slik det er vist på figuren nedenfor.

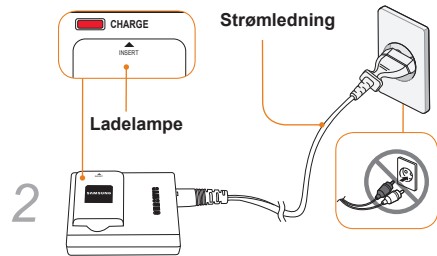
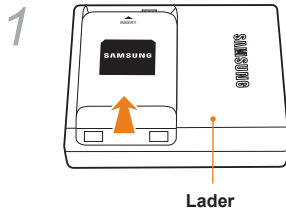

- Når du skal ta batteriet ut av laderen, løfter du det forsiktig i pilens retning.
- Bruk de designerte lader- eller batteriproduktene for riktig bruk. SAMSUNG er ikke ansvarlig for eventuelle uhell som skyldes bruk av ikke-designerte produkter.

Farge på ladelampe	Ladestatus
Rød	Lader
Grønn	Fulladet
Slått av, eller gul	Ladefeil

Sette i batteriet

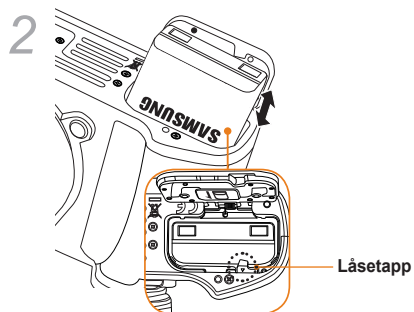
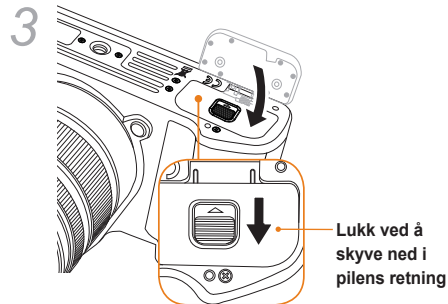
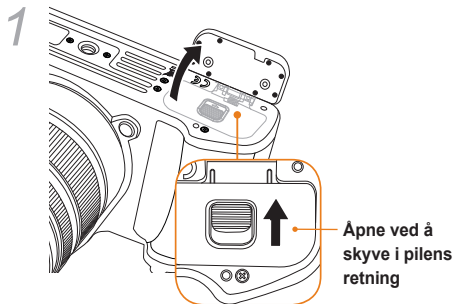

Når du skal ta ut batteriet, skyver du låseknappen ned. Batteriet kan da tas ut.

Sette i minnekortet

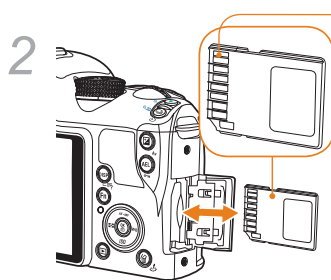
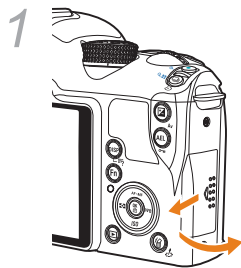

Når du har sjekket metallenden, kan du sette inn minnekortet.

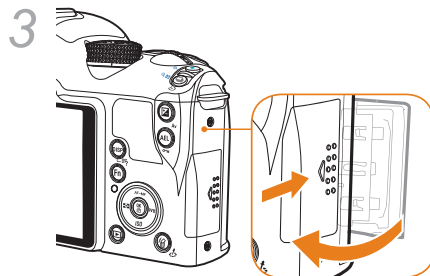

- Når du skal ta ut minnekortet, trykker du det litt inn.
- Ta ikke ut minnekortet eller batteriet når kameraets statusindikatorlampe blinker. Det kan føre til tap av data eller skader på produktet.

Feste bærestroppen

Ved å feste bærestroppen til kamerahuset, kan brukeren enkelt bære kameraet.

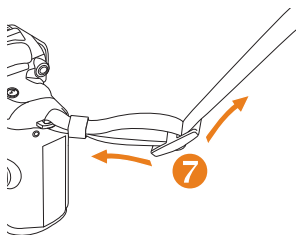
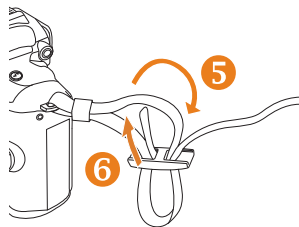
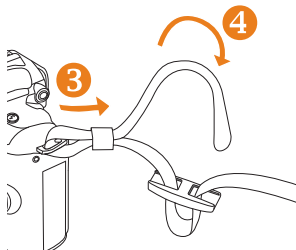
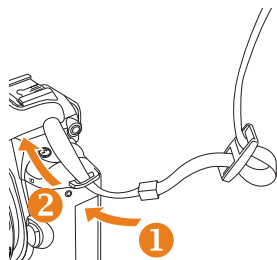

- 5 Trykk på [▼] for å velge **Time Zone (Tidssone)**, og trykk deretter på [OK].
- 6 Angi ønsket tidssone ved å trykke på [◀/▶].



- 7 Du angir sommertid ved å trykke på [▲]. Trykk på [▲] igjen for å deaktivere.
- 8 Trykk på [OK] for å lagre.
- 9 Trykk på [▼] for å velge **Time (Tid)**, og trykk deretter på [OK].
- 10 Angi ønsket klokkeslett ved å trykke på [▲/▼/◀/▶] og deretter på [OK].



- 11 Trykk på [MENU] for å bekrefte innstillingene.



Slå på strømmen og initialisering

Alle detaljer som vises i søkeren, vil vises identisk på displayet. Ved å bruke direktevisningsfunksjonen, kan brukeren enkelt ta et bilde uten å måtte se gjennom søkeren.

Ikonene som vises på skjermen og som er beskrevet her, er for et tilfelle der **OIS-** og **AF/MF-**bryterne er i bruk på den aktuelle linsen.

Ikon

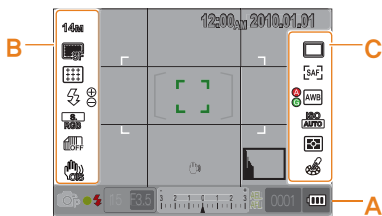

A Informasjonsvisning

	Opptaksmodus
	Filmopptaksmodus
	Fokuskontroll
	Blits
15	Lukkerhastighet
F3.5	Blenderverdi
	Justert eksponeringsverdi
	AEL/AFL-innstilling
0001	Mulig antall bilder
	Batteriinformasjon
	Viser at minnekort ikke er satt inn
	Varsel om kameraristing
12:00 AM 2010.01.01	Klokkeslett, dato og år
	Fokusindikator
	Punktmåling Område
	AF-sone
	Histogram
	Rutenettvisning

B Visning av opptaksalternativ (venstre)

	Størrelse
	Filmstørrelse
	Bildekvalitet
	Filmkvalitet
	Fokusområde
	Blits
	Blitslysjustering
	Fargerom
	Dynamisk omfang
	OIS
	Taleopptak
	Fader
	Vindstøyreduksjon

C Visning av opptaksalternativ (høyre)

	Driftsmodus
	Selvtløser
	AF-modus
	Hvitbalanse
	Hvitbalansejustering
	ISO
	Målealternativ
	Bildeveiviser



Valgmetoder for alternativer/menyer

Når du trykker på [MENU], kan du velge ønsket alternativ eller meny ved å trykke på [▲/▼] eller [OK].

- 1 Trykk på [MENU] i opptaksmodus.
- 2 Du kan velge ønsket alternativ eller meny ved å trykke på [▲/▼/◀/▶] eller [OK].

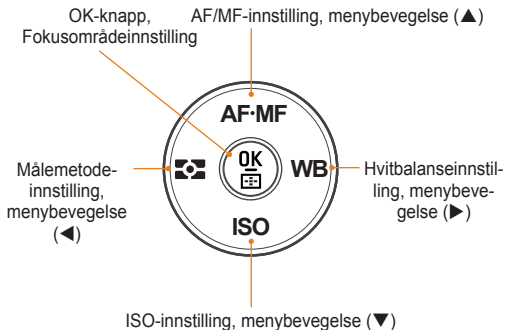

- 3 Du lagrer alternativet eller menyen ved å trykke på [OK].

Gå tilbake til forrige trinn.

Trykk på [MENU] for å gå tilbake til forrige trinn.



Brukeren kan gå tilbake til opptaksmodus ved å trykke på [Lukker].

Bruke innstillingsrattet

Brukeren kan endre menyinnstillingens verdi ved enten å bruke innstillingsrattet eller flytte menykjermen i ønsket retning. Når du f.eks. tar et bilde i lukkerprioritetsmodus, gjør denne at du raskt kan justere den ønskede lukkerhastigheten.

Eksempel. Bruke innstillingsrattet i S-modus

- 1 Sett programhjulet på S.
 - 2 Juster lukkerhastigheten ved å dreie på innstillingsrattet.
- Blenderverdien stilles automatisk inn iht. lukkerhastigheten som angis.

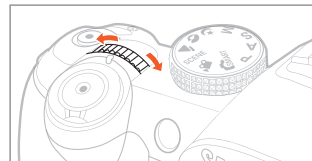

Bruke [Fn]

Ved å bruke [Fn]-knappen på kamerahuset, kan brukeren gå til viktige funksjoner slik som Quality (Kvalitet), Size (Størrelse), AF-område, Blits, Fargerom, Dynamisk omfang og OIS.

Eksempel. Blits-innstilling i P-modus

- 1 Sett programhjulet på **P**.
- 2 Trykk på [Fn]-knappen på kamerahuset.
- 3 Velg **Flash (Blits)** ved å bruke [◀▶] eller innstillingsrattet.



- 4 Trykk på [▲].
- 5 Still inn blitsmenyen ved å bruke [◀▶] eller innstillingsrattet.

- 6 Trykk på [▲].
- 7 Angi mengden blitslys ved å bruke [◀▶] eller innstillingsrattet.
 - Dette lar deg justere mengden blitslys opptil ± 2 nivåer.

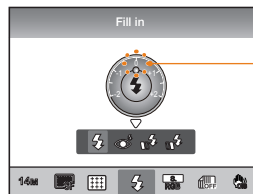

Vise nivået av blitslysjustering

- 8 Plasser motivet i rammen, og trykk [Lukker] halvveis ned for å fokusere.
- 9 Trykk på [Lukker] for å ta bilde.

Stille inn visningen og lyden

Lær hvordan du endrer de grunnleggende innstillingene for visningen og lyden etter dine egne preferanser.

Endre visningstypen

Du kan velge hvordan ikoner og alternativer skal vises når du er i opptaks- og avspillingsmodus.

Trykk flere ganger på **[DISP]**.

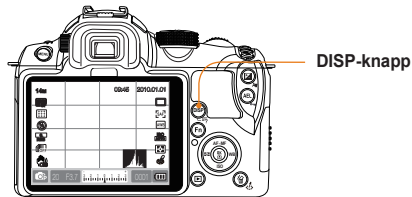

Vis funksjonsbeskrivelse for meny

- 1 I opptaksmodus trykker du på **[MENU]**.
- 2 Velg ønsket alternativ fra menyen
 - Trykk og hold **[DISP]** inne. Funksjonsbeskrivelsen til den valgte menyen vises på skjermen.



Opptaksmodus

- Vis all opptaksinformasjon angitt av brukeren, bortsett fra rutenettet og histogrammet.
- Vis alle opptaksmodiene angitt av brukeren. (s. 29)
- Skjul all informasjon bortsett fra opptaksmodus, lukkerhastighet, blønderverdi, eksponering, antall tilgjengelige bilder, batteriinformasjon.

Avspillingsmodus

- Vis metainformasjonen for opptak.
- Vis RGB-histogrammet, det valgte alternativet og den angitte datoen.
- Vis informasjon om lukkerhastighet, blønderverdi, filnavn, aktuell fil og det totale antallet lagrede filer.

Stille inn brukervisningen

P A S M SCENE

Du kan stille inn eller fjerne visningen av opptaksinformasjon.

- 1 Trykk på **[MENU]** i opptaksmodus.
- 2 Velg **User setup (Brukeroppsett)** ()
→ **User Display (Brukervisning)** → et alternativ.

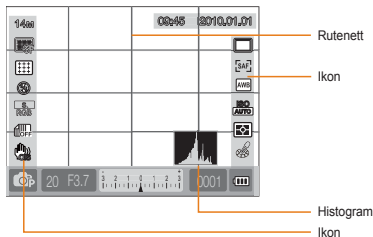

Om histogram

Histogram viser til grafen som viser lysstyrkefordelingen i et bilde. Denne representerer et mørkt bilde hvis grafen heller mot venstre, og et lyst bilde hvis den heller mot høyre. Høyden på grafen er relatert til fargeinformasjonen, og grafen blir høyere hvis en bestemt farge er mer fordelt.



▲ Utilstrekkelig eksponering

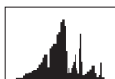

▲ Relevant eksponering



▲ For stor eksponering

Stille inn lyden

P A S M SCENE

Brukeren kan stille inn lyden som lages når kameraet betjenes.

- 1 I opptaks- eller avspillingsmodus trykker du på **[MENU]**.
- 2 Velg **Oppsett2** () → **Sound (Lyd)** → **System Volume (Systemvolum)** → et alternativ.

Off (Av)	Det lages ingen lyd når du trykker på .
Low (Lavt), Medium (Middels), High (Høyt)	Det lages en lyd når du trykker på .

- 3 Trykk på **[MENU]** for å gå tilbake til forrige modus.

Stille inn skjermvisningen

SMART P A S M SCENE

Skjermvisningen kan stilles inn etter brukerens preferanser.

- 1 I opptaks- eller avspillingsmodus trykker du på **[MENU]**.
- 2 Velg innstilling 3 (3) → **Display Select (Velg visning)**.
- 3 Velg ønsket alternativ.

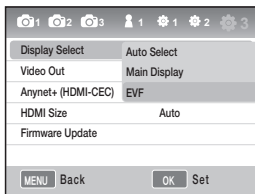

Auto Select (Automatisk valg)	Konverter mellom Main Display (Hovedvisning) og EVF via øyesensor
Main Display (Hovedvisning)	Skjermen vil bare vises gjennom Main Display (Hovedvisning)
EVF	Skjermen vil bare vises gjennom EVF

30



Enkel bildetakingsmetode

Brukeren kan enkelt ta et bilde ved å minimalisere behovet for brukeropsett.

- 1 Sett programhjulet på SMART.



- 2 Juster motivet i rammen.

Alle detaljer som vises i søkeren, vil vises identisk på displayet.

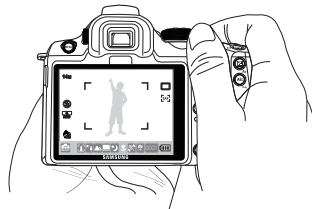

- 3 Trykk **[Lukker]** halvveis ned for å fokusere.

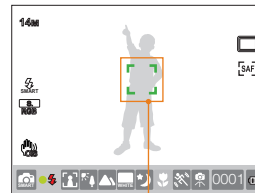

- Grønn: I fokus.
- Rød: Ikke i fokus.

- 4 Trykk på **[Lukker]** for å ta bilde.



- Se "Tips om hvordan du får et klarere bilde" (s. 32) for å ta et klart bilde.
- Trykk på **[Lukker]** for å se de lagrede bildene på skjermen.



Unngå at motivet kommer ut av fokus

Bildet kan bli uskarpt fordi det kan være vanskelig å få motivet i fokus i følgende situasjoner.

- Når fargekontrasten ikke er klar (f.eks. når noen har på seg klær i samme farge som bakgrunnen)
- Når motivet står foran et sterkt baklys
- Når motivet reflekterer et sterkt lys
- Når det er et horisontalt, gjentatt mønster, slik som en vinduspersienne
- Når motivet ikke befinner seg midt i bildet
- Når det er en flat, hvit vegg som ikke har de spesifikke mønstrene.
- Når det er et motiv i rask bevegelse.
- Når motivet er for nær kameraet.



Forsøk å bruke fokuslåsfunksjonen.

Juster fokuset ved å trykke lukkeren halvveis ned der det er lett å få fokus. Trykk deretter på [**Lukker**] når du har funnet ønsket komposisjon. Fortsett med å trykke og holde lukkerknappen halvveis nede til du tar bildet du vil ha.

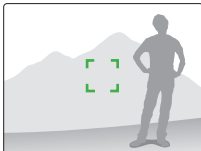
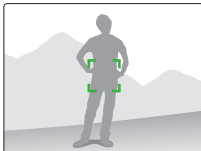

Når lukkerknappen er halvveis nede, trykker du på [**AEL**]-knappen på kameraet for å løse eksponeringsverdien og fokusinformasjonen samtidig iht. innstillingen. Du avbryter funksjonen ved å trykke en gang til på [**AEL**]-knappen. (s. 77)

Bruke manuell fokus

Når autofokusfunksjonen ikke fungerer normalt på grunn av miljømessige faktorer, kan du justere fokuset manuelt ved å gå over til **MF**.

Når lensens fokusmetode er satt til manuell fokus (MF), gjør denne funksjonen at du kan fokusere på motivet ved å trekke ut skjermen automatisk. Hvis fokuset justeres ved å bruke det utvidede bildet, kan du justere fokuset mer nøyaktig. (s. 63)



- Ved å bruke [**AF/MF**] kan du justere fokuset manuelt.
- Hvis linsen ikke har AF/MF-bryter, kan du angi **manuell fokus (MF)** i AF-modusmenyen.
- Det valgbare alternativet kan variere alt etter linsen som brukes.
- Når du justerer fokuset manuelt, kan bildet bli uklart hvis fokuset ikke stilles inn nøyaktig. Ta et bilde når du har stilt inn fokuset nøyaktig.
- Når du bruker MF-funksjonen, kan du ikke bruke **AF Area (AF-område)**.
- I filmopptaksmodus kan du ikke stille inn fokuset ved å bruke det utvidede bildet.

Stille inn den automatiske/manuelle fokusfunksjonen

Fokus kan justeres automatisk eller manuelt gjennom å bruke AF/MF-bryteren på siden av lensen.

1 Bruke autofokus

Sett AF/MF-bryteren på siden av lensen til **AF**. Fokus justeres automatisk når du trykker lukkerknappen halvveis ned.

2 Bruke manuell fokus

Sett AF/MF-bryteren på siden av lensen til **MF**. Fokus kan justeres manuelt ved å dreie på fokusringen.

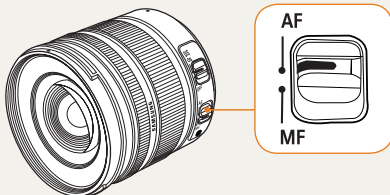

Det kan være linsemodeller som ikke har AF/MF-bryter. Ta dette med i betraktningen når du kjøper linse. (s. 60)

Zoome

Med zoomringen kan du forstørre (televinkel) eller redusere (vidvinkel) størrelsen på et bilde ved å endre brennvidden til kameralinsen.

Juster til ønsket størrelse, og ta bildet.

1 Drei zoomringen til venstre/høyre når du har fokusert på motivet.

- I henhold til den endrede brennvidden kan motivet fremstå som større eller mindre.

2 Trykk [**Lukker**] halvveis ned for å fokusere.

3 Trykk på [**Lukker**] for å ta bilde.



Fordi fokus kan endre seg noe på grunn av den endrede brennvidden, bør du justere fokus igjen før du tar bildet hvis du har endret brennvidden ved å dreie på zoomringen.



OIS (optisk bildestabilisator)

Når du bruker OIS-funksjonen til å ta bilder, kan du få nøyaktig fokus da denne funksjonen reduserer kameraristing.

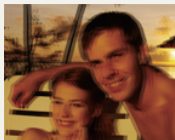

▲ Uten OIS

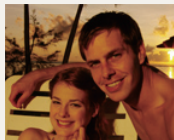

▲ Med OIS

Bruke OIS-knappen på linsen

OIS-funksjonen kan kun brukes i når det er OIS-funksjon på linsen som brukes.

For å bruke denne funksjonen, setter du [OIS] til ON (PÅ).

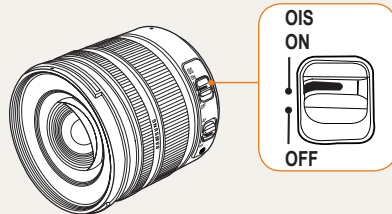





Bruke OIS-funksjonen i menyalternativet

Når du har aktivert OIS-knappen, velger du OIS-funksjonen i menyalternativet

1 I opptaksmodus trykker du på **[MENU]**.

2 Velg **Opptak3** (📷3/👁️3) → **OIS** → et alternativ.

 Mode 1 (Modus 1)	OIS-funksjonen tas kun i bruk når lukkerknappen trykkes halvveis eller helt ned.
 Mode 2 (Modus 2)	OIS-funksjonen er alltid aktivert.



- Det trenger ikke være gunstig å bruke OIS-funksjonen i følgende tilfeller.
 - Når du tar et bilde av et motiv i bevegelse
 - I tilfeller der vibrasjonene er for kraftige til å kunne stabiliseres
 - Når lukkerhastigheten er for lav på grunn av omstendigheter som fotografering om natten
 - Når det er for lite batteristrøm
 - Når du tar nærbilder
- Deaktiver OIS-funksjonen når du bruker et stativ, ettersom bildet kan bli ristet på grunn av vibrasjonen i OIS-funksjonen.
- Hvis du tar et bilde etter at kameraet har fått et slag, kan visningen bli uklår. I slike tilfeller vil kameraet fungere normalt hvis kameraet skrus av og på igjen.
- Fordi batteriforbruket kan øke med bruk av OIS-funksjon, bør du bare bruke denne funksjonen når det er nødvendig.
- Du kan angi OIS-funksjonen via menyen, sett **[OIS]** på linsen til **ON (PA)**.
- Det er ikke sikkert at alle linsemodeller støtter denne funksjonen.



Depth preview (Dybdeforhåndvisning) P A S M

Når du ikke bruker dybdeforhåndvisning, kan du bare se motivet gjennom kameraet i tilstanden til den maksimale blenderåpningen (min. f-number) i opptaksmodus.

Hvis du bruker feltdybdefunksjonen før du tar et bilde, kan du sjekke feltdybden på forhånd.

- 1 Trykk på knappen for **[dybdeforhåndvisning]** i opptaksmodus.

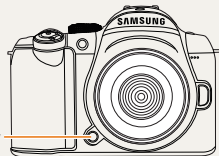

Knapp for dybdeforhåndvisning

- 2 Du kan sjekke feltdybden som registreres via displayet og søkeren.



Du kan gi en knapp en annen funksjon ved å bruke menyalternativet **Key Mapping** (Knappetilordning). (s. 77)

Hva er feltdybde?

Når du fokuserer på et bestemt motiv, vil det også være et område med akseptabel fokus foran og bak fokuspunktet. Dette området kalles feltdybde.

Jo videre vidvinkelinsen er, desto høyere er blenderverdien og desto større er feltdybden. En blenderåpning på f 11 er f.eks. høyere enn f 2.8.

Motivets gjeldende posisjon

10 meter — 6 meter — 4 meter — 2 meter — 1 meter



▲ Denne viser til et hensiktsmessig fokusområde når feltdybden er dyp.



Motivets gjeldende posisjon

10 meter — 6 meter — 4 meter — 2 meter — 1 meter



▲ Denne viser til et hensiktsmessig fokusområde når feltdybden er grunn.



Grunnleggende opptak

Lær hvordan du tar et bilde ved å velge modus og hvordan du tar opp video.

Bruke smart auto-modus	39
Bruke Program-modus	40
Bruke modusen Blenderprioritet, Lukkerprioritet eller Manuell	41
Bruke modusen natt/portrett/landskap	45
Bruke scenemodus	46
Ta opp en film	48





Bruke smart auto-modus

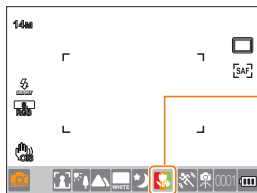





Smart auto-modus lar deg ta bilder som er optimalisert for opptaksmiljøet uten brukerinngripen fordi kameraet automatisk gjenkjenner ulike fotograferingsforhold. Derfor kan selv en nybegynner enkelt bruke kameraet.

- 1 Sett programhjulet på **SMART**.
- 2 Juster motivet i rammen.
 - Hvis kameraet angir en ønsket bildekomposisjon, registrerer det automatisk en scene og viser det aktuelle modusikonet i displayet.





Det aktuelle modusikonet vises iht. scenen som er registrert.

	Utendørs landskapsbilde
	Bilde med svært skarp bakgrunn
	Landskapsbilde i mørket
	Utendørs portrettbilde i mørket
	Landskapsbilde med baklys uten menneske
	Portrettbilde under baklys
	Portrettbilde
	Nærbilde
	Karakternærbilde

	Bilde av solnedgang
	Bilde av blå himmel
	Naturbilde slik som skog og løv
	Nærbilde for motiv med ulike farger
	Portrettbilde
	Når du har satt kameraet på et stativ, fortsetter du med å ta bildet forutsatt at motivet ikke beveger seg på en stund.
	Ta bilder forutsatt at motivet beveger seg mye



- Når kameraet ikke registrerer opptaksmiljøet, tar det bildet med de grunnleggende innstillingene for modusen .
- Selv etter å ha registrert ansiktet, er det ikke sikkert at kameraet gjenkjenner portrettmodus iht. ansiktets retning og lysstyrke.
- Kameraet kan gjenkjenne den samme scenen ulikt alt etter fotograferingsmiljøet, slik som lysforhold, kameraristing, avstand til motiv.
- Det er ikke sikkert at kameraet gjenkjenner i -modus iht. bevegelsen til et motiv selv om det brukes stativ.

- 3 Trykk **[Lukker]** halvveis ned for å fokusere.
- 4 Trykk på **[Lukker]** for å ta bilde.

Bruke modusen Blenderprioritet, Lukkerprioritet eller Manuell

Ved å bruke blenderverdien til å justere lysvolum og lukkerhastighet kan du ta bilder med ønsket eksponering.

Når det gjelder opptaksmoduser som lar deg justere blenderverdien og lukkerhastigheten, er disse Blenderprioritet, Lukkerhastighet og Manuell.

Bruke Blenderprioritet-modus

Blenderprioritet-modus lar deg stille inn blenderverdien manuelt mens kameraet automatisk velger en hensiktsmessig lukkerhastighet.

- 1 Sett programhjulet på **A**.
- 2 Drei innstillingsrattet for å justere blenderverdien.

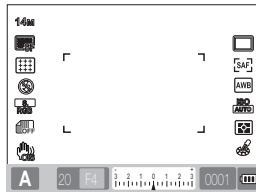

- 3 Angi alternativer.
 - For en liste over alternativer kan du se "Utvidede opptaksfunksjoner". (s. 50)
- 4 Plasser motivet i rammen, og trykk **[Lukker]** halvveis ned for å fokusere.
- 5 Trykk på **[Lukker]** for å ta bilde.

Blenderverdi

Blenderverdien til en linse kan justeres for å kontrollere mengden lys som når inn til bildesensoren. Når blenderåpningen åpnes (blenderverdien reduseres), vil gjenstander nærmere og lenger unna det fokuserte motivet være ute av fokus. Når blenderåpningen lukkes (blenderverdien økes), utvides fokusområdet i for- og bakkant.

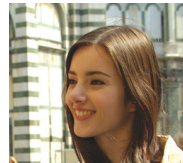

▲ Økt blenderverdi
(smal åpen)

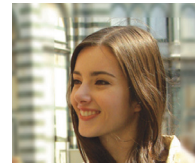

▲ Redusert
blenderverdi (vid
åpen)

Bruke Lukkerprioritet-modus

Lukkerprioritet-modus lar deg stille inn lukkerhastigheten manuelt mens kameraet automatisk velger en hensiktsmessig blenderverdi.

- 1 Sett programhjulet på **S**.
- 2 Drei innstillingsrattet for å justere lukkerhastigheten.

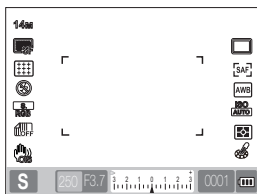

- 3 Angi alternativer.
 - For en liste over alternativer kan du se "Utvidede opptaksfunksjoner". (s. 50)
- 4 Plasser motivet i rammen, og trykk **[Lukker]** halvveis ned for å fokusere.
- 5 Trykk på **[Lukker]** for å ta bilde.

Lukkerhastighet

Lukkerhastigheten er tiden lukkeren er åpen. Du kan skape mange interessante effekter ved å justere lukkerhastigheten. En lav lukkerhastighet gjør bevegelser utydelige på bildet. Du kan føle farten i bildet når du bruker lav lukkerhastighet for et bilde. En rask lukkerhastighet er avgjørende for å fange bevegelsene. En raskere lukkerhastighet fryser bevegelsene til motivet.



▲ Treg lukkerhastighet

▲ Rask lukkerhastighet

Bruke Manuell-modus

I Manuell-modus kan du ta bilder ved å angi ulike opptaksalternativer direkte, inkludert lukkerhastighet og blenderverdi.

- 1 Sett programhjulet på **M**.
- 2 Drei innstillingsrattet for å justere lukkerhastigheten.
- 3 Drei innstillingsrattet for å justere blenderverdien mens du trykker på og holder **Bracketing**-knappen inne.

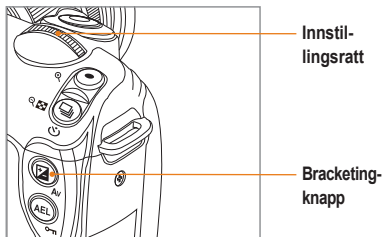

- 4 Angi ønsket opptaksalternativ
 - For en liste over alternativer kan du se “Utvidede opptaksfunksjoner”. (s. 50)
- 5 Plasser motivet i rammen, og trykk **[Lukker]** halvveis ned for å fokusere.
- 6 Trykk på **[Lukker]** for å ta bilde.



- I modusen P (program), S (lukkerprioritet) eller A (blenderprioritet) vil visningen være i rødt for hver verdi utover eksponeringsområdet.
P-modus: Det røde symbolet vises for lukkerhastigheten og blenderverdien.
S-modus: Det røde symbolet vises for lukkerhastigheten.
A-modus: Det røde symbolet vises for blenderverdien.
- ISO-hastigheten kan ikke angis automatisk i **M**-modus (manuell).

Bruke bulb-eksponeringen

Ved å bruke bulb-eksponeringen kan du angi så lang lukkertid du ønsker.

- 1 Sett programhjulet på **M**.
- 2 Drei innstillingsrattet og sett lukkerhastigheten på **Bulb**.
 - Indikasjon på bulb-eksponering vises ved siden av lukkerhastigheten på 30" (sekunder).

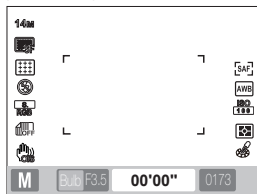

- 3 Du justerer blenderverdien ved å trykke på og holde Bracketing-knappen inne mens du dreier innstillingsrattet.
- 4 Plasser motivet i rammen, og trykk **[Lukker]** halvveis ned for å fokusere.
- 5 Trykk på **[Lukker]** for å ta bilde.
 - Eksponeringstiden fortsetter til du slipper opp **[Lukker]**. Trykk på og hold **[Lukker]** inne i ønsket tid. Når du slipper opp **[Lukker]**, er opptaket ferdig.



- For å oppnå optimal bildestabilisering når du tar bilder i bulb-eksponeringsmodus, bør du bruke et stødig stativ eller en fjernutløser (kjøpes separat).
- Hvis du bruker lang lukkertid, tar det også lengre tid å lagre bildene. Dette er ikke et problem med produktet, og du trenger ikke skifte ut batteriet.
- Når du tar bilder i lang tid med bulb-eksponering, anbefaler vi at du bruker kameraet når batteriet er fulladet.
- Når du tar bilder i bulb-eksponeringsmodus, kan det oppstå støy under langtidseksponering. Du bør derfor aktivere støyreduksjonsfunksjonen. Støyreduksjonsfunksjonen aktiveres når lukkerhastigheten er stilt inn på mer enn 1 sekunder.
- Når du bruker bulb-eksponeringsfunksjonen, kan du ikke bruke suksessiv opptaksfunksjon.
- ISO-hastigheten kan ikke angis automatisk når du bruker bulb-eksponeringsfunksjonen.

Bruke modusen natt/portrett/landskap

Bruke nattmodus

Når du bruker nattmodus, kan du bruke den optimale eksponeringsverdien for mørke omgivelser.

- 1 Sett programhjulet på .
- 2 Plasser motivet i rammen, og trykk **[Lukker]** halvveis ned for å fokusere.
- 3 Trykk på **[Lukker]** for å ta bilde.



I nattmodus bør du bruke et stativ, en fjernløser eller selvutløseren for å redusere kameraristing (kjøpes separat).

Bruke portrettmodus

I portrettmodus kan du oppnå optimal effekt når du tar et portrettbilde.

- 1 Sett programhjulet på .
- 2 Plasser motivet i rammen, og trykk **[Lukker]** halvveis ned for å fokusere.
- 3 Trykk på **[Lukker]** for å ta bilde.



I portrettmodus settes fokusområdet automatisk til ansiktet da det automatisk settes til modusen **Face Detection AF (Ansiktsregistrering AF)**.

Bruke landskapsmodus

Denne modusen kan være nyttig når du trenger et klart fokus i et naturlig landskap.

- 1 Sett programhjulet på .
- 2 Plasser motivet i rammen, og trykk **[Lukker]** halvveis ned for å fokusere.
- 3 Trykk på **[Lukker]** for å ta bilde.



I landskapsmodus justeres lukkerhastigheten automatisk iht. blenderverdien. Du bør bruke stativ ved bruk av lang lukkertid.

Bruke scenemodus

For di scenen angir et hensiktsmessig alternativ på forhånd, kan du enkelt ta bildet ved å velge en scene som passer for situasjonen.

- 1 Sett programhjulet på **SCENE**.
- 2 Velg en scene.
 - Trykk på **[MENU]** for å velge en scene. Du kan velge en ønsket scene.
 - Når det gjelder Beauty Shot-modus, kan du se "Bruke Beauty Shot-modus".

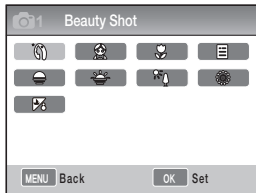

- 3 Plasser motivet i rammen, og trykk **[Lukker]** halvveis ned for å fokusere.
- 4 Trykk på **[Lukker]** for å ta bilde.



Når kameraet er i standby-modus når du setter programhjulet på **SCENE**, kan du velge ønsket scene direkte ved å trykke på **[Fn]**.



Bruke Beauty Shot-modus SCENE

I Beauty Shot-modus kan du ta bilder ved å retusjere huden slik at den blir jevn og fin.

- 1 Sett programhjulet på **SCENE**.
- 2 Trykk på **[MENU]**.
- 3 Velg **Opptak1** (📷₁) → **SCENE** → **Beauty Shot**.
- 4 Velg **Opptak3** (📷₃) → **Face Tone** (**Hudtone**).
- 5 Angi alternativer.

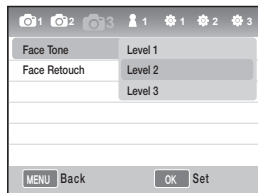

- 6 Velg **Opptak3** (📷₃) → **Face Retouch** (**Ansiktsretusjering**).

- 7 Angi alternativer.

- Velg en høyere innstilling for å få huden til å bli lysere.

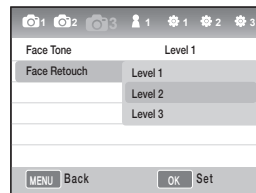



- 8 Plasser motivet i rammen, og trykk **[Lukker]** halvveis ned for å fokusere.
- 9 Trykk på **[Lukker]** for å ta bilde.



I Beauty Shot-modus, er AF-område satt til **Face Detection AF** eller **Self-Portrait AF**.

Ta opp en film

I filmopptaksmodus kan du lagre opptak i HD-kvalitet (1280x720). Du kan ta opp filmer på inntil 25 minutter. Den innspilte videoen lagres som en H.264-fil (MPEG-4.AVC).

- 1 Sett programhjulet på .
- 2 Trykk på [MENU].
- 3 Velg **Opptak1** () → **Quality (Kvalitet)**.
- 4 Angi alternativer.
- 5 Velg **Opptak3** () → **Voice (Tale)**.
- 6 Velg om du skal ta opp tale.
- 7 Trykk på [Lukker] for å starte opptaket.



- 8 Trykk på [Lukker] for å stoppe opptaket.





- Når du tar opp en film, er bildehastigheten 30 fps (30 bilder/sek).
- Når du tar opp en film, kan du trykke én gang på knappen for **[dybdeforhåndsvisning]** for å aktivere AF-funksjonen og en gang til for å avbryte funksjonen. Det er ikke sikkert at alle linsemodeller støtter denne funksjonen.

Stille inn blenderverdien

Du kan stille inn blenderverdien når du tar opp en film.





- 1 I opptaksmodus trykker du på [MENU].
- 2 Velg **Opptak1** () → **Movie Mode (Filmmodus)** → et alternativ.

 Program	Blenderverdien justeres automatisk.
 Aperture Priority (Blenderprioritet)	Angi blenderverdien med innstillingsrattet før du tar opp filmen.

Tone ut skjermen

Du kan gjøre filmskjermen gradvis mørkere eller lysere under opptaket ved å bruke fader-funksjonen.

- 1 I opptaksmodus trykker du på [MENU].
- 2 Velg **Opptak3** () → **Fader**.

 Off (Av)	Fader-funksjonen brukes ikke
 In (Inn)	Scenen blir gradvis lysere når opptaket starter.
 Out (Ut)	Scenen blir gradvis mørkere når opptaket slutter.
 In-Out (Inn-Ut)	Fader-funksjonen brukes i begynnelsen og slutten av filmopptaket.



- Når fader-funksjonen brukes, kan det ta lengre tid å lagre bilder.

Bruke vindstøyreduksjon

Ved å bruke funksjonen for vindstøyreduksjon kan du fjerne støy i omgivelsene i tillegg til vindstøy.

- 1 I opptaksmodus trykker du på **[MENU]**.
- 2 Velg **Opptak3** () → **Wind Cut (Vindstøyreduksjon)** → et alternativ.

Pause under opptak av film

Ved å bruke pausefunksjonen kan du filme bare ønskede scener i en fil uten å generere flere filfiler.

Du setter opptaket på pause ved å trykke på **[OK]**.

- Du fortsetter opptaket ved å trykke på **[OK]** igjen.



- H.264 (MPEG-4 part10/AVC) er det nyeste videokodingsformatet som ble utviklet i 2003 i et samarbeid mellom ISO-IEC og ITU-T. Fordi dette formatet gir høy komprimering kan det lagres mer data på samme lagringsmedium.
- Hvis det brukes et tregt minnekort, kan filmopptaket bli avbrutt da minnekortet ikke kan behandle dataene like raskt som videoopptaket lagres. Dette problemet kan du løse ved enten å skifte til et raskere minnekort eller ved å redusere videostørrelsen.
- Hvis bildestabilisering er aktivert når du tar opp en film, kan lyden fra bildestabilisatoren høres på opptaket.
- Når en opptaksfil overstiger 4 GB i størrelse, vil videoopptaket automatisk stoppe. Du kan da fortsette innspillingen ved å starte et nytt opptak.
- Når du skal formaterer et minnekort, bør du alltid formaterer det ved å bruke dette kameraet. Hvis formateringen utføres i et annet produkt eller på en PC, kan dette skade bilder eller endre kapasiteten til minnekortet.
- Hvis kameralinsen tas av under et filmopptak, vil opptaket bli avbrutt. Du må ikke bytte linse under et opptak.
- Når du tar opp en film, bør du være forsiktig da det kan hende at driftslyder slik som zoomlyder og knappelyder blir med på opptaket.
- Når opptaksvinkelen endres brått under et filmopptak, er det ikke sikkert at bildene vil vises nøyaktig. Når du skal ta opp film, bør du bruke stativ. På den måten kan du redusere kameraristing.
- Når du tar opp en film, er det bare **multi-AF**-funksjonen som støttes. Du kan derfor ikke bruke en fokusområdeinnstilling slik som ansiktsregistrering AF.

Utvidede opptaksfunksjoner

Lær om alternativene du kan angi i opptaksmodus.
Ved å bruke opptaksalternativer kan du sette ditt eget preg på bilder og filmer.

Stille inn oppløsningen og kvaliteten.....	51
Bruke selvutløseren	54
Ta et bilde på et mørkt sted	55
Fokuseringsmetoder	60
Ansiktsregistrering.....	64
Justering av lysstyrke og farge i bilde	66
Endre opptaksmetoden.....	73
Spesialeffekt/bilderetusjering	75
Key Mapping (Knappetilordning)	77

Stille inn oppløsningen og kvaliteten

Du kan angi funksjonen direkte ved å trykke på **[Fn]** i opptaksmodus.

Angi en oppløsning

SMART P A S M SCENE

For å få et høyt detaljnivå og utmerket kvalitet i bildet eller videoen, bør du angi den høyeste oppløsningen. Den viktigste ulempen er at filstørrelsen blir relativt stor.

Angi oppløsningen for bildet

- 1 I opptaksmodus trykker du på **[MENU]**.
- 2 Velg **Opptak 1** (1) → **Photo Size** (**Bildestørrelse**) → et alternativ.

Bildestørrelse (visningsforhold)	Riktig bruk
14M 4592 x 3056 (3:2)	Ved fremkalling i maks. størrelse A1
10M 3872 x 2592 (3:2)	Ved fremkalling i maks. størrelse A2
6M 3008 x 2000 (3:2)	Ved fremkalling i maks. størrelse A3
2M 1920 x 1280 (3:2)	Ved fremkalling i maks. størrelse A5
4592 x 2584 (16:9)	Ved visning på HDTV eller fremkalling i A1-størrelse (16:9)
3872 x 2176 (16:9)	Ved visning på HDTV eller fremkalling i A3-størrelse (16:9)

3008 x 1688 (16:9)	Ved visning på HDTV eller fremkalling i A4-størrelse (16:9)
1920 x 1080 (16:9)	Ved visning på HDTV eller fremkalling i A5-størrelse (16:9)

Angi oppløsning for video

- 1 Trykk på **[MENU]** [**MENY**] i videoopptaksmodus.
- 2 Velg **Opptak 1** (1) → **Movie Size** (**Videostørrelse**) → et alternativ.

1280 (16:9)	Ved visning på HDTV
640 640 (4:3)	Ved visning på vanlig TV
320 320 (4:3)	Ved opplasting og bruk på nettet

Stille inn oppløsningen og kvaliteten







Du kan angi funksjonen direkte ved å trykke på **[Fn]** i opptaksmodus.

Angi bildekvaliteten P A S M SCENE

Bildene lagres enten i JPEG- eller RAW-format.

Komprimeringsforholdet reduseres når bildekvaliteten blir bedre. Det er nødvendig å øke filstørrelsen for å få bedre bildekvalitet.

- 1 I opptaksmodus trykker du på **[MENU]**.
- 2 Velg **Opptak 1** () → **Quality (Kvalitet)** → et alternativ.

	Super Fine (Superfin)	Sett til superfin kvalitet
	Fine (Fin)	Sett til fin kvalitet
	Normal	Sett til normal kvalitet
	RAW	Lagre i RAW-format
	S.Fine+RAW (S.fin+RAW)	Lagre superfint bilde og RAW-fil samtidig
	Fine+RAW (Fin+RAW)	Lagre fint bilde og RAW-fil samtidig
	Normal+RAW	Lagre normalt bilde og RAW-fil samtidig





- Bilder i RAW-filformat lagres uten tap av data, og bildestørrelsen settes kun til 14M(4592 x 3056). Selv om innstillinger slik som hvitbalanse, kontrast, metning og skarphet ikke gjenspeiles i bildet, lagres de som informasjon. Hvis du vil lagre RAW-dataene i bildefiler slik som JPEG- eller TIFF-format, bør du bruke den medfølgende programvaren (SAMSUNG RAW Converter). RAW-filer har filtypen "SRW." (For eksempel: "SAM_9999.SRW")

Stille inn filmkvaliteten

De innspilte filmene lagres med normal eller høy kvalitet.

- 1 I opptaksmodus trykker du på **[MENU]**.
- 2 Velg **Opptak 1** () → **Quality (Kvalitet)** → et alternativ.

	Normal	Angi normal kvalitet
	HQ (Høy kvalitet)	Angi høy kvalitet

Støyreduksjon P A S M

Denne funksjonen kan angis for å redusere støy i bilder.

- 1 I opptaksmodus trykker du på **[MENU]**.
- 2 Velg **User setup (Brukeroppsett) (P1)**
→ **Noise Reduction (Støyreduksjon)**
→ et alternativ.

High ISO NR (Høy ISO SR)	Denne funksjonen reduserer støy som kan oppstå når du angir en høy ISO-verdi (3200).
Long Term NR (Lang SR)	Denne funksjonen reduserer støy når du angir en lang eksponering (over 1 sekunder). I dette tilfellet kreves det en ekstra behandlingstid som er lik lukkerhastigheten som trengs for å ta bildet.



Når funksjonen **Noise reduction (Støyreduksjon)** er deaktivert, kan forstyrrelser i bildet forekomme.



Bruke selvutløseren

Du kan angi funksjonen direkte ved å trykke på [] i opptaksmodus.

Stille inn selvutløseren

SMART P A S M SCENE

- 1 I opptaksmodus trykker du på [MENU].
- 2 Velg **Opptak 2** (2) → **Drive (Drift)**.
- 3 Trykk på [Fn] når du har valgt Timer (Selvutløser).
- 4 Velg driftstid ved å bruke innstillingsrattet eller [◀ / ▶].
 - Du kan stille inn selvutløseren i området 2 ~ 30 sekunder.

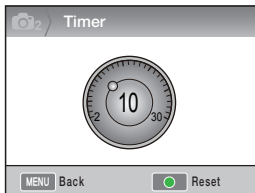

- 5 Når du trykker på [Lukker], blir bildet automatisk tatt når den angitte tiden har gått.



Du avbryter selvutløseren ved å trykke en gang til på [] eller på [Lukker].



Ta et bilde på et mørkt sted

Du kan angi funksjonen direkte ved å trykke på **[Fn]** i opptaksmodus.

Bruke blitsknappen P A S M

Blitsen brukes når du åpner den innebygde blitsen med blitsknappen. Når blitsen er lukket, vil den ikke avgi lys, og modusene **SMART**, **SCENE**, **☺** og **☺** støtter automatisk oppvipp og blitslys.

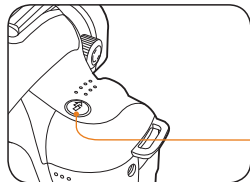

Blitsknapp

- 1 I opptaksmodus trykker du på **[☺]**.
- 2 Plasser motivet i rammen, og trykk **[Lukker]** halvveis ned for å fokusere.
- 3 Trykk på **[Lukker]** for å ta bilde.
 - Selv når den innebygde blitsen allerede er vippet opp med blitsknappen, støttes ikke automatisk oppvipp og blitslys når blitsalternativet i menyen er satt til **Off (Av)**.

Stille inn blitsalternativet

SMART P A S M **☺** **☺** **SCENE**

Hvis det tas et bilde på et mørkt sted, kan bildet bli mørkt siden det er utilstrekkelig med lys. Trykk på **[☺]** for å vippe opp blitsen.

- 1 I opptaksmodus trykker du på **[MENU]**.
- 2 Velg **Opptak 2 (📷2)** → **Flash (Blits)** → et alternativ.

	Off (Av)	Blitslyset aktiveres ikke.
	Smart Flash (Smart-blits)	Mengden blitslys justeres automatisk iht. eksponeringen i omgivelsene.
	Auto	Blitslyset aktiveres automatisk hvis det er mørkt nok.
	Auto+Red (Auto+Rød)	Blitslyset aktiveres automatisk og hindrer røde øyne.
	Fill in (Utfylling)	<ul style="list-style-type: none">• Aktiverer alltid blitslyset.• Lysstyrken til blitsen reguleres automatisk.
	Fill-in Red (Utfylling+Rød)	Aktiverer alltid blitslyset, og hindrer røde øyne.
	1st Curtain (1. gardin)	Aktiverer blitslyset umiddelbart når lukkeren åpnes
	2nd Curtain (2. gardin)	Aktiverer blitslyset like før lukkeren lukkes



- Du kan ta et bedre bilde hvis motivet er innenfor blitsens effektive rekkevidde. (Se Veiledning nr. i "Spesifikasjon".)
- Du kan angi automatisk blits bare med eksternt blits utelukkende for bruk på NX.
- De tilgjengelige blitsalternativene varierer avhengig av opptaksmodusene.

Bruke fjerne røde øyne-funksjonen

P A S M  

Når du skal ta et portrett bilde på et mørkt sted, kan røde øyne-effekten aktiveres ved hjelp av blitslys. Hvis du ønsker dette, setter du blitsalternativet til **Auto+Red (Auto+Rød)** eller **Fill-in Red (Utfylling+Rød)**.



- Ved å bruke fjerne røde øyne-funksjonen kan du fjerne røde øyne med midlertidig blitslys før hovedblitsen.
- Når motivet er i bevegelse eller er langt unna kameraet under det midlertidige blitslyset, er det ikke sikkert at dette fungerer optimalt.

1. gardin, 2. gardin P A S M

Bildene nedenfor ble tatt av et motiv i rett bevegelse med funksjonene **1st Curtain (1. gardin)** og **2nd Curtain (2. gardin)**. I bildet med blitsfunksjonen **1st Curtain (1. gardin)** er den fremre delen tydelig da blitsen vil avgir lys umiddelbart når lukkeren åpnes. Fordi blitsen avgir lyset senere med blitsfunksjonen **2nd Curtain (2. gardin)**, er den bakre delen av motivet tydelig.

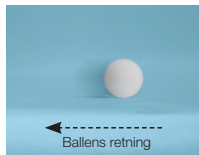

▲ Bruk av 1st Curtain (1. gardin)

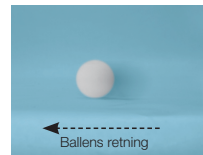

▲ Bruk av 2nd Curtain (2. gardin)

Justere mengden blitslys

P A S M SCENE

Når du stiller inn blitsalternativet, kan du justere den ønskede mengden blitslys.

- 1 I opptaksmodus trykker du på **[MENU]**.
- 2 Velg **Opptak 2** (2) → **Flash (Blits)**.
- 3 Trykk på **[Fn]**-knappen når du har valgt ønsket element.
- 4 Juster mengden blitslys ved å dreie innstillingsrattet eller trykke på **[◀ / ▶]**.
 - Dette lar deg justere mengden blitslys opptil ± 2 nivåer.

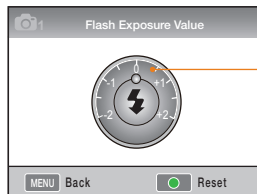

Vise nivået av blitslysjustering



- Når motivet er for nærme, ISO-følsomheten er høy eller eksponeringsverdien er for stor eller liten, vil du også redusere justeringseffekten ved å styre mengden blitslys.
- Mengden blitslys kan ikke justeres i enkelte opptaksmoduser.
- Når en ekstern blitsenhet har blitskontrollfunksjon, brukes lyskontrollverdien til den eksterne blitsen når du kobler den til kameraet.
- Hvis det er nokså kort avstand til motivet når du tar bilder med den innebygde blitsen, kan deler av bildet bli mørke da det oppstår en konflikt mellom blitslyset og linsen. Kontroller avstanden mellom kameraet og motivet når du tar bilder. Hvilken avstand som skaper konflikt kan variere alt etter linsetypen som brukes.
- Når du monterer solblenderen, kan lyset fra den innebygde blitsen bli hindret av blenderen. Ta av solblenderen når du bruker den innebygde blitsen.

Bruke en ekstern blitsenhet (kjøpes separat)

Autoblitsmodusen A-TTL kan også brukes sammen med en ekstern blits (SEF20A eller SEF42A). Denne brukerhåndboken ble utarbeidet basert på blitsmodellen "SEF20A".

Hvis du vil ha mer informasjon om hvordan du bruker ekstern blits, kan du se brukerhåndboken til blitsen.

Montere blitsen

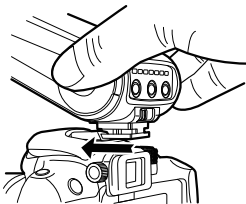

- 1 Ta av dekselet for tilbehørsskoen før du monterer den eksterne blitsen.
- 2 Slå på strømmen til den eksterne blitsen.
 - Blitsmodusen til den eksterne blitsen settes til TTL auto-modus.
- 3 Fortsett med opptaket når du har kontrollert om den eksterne blitsen er fulladet.

De tilgjengelige blitsmodusene

Den anvendelige blitsmodusen bestemmes av kameralinsen eller kameraeksponeringen som er i bruk.

- 1 Smart Flash-modus (Smart-blits)
 - Juster mengden blitslys automatisk iht. eksponeringsverdien for omgivelsene.
- 2 Auto
 - Blitslyset aktiveres automatisk hvis det er mørkt nok.
- 3 Auto + Red
 - Dette hindrer effekten med røde øyne som kan oppstå idet fulladet tas.
- 4 Flash-On (Blits på)
 - Blitsen aktiveres alltid når du tar et bilde.
- 5 Fill-in Red (Utfylling+Rød)
 - Aktiverer alltid blitslyset, og hindrer røde øyne.
- 6 1st Curtain (1. gardin)
 - Aktiverer blitslyset umiddelbart når lukkeren åpnes.
- 7 2nd Curtain (2. gardin)
 - Aktiverer blitslyset like før lukkeren lukkes.



- Det er bare blitsenheten som er produsert for NX-serien som automatisk justerer mengden blitslys. For å kunne benytte automodusfunksjonen, må du bruke blitsen som er produsert for NX-modeller. Selv om blitsen utløses uten at batteriet er fulladet, bør du bruke blitsen etter at batteriet er fulladet.
- Når en ekstern blitsenhet har blitskontrollfunksjon, brukes lyskontrollverdien til den eksterne blitsen når du kobler den til kameraet.

Justere ISO-følsomheten P A S M

ISO-følsomheten, som er filmfølsomheten etablert av den internasjonale standardiseringsorganisasjonen (ISO), representerer graden av reaksjon når kameraet slipper inn lys. Fordi den reagerer mer følsomt med en større ISO-verdi, kan man oppnå et naturlig bilde på et mørkt sted ved å øke ISO-verdien. Dette reduserer graden av kameraristing med raskere lukkerhastighet.

1 I opptaksmodus trykker du på **[MENU]**.

2 Velg **Opptak 1** (📷1) → **ISO** → et alternativ.



- Jo høyere ISO-verdi du velger, desto mer bildestøy kan du få.
- Når støyreduksjonsfunksjonen brukes, kan støyen som forårsakes av den høfølsomme ISO-verdien reduseres.
- De tilgjengelige ISO-valgene kan variere alt etter den valgte opptaksmodusen.
- Du kan angi funksjonen direkte ved å trykke på **[ISO]** i opptaksmodus.





Fokuseringsmetoder

Endre fokuseringsmetoder

P A S M SCENE 

Du kan angi ulike fokuseringsmetoder iht. motivet.

- 1 I opptaksmodus trykker du på **[MENU]**.
- 2 Velg **Opptak 2** () → **AF Mode (AF-modus)** → et alternativ.

 Single (Enkeltbilde AF)	Hvis fokus settes når du trykker [Lukker] halvveis ned, låser du fokuset i den posisjonen.
 Continuous AF (Kontinuerlig AF)	Mens du holder [Lukker] halvveis nede, låses fokuset kontinuerlig for motivet.
 Manual Focus (Manuelt fokus)	Juster fokuset manuelt ved å dreie fokuseringen.



- Ved å bruke **[AF/MF]** kan du justere fokuset manuelt.
- Når det ikke er noen AF/MF-bryter på lensen, kan du justere fokuset manuelt i AF-modus ved å velge **Manual Focus** (Manuelt fokus - MF).
- Det valgbare alternativet kan variere alt etter lensen som brukes.
- Når du justerer fokuset manuelt, kan bildet bli uklart hvis fokuset ikke stilles inn nøyaktig. Ta et bilde når du har stilt inn fokuset nøyaktig. (s. 32)
- Du kan velge AF-modus direkte ved å trykke på **[AF-MF]** på kamerahuset.

AF Priority (AF-prioritet) P A S M

Når du bruker AF-funksjonen, tillater ikke funksjonen AF Priority (AF-prioritet) å utløse lukkeren hvis fokuset ikke er riktig satt.

- 1 I opptaksmodus trykker du på **[MENU]**.
- 2 Velg **Opptak 2** () → **AF Priority (AF-prioritet)** → et alternativ.

Off (Av)	Denne tar et bilde uansett fokus.
On (På)	Denne tar et bilde bare hvis fokuset er riktig satt når du trykker på lukkerknappen. Selv om fokuset er riktig satt når lukkerknappen holdes halvveis nede, vil ikke bildet bli tatt hvis fokuset ikke er riktig satt når du trykker lukkerknappen helt ned.



Selv om **AF Priority (AF-prioritet)** er angitt, tillater kontinuerlig bildeopptak og seriebildefunksjonen at lukkeren utløses når fokuset ikke er riktig stilt inn.

Bruke AF-hjelpelampe

 P A S M   SCENE

Autofokus fungerer mer nøyaktig på mørke steder når du bruker AF-hjelpelampen.

- 1 I opptaksmodus trykker du på **[MENU]**.
- 2 Velg **User setup (Brukeroppsett)** ()
→ **AF Lamp (AF-lampe)**.

Off (Av)	AF-hjelpelampe brukes ikke
On (På)	AF-hjelpelampen slår seg på når lyskilden ikke er tilstrekkelig.

Endre fokusområdet

P A S M   SCENE

Du kan ta et klart og levende bilde hvis fokusområdet endres relativt til motivet.

- 1 I opptaksmodus trykker du på **[MENU]**.
- 2 Velg **Opptak 2** () → **AF Area (AF-område)** → et alternativ.

 Selection AF (Valg AF)	Fokuset angis riktig for det valgte området.
 Multi AF	Viser alle plassene der fokuset er satt riktig i hele visningen.
 Face Detection AF (Ansiktsregistrering AF)	Viser områdene der fokuset er riktig satt i visningen.
 Self-Portrait AF (Selvportrett AF)	Når du hører lydeffekten når du skal ta selvportrett, kan du sjekke posisjonen til motivets ansikt.



- Det valgbare alternativet kan variere etter opptaksmodus.
- Når **AF/MF**-bryteren på linsen står på **MF**, kan du ikke endre AF-området ved å bruke opptaksmenyen.
- Når **Multi AF**-funksjonen er valgt, vises AF-området i grønt så lenge motivet er i fokus.
- Du kan angi funksjonen direkte ved å trykke på **[Fn]** i opptaksmodus.

Sette fokus på det valgte området

P A S M SCENE

I opptakskomposisjonen kan du ta et bilde ved å sette fokuset på ønsket område.

- 1 I opptaksmodus trykker du på **[MENU]**.
- 2 Velg **Opptak 2** (2) → **AF Area (AF-område)** → **Selection AF (Valg AF)**.

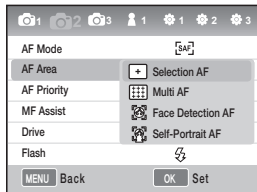

- 3 Trykk på **[MENU]** for å gå tilbake til forrige modus.

- 4 I opptaksmodus trykker du på **[OK]**.

- 5 Trykk på **[▲/▼/◀/▶]** for å flytte fokusområdet.



- 6 Juster størrelsen på fokusområdet ved å bruke innstillingsrattet.

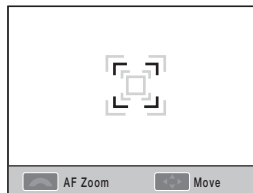

- 7 Plasser motivet i rammen, og trykk **[Lukker]** halvveis ned for å fokusere.

- 8 Trykk på **[Lukker]** for å ta bilde.

Stille inn MF Assist (MF assistanse)

SMART P A S M SCENE

Når linsens fokusmetode er satt til manuell fokus (MF), hjelper fokus-funksjonen med å forstørre motivet automatisk på skjermen.

- 1 Sett fokusmetoden til manuell fokus.
- 2 Select **Opptak 2** (📷2) → **MF Assist (MF assistanse)**
- 3 Velg ønsket alternativ.

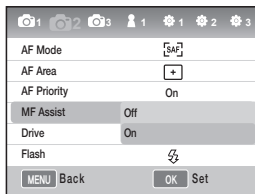

Off (Av)

Ikke forstørret motivet på skjermen når det er i modusen manuell fokus.

On (På)

Forstørret motivet på skjermen når du justerer fokus i modusen manuell fokus.



Ansiktsregistrering

Når funksjonen ansiktsregistrering AF brukes, kan fokuset settes på et menneskelig ansikt når du tar et portrettbilde. Denne funksjonen kan også være nyttig når du skal ta et selvportrett.

Normal ansiktsregistrering

P A S M Q SCENE

Når du bruker **ansiktsregistrering**, kan autofokus settes basert på ansiktet.

Når opptakskomposisjonen er satt, registrerer kameraet automatisk så mange som 10 ansikter og setter fokuset og eksponeringen.

1 I opptaksmodus trykker du på **[MENU]**.

2 Velg **Opptak 2** (📷₂) → **AF Area (AF-område)** → **Face Detection AF (Ansiktsregistrering AF)**.

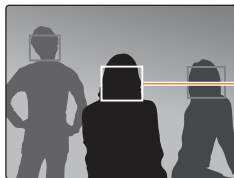

Fokusrammen vises i hvitt for det nærmeste ansiktet og i grått for de andre ansiktene.



- Ansiktsregistrering er ikke nødvendigvis effektivt i følgende situasjoner.
 - Når motivet er for langt unna
 - Når det er for lyst eller mørkt
 - Når motivet ikke står vendt mot kameraet
 - Når en del av ansiktet er skjult, f.eks. bak solbriller.
 - Når noen gjør seg til mye i ansiktet
 - Når lyset eller baklyset på ansiktet ikke er ensartet
 - Avhengig av Picture Wizard-funksjonen (Bildeveiviser) er det ikke sikkert at motivets ansikt registreres.
- Alternativene kan variere avhengig av opptaksmodusen.
- Denne funksjonen kan ikke brukes når du har angitt alternativer slik som bildeveiviser, MF og Valg AF.
- Funksjonen for **ansiktsregistrering** fungerer raskere når kameraet er nærmere motivet.
- Når **Face Detection AF (Ansiktsregistrering AF)** brukes, settes det hvite fokusområdet automatisk i fokus.

Ansiktsregistrering for selvporett

P A S M Q SCENE

Når du tar et selvporett, er brennvidden satt til en modus som tillater nærbilde. Hvis ansiktet registreres i senter, avgis det en lyd før bildet tas.

- 1 I opptaksmodus trykker du på **[MENU]**.
- 2 Velg **Opptak 2** (📷₂) → **AF Area (AF-område)** → **Self-portrait AF (Selvporett AF)**.
- 3 Trykk på **[Lukker]** hvis du hører en infolyd for opptak.

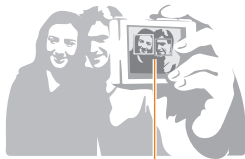

Ansiktet er i senter med infolyd (rask ringelyd).



Justering av lysstyrke og farge i bilde

Justere eksponeringen (lysstyrken)

P A S SCENE

Bildene som tas, kan bli lyse eller mørke alt etter lysforholdene. Du kan da foreta justeringer ved å kontrollere mengden lys som slipper inn i lensen.



▲ Bruke - ▲ 0 ▲ Bruke +

- 1 Kontroller det nøyaktige fokuset på motivet i opptaksmodus
- 2 Juster til en ønsket eksponeringsverdi ved å dreie innstillingsrattet mens du holder []-knappen inne.
 - Du kan kontrollere justeringsverdien for eksponeringen i søkeren og displayet.
- 3 Trykk på [**Lukker**] for å ta bilde.

66



- Når du låser og bruker den aktuelle eksponeringsverdien, kan den være for lys eller mørk iht. opptaksmiljøet. Ta et bilde ved å justere til eksponeringsverdien som er riktig for opptaksmiljøet.
- Når det er vanskelig å fastsette en riktig eksponeringsverdi, stiller du inn på **AE BKT (suksessive bilder med eksponeringsøkning/-reduksjon)**. Denne tar 3 bilder suksessivt, inkludert et som er ett trinn mørkere, og et som er ett trinn lysere (s. 73).
- Eksponeringsadvarselen vises i rødt for hver del utenfor området "±3."



Eksponeringsjustering

P A S M SCENE

Du kan angi nivået (trinn) for eksponeringsjustering.

- 1 I opptaksmodus trykker du på [**MENU**].
- 2 Velg **User setup (Brukeroppsett)** (1) → **EV Step (EV-trinn)** → et alternativ.

1/3	Endre eksponeringsnivået med 1/3 trinn.
1/2	Endre eksponeringsnivået med 1/2 trinn.

Endre målemetoden for lysstyrke



P A S M 

Hvis bildekomposisjonen er satt, måler kameraet lysmengden.

Lysstyrken og tonearten i bildet kan variere alt etter hvilken del målingen utføres i.

1 I opptaksmodus trykker du på **[MENU]**.

2 Velg **Opptak 3** (/ 3) → **Metering (Måling)** → et alternativ.

 Spot (Punkt)	<ul style="list-style-type: none">• Beregner mengden lys i senter.• Dette er godt egnet når du tar et portrettbilde der det er sterkt baklys.• Når motivet ikke befinner seg midt i visningen, kan det bli for lyst eller mørkt.
 Center-weighted (Midtstilt)	<ul style="list-style-type: none">• Denne beregner mengden lys i midtdelen av bildet og gjenspeiler resultatet over hele bildet.• Dette er godt egnet når området til motivet er stort sammenlignet med bildets generelle komposisjon.
 Multi	<ul style="list-style-type: none">• Beregner mengden lys i hele området.• Godt egnet for normalt bilde



Du kan angi funksjonen direkte ved å trykke på **[3]** i opptaksmodus.



Stille inn hvitbalansen PASM

Ulike lyskilder vil påvirke de resulterende fargene i bildet. For å ta et bilde med så realistiske farger som mulig må du velge hvitbalansen som er hensiktsmessig for lyskilden, eller justere til ønsket fargetemperatur manuelt.

Hvis lyskilden er krevende, kan du ta bildet ved å justere hvitbalansen manuelt iht. opptakssituasjonen.

68



Auto



Daylight (Dagslys)



Cloudy (Skyet)



Glødepære

- 1 I opptaksmodus trykker du på **[MENU]**.
- 2 Velg **Opptak 1** (📷/📹) → **White Balance (Hvitbalanse)** → et alternativ.

AWB	Auto WB (Auto HB)	Den optimale lyskilden settes automatisk iht. lysforholdene til kameraet.
	Dagslys	Egner seg for utendørs bilder på en klar dag
	Skyet	Egner seg i skygger på en overskyet dag
	Fluorescent White (Lysrør hvitt)	Dagslys, lysrør, egner seg spesielt for hvitt lysrørlys med fargetemperatur på ca. 4200K
	Fluorescent NW (Lysrør ikke-hvitt)	Dagslys, lysrør, egner seg spesielt for lysrørlys med fargetemperatur på ca. 5000K
	Fluorescent Daylight (Lysrør dagslys)	Dagslys, lysrør, egner seg spesielt for dagslytsaktig lysrørlys med fargetemperatur på ca. 6500K
	Tungsten (Wolfram)	Egner seg for lys fra halogenlampe og glødelampe
	Flash WB (Blits HB)	Egner seg når du bruker den innebygde blitsen.
	Custom Set (Egendefinert)	Angis ved å måle lyskilden direkte
K	Color Temp. (Fargetemp.)	Sett fargetemperaturen manuelt



Du kan angi funksjonen direkte ved å trykke på **[WB]** i opptaksmodus.

Finjustering av hvitbalanse

- 1 I opptaksmodus trykker du på **[MENU]**.
- 2 Velg **Opptak 1** (📷/📷₁) → **White Balance (Hvitbalanse)**.
- 3 Når du har valgt ønsket hvitbalanse, trykker du på **[Fn]**.

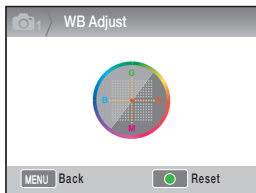

- 4 Juster til ønsket hvitbalanse ved å bruke innstillingsrattet eller trykke på **[▲/▼/◀/▶]**.
- 5 Trykk på **[OK]** for å lagre.

Brukeroppsettmetode

Hvis bildet tas når du har angitt komposisjon for hvitt papir, utfyllt full ramme, angis det en hensiktsmessig hvitbalanseverdi iht. den målte lyskilden.

- 1 I opptaksmodus trykker du på **[MENU]**.
- 2 Velg **Opptak 1** (📷/📷₁) → **White Balance (Hvitbalanse)**.
- 3 Når du har valgt **Custom Set (Egendefinert)**, trykker du på **[Fn]**.
- 4 Når du har satt komposisjonen til å vise bare det hvite papiret, trykker du på **[Lukker]**.

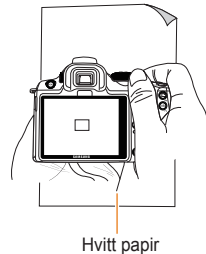

Hvitt papir

Justere fargetemperaturen

Brukeren kan angi hvitbalansen ved å justere fargetemperaturen.

- 1 I opptaksmodus trykker du på **[MENU]**.
- 2 Velg **Opptak 1** (📷/📹) → **White Balance (Hvitbalanse)**.
- 3 Når du har valgt alternativet **Color Temp (Fargetemp)**, trykker du på **[Fn]**.
- 4 Angi den ønskede fargetemperaturen ved å bruke innstillingsrattet eller trykke på **[◀/▶]**.

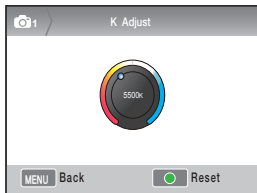

- 5 Trykk på **[OK]** for å lagre.

Hva er fargetemperatur?

Fargetemperatur viser til temperaturen som har uttrykt fargeendringen for lys i den absolutte temperaturen (K). Dette kan uttrykke en kald følelse ved økt fargetemperatur og en varm følelse ved lavere fargetemperatur.

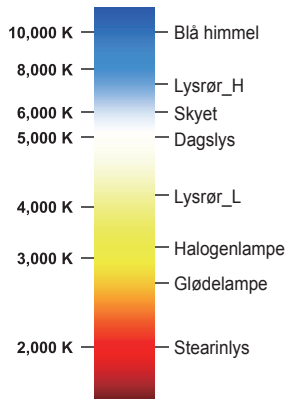

Fargerom SCENE

Dette lar deg angi fargerommet du vil bruke.

- 1 Trykk på **[MENU]** i opptaksmodus.
- 2 Velg **Opptak 1** () → **Color Space (Fargerom)** → et alternativ.

 sRGB	Sett fargerommet til sRGB.
 Adobe RGB	Sett fargerommet til Adobe RGB.



- Når fargerommet er satt til Adobe RGB, lagres filnavnet i "_SAMXXX.JPG"-format når du har tatt et bilde.
- Du kan angi funksjonen direkte ved å trykke på **[Fn]** i opptaksmodus.

Hva er fargerom?

Inn- og utdataenheter for bilder, slik som digitalkameraer, skjermer og skrivere, gjengir ulike fargeområder.

Det mulige området for fargegjengivelse kalles fargerom. Det er flere standarder for fargerom for hver enhet. Dette kameraet støtter sRGB og Adobe RGB. sRGB brukes ulike i enheter slik som datamaskiner. Det anbefales å bruke sRGB for vanlige bilder. sRGB-standarder for internasjonale fargeromstandarder som er fastsatt av IEC (Internasjonale Elektrotekniske Kommissjon).

Dette er definert ut fra fargerommet på PC-skjermer og brukes også som standard fargerom for Exif.

Adobe RGB er fargerommet som anbefales av Adobe Systems, Inc. for kommersielle utskrifter, og det har større bredde enn sRGB når det kommer til fargegjengivelse. Adobe RGB dekker mesteparten av fargeområdet, så farger som kun er tilgjengelige ved utskrift, går ikke tapt når man redigerer bildet på en datamaskin. Når bildet åpnes i en ikke-kompatibel programvare, vil fargene fremstå lysere.

Dynamisk omfang P A S M

Dette korrigerer automatisk tap av skarpe detaljer, som kan oppstå grunnet forskjeller i bildets skyggelegging.

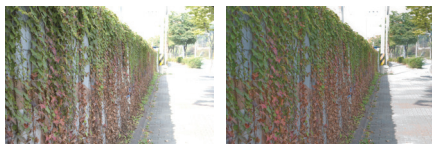

▲ Uten Dynamisk omfang ▲ Med Dynamisk omfang

- 1 I opptaksmodus trykker du på **[MENU]**.
- 2 Velg **Opptak 3** (📷3) → **Smart Range (Dynamisk omfang)** → et alternativ.



- Når Dynamisk omfang er angitt, kan du ikke bruke ISO 100.
- Dynamisk omfangsfunksjonen er ikke tilgjengelig i enkelte opptaksmoduser, og den kan automatisk aktiveres når du bruker opptaksmodusene **C** og **Ⓜ**.
- Du kan angi funksjonen direkte ved å trykke på **[Fn]** i opptaksmodus.



Endre opptaksmetoden

Det er ikke en enkel jobb å ta bilde av raske gjenstander eller ansiktsuttrykket og bevegelsene til et menneske. Du kan da velge suksessivt opptak som passer for situasjonen.

Suksessiv opptaksmetode og oppsett av selvutløser



Du kan velge suksessivt opptak som passer for situasjonen.

- 1 I opptaksmodus trykker du på **[MENU]**.
- 2 Velg **Opptak 2 (📷2)** → **Drive (Drift)** → et alternativ.

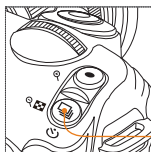

Knapp for driftsmodus

Du kan angi funksjonen direkte ved å trykke på **[Q]** i opptaksmodus.

	Single (Enkeltbilde)	Tar ett bilde når du trykker på lukkerknappen.
	Kontinuerlig	Mulig å ta bilder suksessivt mens du holder lukkeren inne, opptil 3 bilder i sekundet
	Burst (Seriebildeopptak)	Tar 30 bilder i sekundet med ett trykk på lukkerknappen
	Selvutløser	Tar automatisk et bilde etter en angitt tid (tiden kan angis i intervaller på 1 sekund i området 2-30 sekunder)
	AE BKT	Når du trykker én gang på lukkerknappen, tas det suksessivt 3 bilder, der et er ett trinn mørkere og et er ett trinn mørkere.
	WB BKT	Når du trykker én gang på lukkerknappen, tas det suksessivt 3 bilder med ulikt satt hvitbalanse sammen med originalbildet.
	P Wiz BKT (Bildeveiviser BKT)	Når du trykker én gang på lukkerknappen, lagres det suksessivt 3 bilder som har satt bildeveiviseren ulikt.



- Alternativene kan variere avhengig av opptaksmodusen.
- **WB BKT** og **P Wiz BKT** er funksjonen som korjterer bildet når du har tatt et bilde.
- Hvis bilde kvaliteten er satt til RAW-format, kan du ikke bruke bracketing-valgene (WB BKT, P Wiz BKT (Bildeveiviser BKT)).
- Når det gjelder **Burst-opptak (seriebildeopptak)**, er det ikke mulig å velge bildestørrelse, og bilde kvaliteten er låst til 1472x976. Når du tar **Burst-opptak (seriebilder)**, kan også lagringstiden bli lengre.
- Når det gjelder **Burst-opptak (seriebildeopptak)**, kan ikke bildene lagres i RAW-filformat, og ISO 100-hastigheten kan ikke angis av brukeren.
- Verken den innebygde eller den eksterne blitsen utløses når **Burst (seriebilde)** brukes.
- Lukkerhastigheten kan stilles til 1/30 sekunder eller raskere når alternativet **Burst-opptak (Seriebilder)** brukes.
- Produktet støtter funksjonen **Burst Shooting (Seriebilder)** som lar deg ta opptil 30 bilder i sekundet. Bildene som blir tatt i modusen **Burst Shooting (Seriebilder)**, trenger bare litt større lagringsplass.

Detaljert Bracket-oppsett P A S M

Detaljene for eksponering, hvitbalanse og bildeveiviser for Bracket-bilde kan angis.

- 1 Trykk på **[MENU]** i opptaksmodus.
- 2 Velg **Opptak 3** (📷3) → **BKT Set (BKT angi)** → et alternativ.

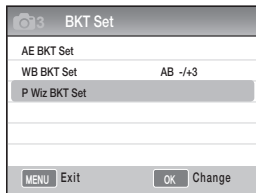

- 3 Velg de detaljerte alternativene.

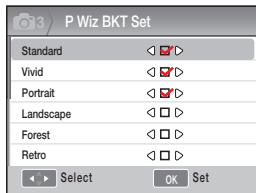

AE BKT set	<p>Når du bruker BKT-eksponeringsfunksjonen, kan du stille inn bildeopptakssekvensen og eksponeringsintervallet. BKT-rekkefølge: Angi opptaksrekkefølgen BKT-område: Angi eksponeringstrinn</p>
HB BKT set	<p>Når du bruker HB BKT-funksjonen, kan du angi det justerte intervallet for hvitbalanseverdi. F.eks.: MG-/+3 justerer magentaverdien 3 trinn minus eller pluss.</p>
P Wiz BKT set	<p>Når du bruker bildeveiviserens BKT-funksjon, kan du angi opptaksrekkefølgen.</p>

Spesialeffekt/bilderetusing

Bildeveiviser P A S M

Ved å velge bildeveiviseren kan du uttrykke ulike stemninger i bildet.

▼ Eksempel



Standard



Levende



Portrett



Landskap



Skog



Retro



Kul



Rolig



Klassisk

- 1 I opptaksmodus trykker du på **[MENU]**.
- 2 Velg **Opptak 1**  → **Picture Wizard** (**Bildeveiviser**) → et alternativ.



- 3 Juster de detaljerte elementene i bildeveiviseren som ble valgt, ved å bruke **[▲/▼/◀/▶]**.
 - Du kan kontrollere fargen, metningen, skarpheten og kontrasten.
- 4 Sett til en ønsket verdi.



- Du kan angi funksjonen direkte ved å trykke på **[Fn]** i opptaksmodus.

Egendefinert oppsett for bildeveiviser

Du kan velge de egendefinerte valgene og deretter lagre bildene på 3 forskjellige måter

- 1 I opptaksmodus trykker du på **[MENU]**.
- 2 Velg **Opptak 1** (📷₁) → **Picture Wizard (Bildeveiviser)** → **Custom (Egendefinert)** → et alternativ.

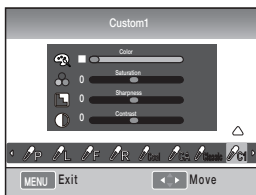

- 3 Juster bildeveiviserverdien ved å bruke **[▲/▼/◀/▶]**
 - Du kan kontrollere fargen, metningen, skarpheten og kontrasten.
- 4 Sett til en ønsket verdi.



Key Mapping (Knappetilordning)

Angi knappetilordning PASM

Funksjonen til kameraknappen kan endres.

- 1 I opptaksmodus trykker du på **[MENU]**.
- 2 Velg **Brukeroppsett (1)** → **Key Mapping (Knappetilordning)** → et alternativ.



AEL

Denne angir handlingen som utføres når du velger **[AEL]**-alternativet.

- Innstilling på AEL utfører bare låsefunksjonen for automatisk eksponering.
- Innstilling på AFL utfører bare låsefunksjonen for autofokus.
- Innstilling på AEL + AFL utfører låsefunksjonene for automatisk eksponering/autofokus.



Preview
(Forhåndsvisning)

Denne angir handlingen som utføres når du trykker på knappen for dybdeforhåndsvisning.

- Hvis den settes til ettrykks hvitbalanse, utføres den brukerdefinerte hvitbalansefunksjonen.
- Hvis du angir Optical Preview (Optisk forhåndsvisning), utføres dybdeforhåndsvisningen for gjeldende blenderverdi.



- Når du tar opp en film, kan du trykke én gang på knappen for **[dybdeforhåndsvisning]** for å aktivere AF-funksjonen og en gang til for å avbryte funksjonen.
- Se funksjonen "Dybdeforhåndsvisning". (s. 37)
- Funksjonen til **AEL**-knappen kan ikke endres i M-modus (manuell).

Hva er AEL-funksjon?

Kamerafunksjonene automatisk eksponeringslås (AEL) og autofokuslås (AFL) opprettholder innstillingene til opptaket er fullført ved å huske eksponerings- og fokusverdiene når du trykker på **[AEL]**-knappen på kameraet.

Lukkerknappen halvveis nede når **AEL**-knappen er satt til følgende status.

Status for AEL-innstilling	lukkerknappen halvveis nede
AEL	Autofokus
AFL	Eksponeringslås
AEL+AFL	Ingen handling

Avspilling/redigering

Lær hvordan du spiller av bilder, videoer eller redigerer bilder eller videoer.

Spille av (bilde/film)	79
Bilredigering	87
Vise filer på en TV eller HDTV	91
Overføre filer til datamaskinen	93
Bruke Samsung RAW Converter	98
Skrive ut bilder med en fotoskriver (PictBridge) ...	101

Spille av (bilde/film)

Vise bilder i avspillingsmodus

Brukeren kan se på lagrede bilder og filmer.

- 1 Trykk på [▶]
 - Vis de sist lagrede filene.
- 2 Sjekk bildene sekvensielt ved å bruke [◀/▶].
 - Når avspillings skjermen velges mer enn en gang, vil bildet eller filmen som ble vist sist bli valgt neste gang du velger avspilling.

Spille av bilder - beskrivelse

Du får opp informasjonen på skjermen ved å trykke på [DISP] i avspillingsmodus.

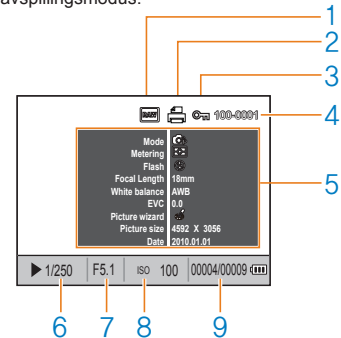

1	RAW-filindikator
2	Fil som inkluderer utviklingsinfo
3	Beskyttet fil
4	Filnr.
5	Metaverdi for tatt bilde
6	Info om lukkerhastighet
7	Blenderverdi
8	Info om ISO-verdi
9	Aktuell fil/totalt ant. filer

Spille av (bilde/film)

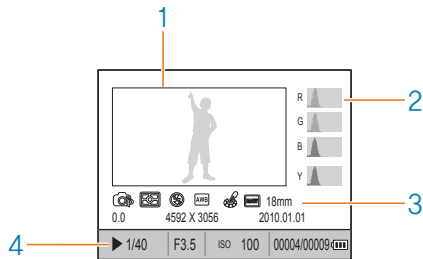

1	Bilde
2	RGB-histogram
3	Opptaksmodus, måling, blits, hvitbalanse, bildeveiviser, brennvidde
4	Lukkerhastighet, blenderverdi, ISO, valgt fil/ totalt antall filer/batteriinformasjon

Spille av filmer - beskrivelse

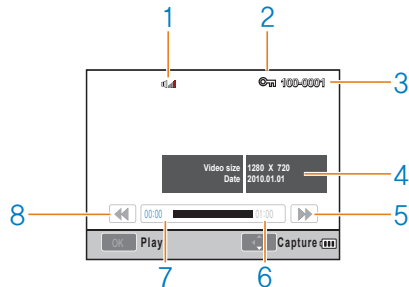

1	Volumkontroll
2	Beskyttet fil
3	Filnr.
4	Metaverdi for innspilt film
5	Hurtig fremoverspuling
6	Total avspillingstid for valgt fil
7	Nåværende avspillingstid
8	Hurtig tilbakespuling

Vise filer i Smart Album etter kategori

Filene kan kategoriseres og vises etter fil, dato (dag), dato (uke) og type.

- 1 I avspillingsmodus trykker du på [□].
- 2 Trykk på [MENU].
- 3 Velg ønsket avspillingsmetode.

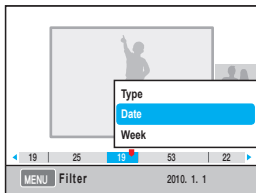

Type	Kategoriser iht. lagret filform
Dato	Kategoriser iht. lagringsdato
Uke	Kategoriser iht. lagringsuke

- 4 Du kan plassere elementene ved å dreie innstillingsrattet eller ved å trykke på [◀▶].
- 5 Trykk på [OK] for å gå tilbake til forrige.



Når du åpner Smart Album eller skal endre kategori, kan det ta litt tid avhengig av hvor mange filer som er lagret. Vent litt til Smart Album vises.

Gå over til delt visning

Du kan raskt finne filer da du kan vise flere i én visning.

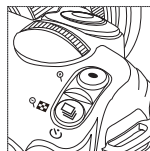

Du kan se en miniatyrbildevisning med 9 bilder ved å trykke to ganger på [□], eller en miniatyrbildevisning med 20 bilder ved å trykke tre ganger på [□].

(Trykk på [○] for å avbryte)

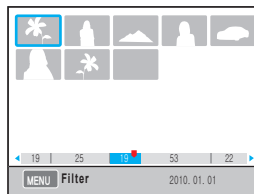

Filbeskyttelse

Filer kan beskyttes mot sletting.

- 1 Trykk på **[AEL]** i avspillingsmodus.
- 2  vises i displayet.
- 3 Trykk på **[AEL]** for å avbryte.

Slette en fil

Filer kan velges og slettes i avspillingsmodus.





Du kan angi denne funksjonen ved å trykke på **[MENU]** i avspillingsmodus.

Slette ett bilde

Du kan slette bare ett bilde ved å velge ønsket fil.

- 1 Når du har valgt filen som skal slettes i avspillingsmodus, trykker du på **[.**
- 2 I popup-vinduet velger du **Yes** (Ja).

Slette valgt fil

- 1 Når du har valgt filen som skal slettes i avspillingsmodus, trykker du på **[.**
- 2 I popup-vinduet velger du **Multiple Delete** (Slette flere).
- 3 Når du har valgt en fil som skal slettes, trykker du på **[].
 - Du avbryter utvelgelsen ved å trykke på **[] igjen.****
- 4 Trykk på **[]**
- 5 I popup-vinduet velger du **Yes (Ja)**.

Slette alle filer

Alle filene som er lagret på minnekortet, kan slettes samtidig.

- 1 I avspillingsmodus trykker du på **[MENU]**.
- 2 Velg **Avspilling** **[▶]** → **Delete (Slett)** → **All (Alle)**.
- 3 I popup-vinduet velger du **Yes (Ja)**.

Auto-rotering

Vis bilder tatt i vertikal ramme ved å rotere dem automatisk under avspilling.

- 1 I avspillingsmodus trykker du på **[MENU]**.
- 2 Velg **Avspilling** **[▶]** → **Auto Rotate (Auto-roter)** → **On (På)**.



Hvis bildet tas mens kameraet vender ned, kan det hende bilderetningen ikke er den samme i avspillingsmodus.

Høylys

Dette informerer om den lyseste delen av bildet.

- 1 I avspillingsmodus trykker du på **[MENU]**.
- 2 Velg **Avspilling** **[▶]** → **High Light (Høylys)** → **On (På)**.

Forstørre/forminske

Du kan forstørre et bilde når du søker i avspillingsmodus.

Forstørring

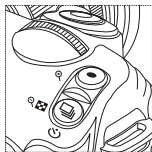

Trykk på [**+**] for å forstørre.
(Trykk på [**-**] for å forminske)

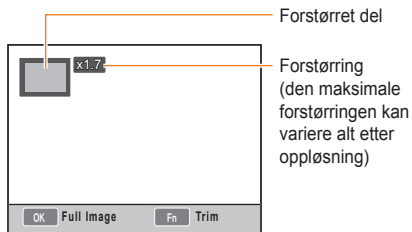

Forstørret del

Forstørring
(den maksimale forstørringen kan variere alt etter oppløsning)

Gå til forstørrelsen

Trykk på [**▲/▼/◀/▶**].

Beskjær det forstørrede bildet

Trykk på [**Fn**]-knappen når delen som skal skjæres bort, vises (lagres som et annet bilde)

Se lysbildeshowet

Du kan vise bilder i et lysbildeshow ved å legge på ulike effekter og musikk.

- 1 I avspillingsmodus trykker du på [**MENU**] → [**▶**].
- 2 Velg ønsket alternativ
 - Hvis du vil spille av uten å angi et alternativ, utfører du **trinn 4**.

Bilder	Velg bildene som skal vises i lysbildeshowet. <ul style="list-style-type: none"> • All (Alle): Vis alle de lagrede bildene i lysbildeshowet. • Date (Dato): Se bilder tatt på en bestemt dato i lysbildeshowet. • Select (Velg): Velg bilder og vis dem i lysbildeshowet
Effect (Effekt)	<ul style="list-style-type: none"> • Velg overgangseffekt mellom bilder. • Hvis du ikke vil bruke overgangseffekt, velger du Av.
Interval (Intervall)	<ul style="list-style-type: none"> • Velg overgangstiden
Music (Musikk)	Aktiver bakgrunnsmusikk

- 3 Sett til et ønsket alternativ.
- 4 Velg **Slide Show (Lysbildeshow)** → **Play (Spill av)**.
 - For å spille av bildene gjentatte ganger, velger du alternativet for **repetisjon**.
- 5 Se lysbildeshowet
 - For å stanse avspillingen av flerbildevisningen, trykker du på [OK]-knappen og så på [◀/▶] knapp.

Pause/ avspilling	Trykk på [OK]-knappen.
----------------------	------------------------

Vise en film

En film kan spilles av i avspillingsmodus, og du kan lagre en bestemt del av en scene ved å fange eller klippe den ut i avspillingsmodus.

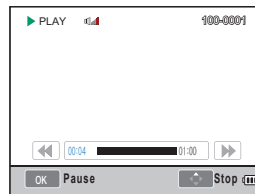

- 1 Når du har valgt ønsket film i avspillingsmodus, trykker du på [OK].
- 2 Nyt filmen.



Spole bakover	Trykk på [◀]
Pause/avspilling	Trykk på [OK].
Hurtig tilbakespiling	Trykk på [▶]
Volumkontroll	Drei innstillingsrattet til venstre/høyre
Stop	Trykk på [▲]

Fange et bilde





Du kan fange en bestemt del av en bevegelse inn i et bilde når du spiller av en film.

- 1 Trykk på [] i avspillingsmodus.
- 2 Trykk på [] mens du spiller av en film.
- 3 Trykk på [] i pausemodus.



- Oppløsningen til det innspilte bildet er den samme som filmoppløsningen.
- Den innspilte filen lagres med et annet filnavn.

Klippe ut en del av en film

- 1 Trykk på [] i avspillingsmodus.
- 2 Velg startpunktet for klippingen ved å trykke på [] → [] mens du spiller av en film.
- 3 Velg endepunktet for klippingen ved å trykke på [] → [].
- 4 I popup-vinduet trykker du på **Yes (Ja)**.



- Den klippede filen lagres med et annet filnavn.



Bilredigering

Du kan redigere bilder på mange måter via redigeringsmenyen. Du kan angi funksjonen direkte ved å trykke på **[Fn]** i opptaksmodus.

Endre oppløsningen

- 1 Når du har valgt ønsket bilde i avspillingsmodus, trykker du på **[MENU]**.
- 2 Velg **Image Edit (Rediger bilde)** → **Resize**.

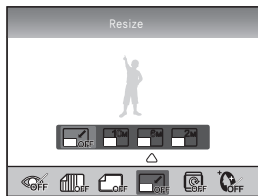

- 3 Velg ønsket bildeoppløsning.
 - Den redigerte filen lagres med et annet filnavn.



- Oppløsningen som skal endres, vil være begrenset iht. oppløsningen til det opprinnelige bildet.

Rotere

- 1 Når du har valgt ønsket bilde i avspillingsmodus, trykker du på **[MENU]**.
- 2 Velg **Image Edit (Rediger bilde)** → **Rotate (Roter)**.

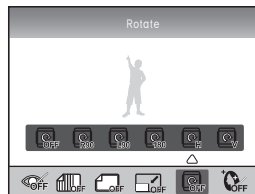

- 3 Velg ønsket rotering



- Ut fra størrelsen på det opprinnelige bildet kan det lagres i en mindre størrelse enn det opprinnelige etter rotering.

Fjerne røde øyne

- 1 Når du har valgt ønsket bilde i avspillingsmodus, trykker du på **[MENU]**.
- 2 Velg **Avspilling** **[▶]** → **Image Edit (Rediger bilde)** → **Red-eye Fix (Fjern røde øyne)**.

Justere baklyset

- 1 Når du har valgt ønsket bilde i avspillingsmodus, trykker du på **[MENU]**.
- 2 Velg **Avspilling** **[▶]** → **Image Edit (Rediger bilde)** → **Backlight (Baklys)**.

Bildestil

Ved å velge bildestil kan du uttrykke ulike stemninger i bildet.

- 1 Når du har valgt ønsket bilde i avspillingsmodus, trykker du på **[MENU]**.
- 2 Velg **Avspilling** **[▶]** → **Image Edit (Rediger bilde)** → **Picture Style Selector (Velg bildestil)**.
- 3 Sett til et ønsket alternativ.

Ansiktsretusjering

- 1 Når du har valgt ønsket bilde i avspillingsmodus, trykker du på **[MENU]**.
- 2 Velg **Avspilling** **[▶]** → **Image Edit (Rediger bilde)** → **Face Retouch (Ansiktsretusjering)**.
- 3 Sett til et ønsket alternativ.
 - Nivået av ansiktsretusjering blir bedre etter hvert som verdien øker.



Angi utskriftsinfo (DPOF)

Størrelsen på og antallet kopier som skal skrives ut, kan angis for bildet.

Fordi den angitte informasjonen er lagret i MISC-mappen på minnekortet, er det praktisk å skrive ut den angitte størrelsen og det angitte antallet kopier ved ganske enkelt å ta med minnekortet til en fotobutikk for fremkalling.



- Den angitte utskriftsinfoen kan bare brukes for den digitale skriveren eller fotobutikken som støtter DPOF.
- Når det gjelder bilder i bredformat, er det ikke sikkert at sidene skrives ut. Når du bestiller utskrift av bilder, bør du si fra om bilder i bredformat.
- DPOF-alternativet er ikke tilgjengelig for RAW-formaterte bilder og filmfilene.

1 Trykk på **[MENU]** → **Avspilling** **[▶]** → **DPOF** → **Standard** i avspillingsmodus.

2 Velg ønsket alternativ

Select (Velg)	Skrive ut valgte bilder
All (Alle)	Skrive ut alle
Reset	Initialisere standard utskriftsalternativ

3 Når du har foretatt valgene, trykker du på **[Fn]** etter å ha angitt bildet og antall kopier via innstillingsrattet.

- Når du har valgt alle, trykker du på **[▲/▼]** for å angi hvor mange kopier som skal skrives ut, før du trykker på **[OK]**.

4 Velg **[MENU]** → **DPOF** → **SIZE** (**STØRRELSE**) i avspillingsmodus.

5 Velg ønsket alternativ

Select (Velg)	Velg ønsket utskriftsstørrelse iht. bildet.
All (Alle)	Velg utskriftsstørrelsen for alle bildene som er lagret på minnekortet.
Reset	Initialisere alternativet for utskriftsstørrelse

6 Når du har valgt **Velg**-alternativet, velger du bildet som skal skrives ut og trykker på **[Fn]** når du har valgt utskriftsstørrelsen med innstillingsrattet.

- Når du har valgt alle, trykker du på **[▲/▼]** og velger utskriftsstørrelsen. Deretter velger du utskriftsstørrelsen og trykker på **[OK]**.

Indeksutskrift

1 Trykk på **[MENU]** → Avspilling **[▶]** → **DPOF** → **Index (Indeks)** i avspillingsmodus.

2 I popup-vinduet velger du **Yes (Ja)**.



Den angitte utskriftsstørrelsen kan bare brukes på en DPOF1.1-kompatibel skriver.

Vise filer på en TV eller HDTV

Spill av bilder eller videoer ved å koble kameraet til en TV via den medfølgende A/V-kabelen.

Vise filer på en vanlig TV

- 1 Velg en videosignalutgang som brukes i ditt land. (s. 107)
- 2 Koble kameraet til en TV via en A/V-kabel.

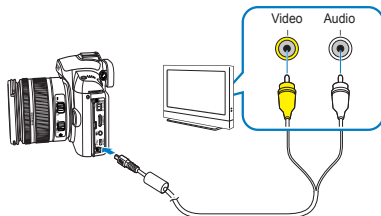

- 3 Forviss deg om at TV-en og kameraet er slått på, og velg videoutgangsmodusen til TV-en.
- 4 Vis videoene og bildene ved å bruke knappene på kamerahuset.



- På noen TV-er kan det oppstå digital støy, eller det kan hende at deler av et bilde ikke vises.
- Det er ikke sikkert at bildene vises sentrert på TV-skjermen, alt etter TV-innstillingene.
- Du kan ta opp bilder eller videoer mens kameraet er koblet til en TV.

Vise filer på en HDTV

- 1 Velg en videosignalutgang som brukes i ditt land. (s. 107)
- 2 I opptaks- eller avspillingsmodus velger du **[MENU] → Innstilling 3 (⚙️₃) → HDMI Size (HDMI-størrelse)** → et alternativ.
- 3 Koble kameraet til en HDTV via en HDMI-kabel.



Hvis både A/V- og HDMI-kabelen er koblet til samtidig, prioriteres HDMI-kabelen, men du bør fjerne A/V-kabelen for å unngå konflikter.

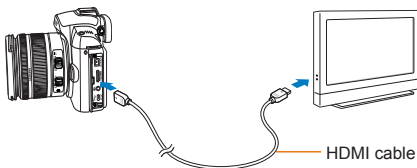

- 4 Forviss deg om at HDTV og kameraet er slått på, og velg HDMI-modusen til TV-en.
 - HDTV-skjermen viser det samme som kameradisplayet.

- 5 Vis videoene og bildene ved å bruke knappene på kamerahuset.



- Når du bruker HDMI-kabelen, kan du koble kameraet til HDTV via Anynet+(CEC). Anynet+(CEC) lar deg kontrollere tilkoblede enheter med én TV-fjernkontroll når en Samsung HDTV og A/V-enhet er koblet sammen.
- Hvis HDTV støtter Anynet+(CEC), slås HDTV automatisk på sammen med den eksterne enheten uten at du trenger å slå på HDTV for seg.
- Når du kobler til HDTV via en HDMI-kabel, er det ikke mulig å ta et bilde/film.
- Når kameraet er koblet til en HDTV, kan du ikke bruke alle avspillingsfunksjonene.

Overføre filer til datamaskinen

For Windows-brukere

Overfør filer ved å koble kameraet til PC-en.

Installere programmer

Krav til maskin- og programvare

Element	Krav
Hovedprosessor	Pentium III 500 MHz eller bedre (Pentium III 800 MHz eller bedre anbefales)
RAM	256 MB eller mer (512 MB eller mer anbefales)
Operativsystem	Windows 2000/XP/Vista
Harddiskkapasitet	250 MB eller mer (1 GB eller mer anbefales)
Andre	<ul style="list-style-type: none">• USB-port• CD-ROM-stasjon• 1024 x 768 piksler, 16-biters fargeskjermkompatibel skjerm (24-biters fargeskjerm anbefales)• Microsoft Direct X 9.0c eller nyere



Krav til QuickTime Player 7.6

- Intel Pentium 4, 3,2 GHz eller raskere/AMD Athlon™ 64FX, 2,6 GHz eller raskere
- Windows XP Service Pack 2 eller Vista
- Minimum 512 MB RAM (1 GB og mer anbefales)
- nVIDIA Geforce 7600GT eller nyere/ATI X1600-serie eller nyere anbefales



- Hvis du bruker en egenmontert PC eller en PC og et operativsystem som ikke støttes, kan dette ugyldiggjøre garantien.
- Det er ikke sikkert at programmene fungerer som de skal på 64-biters versjon av Windows XP og Vista.

Programmer på CD-platen

Program	Formål
Samsung Master	Redigere bilder og videoer.
QuickTime Player 7.6	Vise videoer (H.264-filer (MPEG-4.AVC)) på en PC.
Samsung RAW Converter	Konverter RAW-filer til ønsket filformat.
Adobe Reader	Vise brukerhåndboken.

- 1 Sett installasjons-CD-platen inn i en kompatibel CD-ROM-stasjon.
- 2 Når oppsettskjermen vises, klikker du på **Samsung Digital Camera Installer** for å starte installasjonen.



- 3 Velg programmene som skal installeres, og følg instruksjonene på skjermen.
- 4 Klikk på **Exit** for å fullføre installasjonen og starte datamaskinen på nytt.

Overføre filer til PC-en

Når du kobler kameraet til PC-en, registreres kameraet som en ekstern harddisk.

- 1 Koble kameraet til PC-en via USB-kabelen.



Du må koble den riktige enden av kabelen til kameraet. Hvis kabelen snus, kan det skade filene. Produsenten er ikke ansvarlig for data som går tapt.

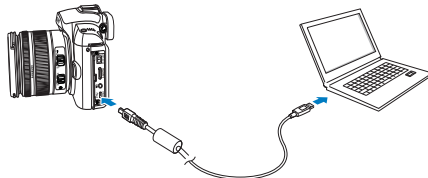

- 2 Slå på kameraet.
 - I popup-vinduet velger du **Computer (Datamaskin)**
- 3 På PC-en velger du **Min datamaskin** → **Flyttbar disk** → **DCIM** → "XXXPHOTO," eller velg "XXX_MMDD"-mappen.
- 4 Velg filene du vil ha, og dra eller lagre dem på PC-en.



- Hvis mappetypen er satt til Dato, vises mappenavnet som "XXX_MMDD."
- Hvis et bilde f.eks. er tatt den 1. januar, vises mappenavnet som "101_0101."

Koble fra kameraet (for Windows XP)

Du kobler fra USB-kabelen for Windows 2000/Vista på lignende måte.

- 1 Når statuslampen på kameraet blinker, pågår det dataoverføring. Vent til statuslampen slutter å blinke.
- 2 Klikk  på verktøylinjen nede til høyre på PC-skjermen.
- 3 Klikk på popup-meldingen.
- 4 Koble fra USB-kabelen.



For Mac-brukere

Når du kobler kameraet til en Macintosh-maskin, vil datamaskinen gjenkjenne enheten automatisk. Du kan overføre filer direkte fra kameraet til datamaskinen uten å installere programmer.



Krav til QuickTime Player 7.6

- 1,8 GHz Power Mac G5/1,83 GHz Intel Core Duo eller raskere
- Mac OS X versjon 10.4.10 eller nyere
- Minimum 256 MB RAM (1 GB og mer anbefales)
- Skjermkort på 64 MB eller mer

- 1 Koble kameraet til en Macintosh-maskin via USB-kabelen.



Når du bruker USB-kabelen, må du sørge for at kontakten på USB-kabelen passer til kontakten på kameraet.

- Hvis kabelen snus, kan det skade filene. Produsenten er ikke ansvarlig for data som går tapt.
- Bruk bare SAMSUNGs tilbehør. Produsenten påtar seg ikke noe ansvar for tap av filer eller skader som skyldes bruk av andre produsenters produkter.

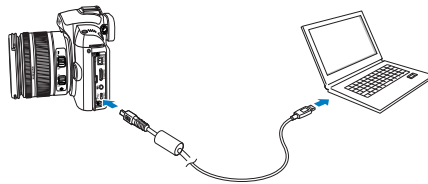

- 2 Slå på kameraet.
 - I popup-vinduet velger du **Computer (Datamaskin)**
- 3 Dobbeltklikk på flyttbar disk-ikonet.
- 4 Overfør bilder eller videoer til datamaskinen.

Bruke Samsung Master

Du kan laste ned filer eller redigere bilder eller videoer som er lagret på PC-en. Se hjelpemenyen for flere detaljer.



Dette programmet støtter ikke redigering av videofiler (H.264 (MPEG-4.AVC)) på kameraet.

Laste ned filer med Samsung Master

Når du kobler kameraet til PC-en, vises det automatisk et vindu for nedlasting av filer.

- 1 Velg filene du vil laste ned.
- 2 Klikk på Next og følg instruksjonene på skjermen.

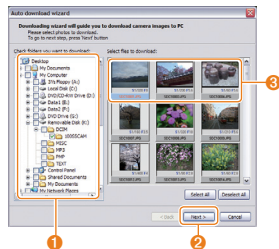

Nr.	Beskrivelse
1	Velg en plassering for filene du skal laste ned.
2	Klikk for å laste ned de valgte filene.
3	Miniatyrbilder av filer; klikk på et bilde for å laste ned.

Grensesnittet i Samsung Master

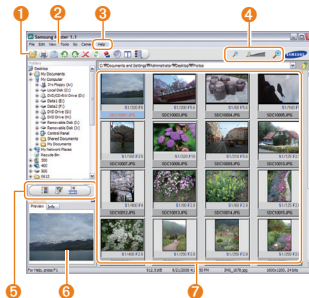

Nr.	Beskrivelse
1	Verktøylinje
2	Menyer
3	Klikk for mer informasjon om programmet.
4	Klikk for å forstørre eller redusere miniatyrbildene i listen.
5	Endre modusen. <ul style="list-style-type: none"> • : Visningsmodus • : Redigeringsmodus for bilder • : Redigeringsmodus for videoer
6	Forhåndsvis informasjon om den valgte filen.
7	Bildene i den valgte mappen; dobbeltklikk for å gå til fullskjermvisning.

Bruke Samsung RAW Converter

Med Samsung RAW Converter kan du opprette RAW-filer når du har redigert dem slik du vil ha dem. Du kan også redigere JPEG- eller TIFF-filer på samme måte som du redigerer RAW-filer. Denne programvaren er bare kompatibel med Windows XP og Vista.

Du starter programmet ved å klikke på [Start → Alle programmer → Samsung RAW Converter → Samsung RAW Converter]

■ Opprette RAW-filer



- Bilderedigeringsfunksjoner er oppført nedenfor.

① Menylinje

② Bilderedigeringsverktøy

[Eksponeringsbias]: Kompenserer eksponeringsverdien.

[Hvitbalanse]: Justerer hvitbalanseverdien.

[Color]: Justerer høylyset i bildet

[Tone]: Endre fargetonen

[Skarphet/støyreduksjon]: Justerer skarpheten.

[Development]: Forhåndsvisning er tilgjengelig for endelig utdata.

③ Høylyskontroller

Justerer metningen og høylys i det valgte bildet.

④ Histogram

Viser fargelagene i det valgte bildet.

⑤ Forhåndsvisningsvindu

Viser det valgte bildet.



- Se hjelpemenyen i Samsung RAW Converter for å få mer informasjon.
- Du kan laste ned Samsung Converter-programmet for Macintosh fra Samsungs webområde.

Korrigerer eksponeringen

Den viktigste funksjonen til Samsung RAW Converter er at du kan beholde den beste kvaliteten av bildene når du endrer RAW-filene under redigering.

Når du endrer skarpheten eller kontrasten, kan du fremdeles oppnå det samme resultatet uansett hva du endrer første. Følgende bilder viser hvordan du kan endre eksponeringen i bildet med Samsung RAW Converter.

Du kan justere eksponeringen ved å bruke menyalternativet som vist i bildet.



Menyalternativ for justering av eksponeringen.



▲ Opprinnelig bilde
P-modus,
Blenderåpning: f = 8,
Lukkerhastighet: 1/15
sek, ISO = 100



▲ Endret bilde etter
korrigerer av
eksponeringen.

Du kan se de endrede resultatene i histogramvinduene, som vist i bildene:

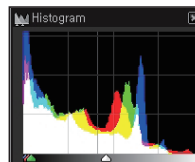

▲ Opprinnelig bilde

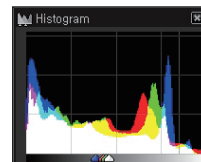

▲ Endret bilde etter
korrigerer av
eksponeringen.

Håndtere JPEG-/TIFF-filer når du redigerer RAW-filer

Med Samsung RAW Converter kan du håndtere JPEG-/TIFF-filene slik du redigerer RAW-filer. Du kan justere hvitbalansen, skarpheten og redusere støyen. Følgende bilder viser hvordan kontrasten ble endret på TIFF-bildet med Samsung RAW Converter.

Du kan justere kontrasten ved å bruke menyalternativet som vist i bildet.

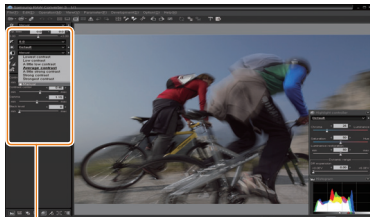

Menyalternativ for justering av kontrasten



▲ Opprinnelig bilde P-modus, Bløtteriåpning: $f = 8$, Lukkerhastighet: 1/15 sek, ISO = 100



▲ Endret bilde etter korrigering av kontrasten.

Lagre RAW-filene i JPEG- eller TIFF-format

Du kan lagre RAW-filene i JPEG- eller TIFF-format med Samsung RAW Converter.

1. Velg bildet du vil redigere, og velg [File(F)] → [Development...].

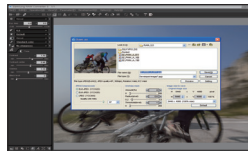

2. Velg filtypen JPEG eller TIFF, og klikk på [Save(S)].
- Den valgte filen lagres i JPEG- eller TIFF-format.

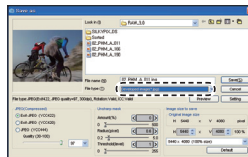

Skrive ut bilder med en fotoskriver (PictBridge)

Skriv ut bilder med en PictBridge-kompatibel skriver ved å koble kameraet direkte til skriveren.

- 1 Med skriveren på kobler du kameraet til skriveren via USB-kabelen.

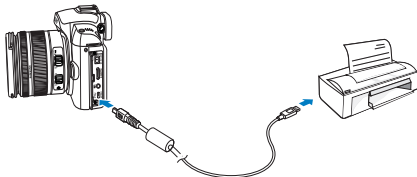

- 2 Slå på kameraet.
 - Velg **Skriver** i popup-vinduet.



- Hvis skriveren din har en funksjon for mas-selagring, må du først sette USB-modusen til Skriver i innstillingsmenyen.

- 3 Trykk på [◀/▶] for å velge et bilde.
 - Trykk på [MENU] for å angi utskriftsalternativer.
- 4 Trykk på [OK] for å skrive ut.

Konfigurere utskriftsinnstillinger

P1 P2	
Images	One Photo
Size	Auto
Layout	Auto
Type	Auto
Quality	Auto
Date	Auto
[OK] Print	[MENU] Exit

Images (Bilder)	Angi om du skal skrive ut gjeldende bilde eller alle bilder.
Size (Størrelse)	Angi størrelsen på utskriften.
Layout	Lag miniatyrbildeutskrifter.
Type	Velg papirtype.
Quality (Kvalitet)	Angi utskriftskvaliteten.
Date (Dato)	Angi for å skrive ut datoen.
File Name (Filnavn)	Angi for å skrive ut navnet på filen.
Reset	Nullstille utskriftsalternativene.



Ikke alle alternativer støttes av alle skrivere.

Kamerainnstillingsmeny

Kamerabruksmiljøet kan angis via oppsettmenyen.

Kamerainnstillingsmeny 103

Kamerainnstillingsmeny

Kamerabruksmiljøet kan angis via oppsettmenyen.

- 1 Trykk på **[MENU]** i opptaks- eller avspillingsmodus.
- 2 Velg ønsket oppsettmeny

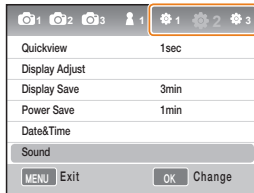

Elementer på oppsettmenyen

- 3 Velg ønsket element

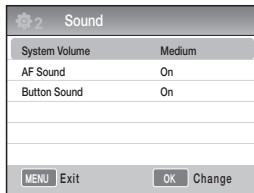

- 4 Trykk på **[MENU]** for å gå tilbake til forrige modus.

103



Lyd

* Standardverdi

System volume (Systemvolum)	Brukeren kan stille inn lyden som lages når kameraet betjenes. (Off (Av), Low (Lavt), Medium* (Middels), High (Høyt))
AF Sound (AF-lyd)	Lyden kan angis når du er i AF-modus. (Off (Av), On* (På))
Operating sound (Betjeningslyd)	Betjeningslyden til kameraet kan angis. (Off (Av), On* (På))

104

Display

* Standardverdi

Language (Språk)	Velg språket som skal vises i displayet.
Display Adjust	Denne lar deg justere lysstyrken, auto-lysstyrken og fargen i displayet. Display Brightness (Displaylysstyrke): Avhengig av om brukeren benytter skjermen eller søkeren kan displaylysstyrken justeres med [▲/▼]. Auto Brightness (Auto-lysstyrke): Justerer lysstyrken i skjermen. Display Color (Displayjustering): Avhengig av om brukeren benytter skjermen eller søkeren kan displayfargen justeres med [▲/▼/◀/▶]..
Display Save (Display-sparing)	Denne lar deg angi avslåingstider for displayet. (Off (Av), 0.5 min*, 1 min, 3 min, 5 min, 10 min)
Quickview (Hurtigvisning)	Denne lar deg stille inn hurtigvisningstiden (visning rett etter bildeopptak). (Off (Av), 1 sec*, 3 sec, 5 sec, Hold)



Normalt oppsett 1 (🔧₁)

* Standardverdi

Format	<p>Denne formaterer minnekortet (sletter alle filer, inkludert beskyttede filer). (Yes (Ja), No (Nei)*)</p> <p> Det kan oppstå feil hvis du bruker et kort formatert i et kamera av et annet merke, en minnekortleser eller en datamaskin. Bruk kortet når du har formatert det i kameraet.</p>
Reset	<p>Denne nullstiller oppsettmenyen og opptaksalternativene. (Dato, klokkeslett, språk og videoutgangsverdier beholdes.) (Yes (Ja), No (Nei)*)</p>
File Name (Filnavn)	<p>Denne angir metoden for angivelse av filnavn. Standard* : SAM_XXXX.JPG(sRGB)/_SAMXXXX.JPG(Adobe RGB) Date (Dato) : MMDDXXXX.JPG(sRGB)/_MDDXXXX.JPG(Adobe RGB, Jan. ~ Sep./_ADDXXXX.JPG(Adobe RGB, som indikerer A for Oct, B for Nov, C for Dec) Bildet som f.eks. tas med innstillingen Jan 01 sRGB, lagres som "0101xxxx.jpg".</p>
File Number (Filnummer)	<p>Denne angir metoden for angivelse av filnummer. (Series* (Serie), Reset)</p> <ul style="list-style-type: none"> • Mappenavnet som har tatt bilder for første gang, blir 100PHOTO, og filnavnet blir SAM_0001 (når fargerommet er sRGB). • Nummeret i filnavnet øker med 1 innenfor området SAM_0001~ SAM_9999. • Mappennummeret øker med 1 innenfor området 100PHOTO ~999PHOTO. • Det maksimale antallet filer som kan lagres i én mappe, er 999. • Filnavnet er gitt iht. DCF-spesifikasjonen (Design rule for Camera File system). • Når et filnavn endres vilkårlig, er det ikke sikkert at filen kan vises på kameraet.
Folder Type (Mappetype)	<p>Dette angir mappetypen. Standard* : XXXPHOTO Date (Dato) : XXX_MMDD</p>

Normalt oppsett 2 (⚙️₂)

* Standardverdi



<p>Power Save (Strømsparing)</p>	<p>Denne slår av strømmen automatisk hvis kameraet ikke brukes på en stund. (0,5 min, 1 min*, 3 min, 5 min, 10 min, 30 min)</p> <p> • Strømsparingstiden som angis, beholdes også når du bytter batteri.</p> <p>• Det er ikke sikkert at dette vil fungere hvis du har en tilkobling til en datamaskin, TV eller skriver, spiller av et lysbilde show eller en film.</p>
<p>Date & Time (Dato & klokkeslett)</p>	<p>Denne stiller inn dato og klokkeslett.</p> <p>(Type, Date (Dato), Time Zone (Tidssone), Time (Klokkeslett), Imprint (Merkning))</p> <p> • Bare datoen vises nede til høyre på bildet som vises.</p> <p>• Når du skriver ut et bilde, kan det hende at datoen ikke skrives ut som den skal på bestemte skrivere.</p>

106

Normalt oppsett 3 3

* Standardverdi

Display Select (Velg visning)	Auto Select (Automatisk valg)*: Konvertere mellom Main Display (Hovedvisning) og EVF via øyesensor Main Display (Hovedvisning) : Skjermen vil bare vises gjennom Main Display (Hovedvisning) EVF: Skjermen vil bare vises gjennom EVF
Sensor Cleaning (Sensorrengjøring)	Sensor Cleaning (Sensorrengjøring): Fjerner støv av sensoren når du aktiverer denne funksjonen Start Up Action (Oppstartshandling): Hvis denne er angitt, fjernes støvet fra sensoren når du slår på strømmen. (On (På), Off (Av))*  Siden linsen kan skiftes ut på dette produktet, kan det legges seg støv på sensoren mens du skifter linse. Avhengig av opptaksforholdene kan støvet på sensoren vises på bildene som tas. Du bør ikke skifte linse der det kan legges seg støv på sensoren. Sett på linsedekelet når du ikke bruker linsen.
Video Out (Video ut)	Velg utgangssignalet som gjelder for ditt land når du skal koble kameraet til en ekstern enhet (f.eks. skjerm eller TV). NTSC*: USA, Canada, Japan, Korea, Taiwan, Mexico, osv. PAL (støtter bare BDGHI-metoden): Australia, Østerrike, Belgia, Kina, Nederland, Finland, Tyskland, England, Italia, Kuwait, Malaysia, New Zealand, Singapore, Spania, Sverige, Sveits, Thailand, Norge, osv.
Anynet+ (HDMI-CEC)	Når du har koblet til en HDTV som støtter Anynet+ (HDMI-CEC), kan du styre kameraets avspillingsfunksjon med fjernkontrollen til TV-en (s. 90). On* (På): Kameraets avspillingsfunksjon kan styres med fjernkontrollen til TV-en. Off (Av): Kameraets avspillingsfunksjon kan IKKE styres med fjernkontrollen til TV-en.

HDMI Size (HDMI- størrelse)	<p>Oppløsningen på en HDTV kan endres når du bruker en HDMI-kabel. (Med NTSC-metode: Auto*, 1080i, 720p, 480p) (Med PAL-metode: Auto*, 1080i, 720p, 576p)</p> <p> Hvis den tilkoblede HDTV ikke støtter den valgte oppløsningen, går den ett oppløsningsnivå ned.</p>
Firmware Update (Fast- vareoppdate- ring)	<p>Denne viser versjonsinfo om kamerahus og linse og oppgraderer fastvaren. Body Firmware (Kamerahusfastvare): Denne oppgraderer kamerahusets fastvare. Lens Firmware (Linsefastvare): Denne oppgraderer linsens fastvare.</p> <p></p> <ul style="list-style-type: none">• Du kan oppgradere fastvaren ved å laste den ned fra www.samsungimaging.com.• Fastvareoppdateringen kan ikke utføres uten fulladet batteri. Forsøk fastvareoppdateringen med fulladet batteri eller ved å bruke strømadapteren (valgfritt).• Når fastvaren er oppdatert, vil alternativene som er justert av brukeren, bli tilbakestillt til standardverdier. (Dato, klokkeslett, språk og videoutgangsverdier beholdes.)

Tillegg

Se innstillinger, feilmeldinger, spesifikasjoner og vedlikeholdstips.

Feilmeldinger	110
Vedlikehold av kamera	111
Før du kontakter et servicesenter	115
Kameraspesifikasjoner	118
Linsespesifikasjoner	122
Tilbehør (valgfrie artikler)	123
Stikkordregister	125

Feilmeldinger

Når følgende feilmeldinger vises, kan du forsøke disse løsningene.

Feilmelding	Foreslått løsning
Card Error (Kortfeil)	<ul style="list-style-type: none">• Slå kameraet av og på igjen.• Ta minnekortet ut og sett det inn igjen.• Formater minnekortet (s. 105)
Card Locked (Kort låst)	Lås opp minnekortet.
DCF Full Error (Feil - DCF fullt)	Filnavn samsvarer ikke med DCF-standarden. Overfør filene fra minnekortet til datamaskinen, og formater kortet. (s. 105)
File Error (Filfeil)	Slett den ødelagte filen, eller ta kontakt med et servicesenter.
Low Battery (Svakt batteri)	Sett inn et ladet batteri, eller lad opp batteriet.
Memory Full (Minne fullt)	Slett unødvendige filer, eller sett inn et nytt minnekort.
No Image File (Ingen bildefil)	Ta bilder eller sett inn et minnekort med noen bilder på.
Check the lens. (Kontroller linsen.)	Kontroller om det er støv eller fremmedelementer mellom linsekontaktene og linsens monteringsmerke. Hvis du oppdager støv eller fremmedelementer, må du rengjøre enheten. Unngå å få støv eller fremmedelementer inn i kameraet.
Error 00	Slå av kameraet, ta av linsen og monter den igjen.
Error 01/02	Slå av kameraet, ta ut batteriet og sett det inn igjen.

Vedlikehold av kamera

Rengjøre kameraet

Kameralinse og -display

Bruk en blåsebelg til å fjerne støv, og tørk forsiktig av linsen med en myk klut. Hvis det ligger igjen støv, setter du inn et rensesepapir for linse med linserengjøringsvæske og tørk forsiktig av.

Om støv i bildesensoren

Avhengig av de ulike opptaksforholdene kan det vises støv på bildene fordi bildesensoren kan ha blitt eksponert for omgivelsene. Dette er ikke en feil på produktet, og eksponeringen for støv kan skje i den daglige bruken av kameraet. Når du f.eks. bytter linse, kan det legge seg støv på bildesensoren i kameraet. Dette produktet har en funksjon for sensorrengjøring som fjerner støv på sensoren når du aktiverer dette menyvalget. (S. 107)

Det kan ligge igjen støv på bildesensoren når du har utført sensorrengjøring. Ta da kontakt med servicesenteret. Når du bruker blåsebelg, må du ikke føre den gjennom linsefeste-hullet da det kan skade kameraet.

Kamerahus

Tørk forsiktig med en myk, tørr klut.



Bruk aldri benzen, tynnere eller alkohol til å rengjøre enheten. Disse løsningene kan skade kameraet eller føre til funksjonssvikt.

Om minnekort

Minnekort du kan bruke

Du kan bruke minnekortene SD (Secure Digital) og SDHC (Secure Digital High Capacity).

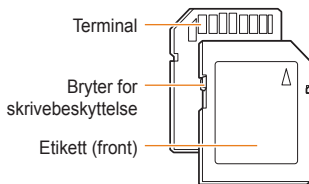

Du kan hindre at filer blir slettet ved å bruke bryteren for skrivebeskyttelse på SD- eller SDHC-kortet. Skyv bryteren ned for å låse eller opp for å låse opp. Lås opp kortet under opptak.

112

Minnekortkapasitet

Minnekapasiteten kan variere alt etter opptaksscener eller opptaksforhold. Disse kapasitetene er basert på et SD-kort på 1 GB:

Størrelse	Super Fine (Superfin)	Fine (Fin)	Normal	RAW	RAW+SF	RAW+F	RAW+N
14M (3:2)	142	278	408	35	28	31	32
10M (3:2)	197	382	724	-	32	34	36
6M (3:2)	322	615	1128	-	36	38	39
2M (3:2)	738	1334	2238	-	41	42	43
Bilder							
12M (16:9)	168	328	630	-	30	33	35
8M (16:9)	234	454	860	-	34	36	37
5M (16:9)	381	727	1334	-	38	39	40
2M (16:9)	872	1573	2638	-	42	43	43
Burst	1201	2092	3320	-	-	-	-

	Størrelse	HQ (Høy kvalitet)	Normal
*Filmer (30fps)	1280 (16:9)	Approx. 15mins	Approx. 22mins
	640 (4:3)	Approx. 44mins	Approx. 66mins
	320 (4:3)	Approx. 145mins	Approx. 210mins

* Opptakstiden kan variere hvis du bruker zoom. Flere filmer ble tatt opp etter hverandre for å fastsette den totale opptakstiden.

Om batteriet

Bruk bare Samsung-godkjente batterier.

Batterispesifikasjoner

Modus	BP1310
Type	Litium-ion-batteri
Cellekapasitet	1300 mAh
Spenning	7,4 V
Ladetid (med kamera slått av)	Ca. 150 min

Batterilevetid

Opptakstid	antall bilder
Bilder	Ca. 200 min/ca. 400 bilder
Videoer	Ca. 130 min

- Tallene ovenfor er målt iht. Samsungs standarder og kan variere etter faktisk bruk.
- Opptakstiden kan variere alt etter opptaksmiljø og opptaksintervall.
- Flere videoer ble tatt opp etter hverandre for å fastsette den totale opptakstiden.

Merknader om batterilading

- Hvis indikatorlampen er av, må du forvise deg om at batteriet er satt inn riktig.
- Hvis indikatorlampen blinker rødt eller ikke lyser, må du koble til kabelen igjen eller ta ut batteriet og sette det inn igjen.
- Hvis du lader batteriet når det er varmt, kan indikatorlampen lyse oransje. Ladingen vil starte når batteriet kjøler seg ned.

Når du bruker batteriet, bør du følge disse retningslinjene.

- Hvis du ikke gjør det, kan det føre til varmeutvikling, brann eller eksplosjon.
- Hvis batteriets form eller størrelse har endret seg, må du kontakte et servicesenter.
- Det kan utgjøre en fysisk fare.
- Bruk bare den anbefalte batteriladeren.
- Legg ikke produktet i nærheten av ovner.
- Legg ikke produktet inn i mikrobølgeovnen.
- La ikke produktet ligge i bilen om sommeren.
- Legg ikke produktet i varme og fuktige rom.
- Bruk ikke produktet over lang tid på varmeteppe eller varmemadrasser.
- La ikke produktet være på i rom uten luftsirkulasjon.
- Pass på så ikke batterispolet kommer i kontakt med tilbehør slik som halskjeder, mynter, nøkler, klokker osv.
- Bruk bare autentiske produsent-anbefalte Lithium-ion erstatnings batterier.
- Forsøk ikke å demontere eller stikke hull på produktet med skarpe gjenstander.
- Produktet må ikke utsettes for hardt trykk.

- La ikke produktet falle ned fra høyder, og pass på se det ikke utsettes for støt.
- Utsett ikke produktet for høye temperaturer over 60 °C.
- Utsett ikke produktet for vann eller fuktighet.
- Batteriet skal ikke eksponeres mot for mye varme, for eksempel solskinn, brann eller tilsvarende.

Retningslinjer for avhending

- Følg avhendingsinstruksjonene for det brukte batteriet.
- Batterier må ikke brennes.
- Avhendingsinstruksjonene kan variere etter land eller region.
- Følg den gitte avhendingsmetoden.

Retningslinjer for batterilading.

- Batteriet må ikke lades på annen måte enn slik det er beskrevet i brukerhåndboken. Det kan føre til brann eller eksplosjon.

Før du kontakter et servicesenter

Hvis du har problemer med kameraet, kan du forsøke disse feilsøkningsprosedyrene før du kontakter et servicesenter. Hvis du har forsøkt feilsøkningsløsningen og fremdeles har problemer med enheten, kan du kontakte forhandleren eller servicesenteret.

115

Situasjon	Foreslått løsning
Kan ikke slå på kameraet	<ul style="list-style-type: none">• Forviss deg om at batteriet er satt inn.• Forviss deg om at batteriet er satt inn riktig.• Lad opp batteriet.
Strømmen slår seg av plutselig	<ul style="list-style-type: none">• Lad opp batteriet.• Kameraet kan være i strømsparingsmodus. (s. 106)• Strømmen slår seg automatisk av for å hindre skader på kameraet, forårsaket av den høye temperaturen.
Kameraet mister batteristrøm raskt	<ul style="list-style-type: none">• Batteriet kan miste batteristrøm raskt ved bruk i lave temperaturer (under 0 °C). Hold batteriet varmt ved å legge det i lomma.• Når du bruker blitsen eller tar opp videoer, bruker du også batteristrøm raskere. Lad opp ved behov.• Batterier er forbruksdeler som må skiftes ut over tid. Skaff deg et nytt batteri hvis batterilevetiden faller raskt.
Kan ikke ta bilder	<ul style="list-style-type: none">• Det er ikke plass på minnekortet. Slett unødvendige filer, eller sett inn et nytt kort.• Formater minnekortet. (s. 105)• Minnekortet er defekt. Skaff deg et nytt minnekort.• Minnekortet er låst. Lås opp minnekortet. (s. 112)• Forviss deg om at kameraet er slått på.• Lad opp batteriet.• Forviss deg om at batterieter satt inn riktig.• Når AF-prioritet brukes, kan du ikke ta et bilde uten at fokus er riktig stilt inn. Deaktiver AF-prioritet, eller still inn fokuset nøyaktig.
Kameraet henger seg opp	Ta ut batteriet og sett det inn igjen.
Blitsen fungerer ikke	<ul style="list-style-type: none">• Blitsalternativet kan være satt til Av. (s. 55)• Du kan ikke bruke blitsen i modusen  og i enkelte SCENE-moduser.
Blitsen aktiveres uventet	Blitsen kan utløses grunnet statisk elektrisitet. Dette er ikke en feil med kameraet.

Situasjon	Foreslått løsning
Dato og klokkeslett er feil	Angi dato og klokkeslett i menyen Innstilling2 (⚙️).
Displayet eller knappene fungerer ikke	Ta ut batteriet og sett det inn igjen.
Det er en feil på minnekortet	Minnekortet er ikke formatert. Formater kortet. (s. 105)
Kan ikke spille av filer	Hvis du endrer navnet på en fil, kan det hende at kameraet ikke spiller av filen (navnet på filen må tilfredsstillende DCF-standard). Hvis du kommer i denne situasjonen, kan du spille av filene på datamaskinen.
Bildet er uklart	<ul style="list-style-type: none"> • Hvis motivet er ute av fokus, kan bildet bli uklart. Endre opptaksforholdene. • Hvis motivet ristes når bildet tas, kan bildet bli uklart. Bruk stativet for å unngå kameraristing. • Forviss deg om at linsen er ren. Hvis den ikke er det, må du rengjøre den. (s. 111)
Fargene i bildet samsvarer ikke med virkeligheten	En uriktig hvitbalanse kan skape urealistiske farger. Velg riktig hvitbalansealternativ iht. lyskilden. (s. 68)
Bildet er for lyst	<p>Bildet er overeksponert.</p> <ul style="list-style-type: none"> • Juster eksponeringsverdien. (s. 66) • Juster blenderverdien eller lukkerhastigheten. (s. 41) • Slå av blitsen. (s. 55) • Juster ISO-hastigheten. (s. 59)
Bildet er for mørkt	<p>Bildet er undereksponert.</p> <ul style="list-style-type: none"> • Juster eksponeringsverdien. • Juster blenderverdien eller lukkerhastigheten. • Slå på blitsen. • Juster ISO-hastigheten.
Bildet er forvrengt	Vidvinkellinsen kan forvrengte bildet. Dette er normalt ved bruk av vidvinkellinse.

117

Situasjon	Foreslått løsning
TV-en viser ikke bildene	<ul style="list-style-type: none"> • Forviss deg om at kameraet er riktig koblet til den eksterne skjermen via A/V- og HDMI-kabelen. • Forviss deg om at minnekortet inneholder bilder.
Datamaskinen gjenkjenner ikke kameraet	<ul style="list-style-type: none"> • Forviss deg om at USB-kabelen er riktig tilkoblet. • Forviss deg om at kameraet er slått på. • Forviss deg om at du bruker et operativsystem som støttes.
Datamaskinen kobler fra kameraet under filoverføring	<p>Filoverføringen kan bli avbrutt av statisk elektrisitet. Koble fra USB-kabelen og koble den til igjen.</p> <p>Det er ikke sikkert at kodeken som er installert på datamaskinen, er kompatibel med videofilene du vil spille av. Bruk QuickTime® Player, eller installer Codec Pack Full.</p> <ul style="list-style-type: none"> • Bruke QuickTime® Player 7.6 <ol style="list-style-type: none"> 1. Installer QuickTime® Player 7.6, som støtter MP4 (H.264 (MPEG-4.AVC)). 2. Spill av videoer med QuickTime® Player. • Bruke Codec Pack Full <ol style="list-style-type: none"> 1. Installer den nyeste versjonen av Codec Pack Full. 2. Spill av videoer med mediespilleren (Media Player Classic eller Windows Media Player 11 anbefales). <p> • Installer QuickTime® Player 7.6 eller K-Lite Codec Pack Full på Windows XP SP2 eller nyere.</p> <ul style="list-style-type: none"> • Avhengig av datamaskinmiljøet kan det hende at videoavspillingen vil hakke.
Datamaskinen kan ikke spille av videoer	

Kameraspesifikasjoner

118

Spesifikasjon		
Bilde-sensor	Type	CMOS
	Sensorstørrelse	23,4×15,6 mm
	Effektivt antall piksler	Ca. 14,6 megapiksler
	Totalt antall piksler	Ca. 15,1 megapiksler
	Fargefilter	Primært RGB-fargefilter
Linse	Feste	Samsung NX-feste
	Kompatible linser	Samsung-linser
Bildestabilisering	Type	Linseforskyvning (avhenger av linse)
Støvreduksjon	Type	Supersonisk motor
Display	Type	AMOLED
	Størrelse	3,0"
	Oppløsning	VGA (640x480) 614k punkter (PenTile)
	Live-visning	Synsfelt: Ca. 100 %
Søker	Type	EVF
	Oppløsning	VGA (640x480) 921k punkter
	Synsfelt	Ca. 100 %
	Forstørring	Ca. 0,86x (APS-C, 50 mm, -1 m^{-1})
	Øyepunkt	Ca. 20,2 mm
	Diopterjustering	Ca. $-4,0 \sim +2,0 \text{ m}^{-1}$

Spesifikasjon		
Fokusering	Type	Kontrast AF
	Fokuseringspunkt	Utvalg: 1 punkt (fritt utvalg) Multi: Normal 15 punkter, nærbilde 35 punkter Ansiktsregistrering: Maks. 10 ansikter
	Moduser	Enkeltbilde AF, Kontinuerlig AF, MF
	AF-hjelpelampe	Ja (grønn LED)
Lukker	Type	Elektronisk styrt fokalplanlukker med loddrett bevegelse
	Hastighet	Auto: 1/4000 sek ~ 30 sek Manuell: 1/4000 sek ~ 30 sek (1/3EV eller 1/2EV trinn) Bulb (grensetid : 8 min)
Eksponering	Målesystem	TTL 247 (19x13) Blokksegment
		Måling: Multi, midtstilt, punkt Måleområde: EV0 ~ 18 (ISO100-30 mm F2.0)
	Kompensering	$\pm 3 \text{ EV}$ (1/2EV, 1/3EV trinn)
	AE-lås	AEL-knapp
	ISO-ekvivalent	Auto, 100, 200, 400, 800, 1600, 3200 (1EV trinn)

Spesifikasjon		
Driftsmodus	Moduser	Enkeltbilde, Kontinuerlig, Bildeserie, Selvtløser, Bracket (AE, WB, PW)
	Kontinuerlig	JPEG: 3 fps opptil 10 bilder, seriebildemodus : 30 fps opptil 30 bilder RAW: 3 fps opptil 3 bilder
	Bracket	Autoeksponeringsbracket (± 3 EV), hvitbalansebracket (± 3 trinn), bildeveiviserbracket (3 valgbare moduser)
	Selvtløser	2-30 sek (1 sek trinn)
	Fjernkontroll	Kablet: SR9NX01 (valgfritt)

Spesifikasjon			
Blits	Type	TTL Auto blitsaktivering	
	Moduser	Smart-blits, Auto, Auto og fjerne røde øyne, Utfylling, Utfylling og fjerne røde øyne, 1. gardin, 2. gardin, AV	
	Guidenummer	11 (ved ISO 100)	
	Synsvinkel Dekning	28 mm vidvinkel (tilsvarende 35 mm)	
	Synk. Hastighet	Mindre enn 1/180 sek	
	Blitskompensering	-2 - +2EV (0,5EV trinn)	
	Ekstern blits	Samsung External Flash tilgjengelig (SEF42A, SEF20A)	
	Synchro (blitstilkobling)	Tilbehørssko	
	Hvit-balanse	Moduser	Auto, Dagslys, Skyet, Lysrør (W, N, D), Wolfram, Blits, Egendefinert, K (Manuell)
		Mikrojustering	Oransje / Blå / Grønn / Magenta (± 7 steg)

120

Spesifikasjon		
Bildeveiviser	Moduser	Standard, Levende, Portrett, Landskap, Skog, Retro, Kul, Rolig, Klassisk, Egendefinert (1-3)
	Parameter	Kontrast, Skarphet, Metning, Fargetone
Optak	Moduser	Smart Auto, Program, Lukkerprioritet AE, Blenderprioritet AE, Manuell, Natt, Portrett, Landskap, Scene, Film
	Scenemodus	Beauty Shot, Barn, Nærbilde, Tekst, Solnedgang, Daggry, Baklys, Fyrverkeri, Strand & snø
	Bildestørrelse	JPEG (3:2): 14M (4592x3056), 10M (3872x2592), 6M (3008x2000), 2M (1920x1280), 1,4M (1472x976): Kun seriebildemodus JPEG (16:9): 12M (4592x2584), 8M (3872x2176), 5M (3008x1688), 2M (1920x1080) RAW: 14M (4592x3056)
	Kvalitet	Superfin, fin, normal
	RAW-format	SRW
	Fargerom	sRGB, Adobe RGB

Spesifikasjon		
Film	Format	MP4 (H.264)
	Komprimering	Film: H.264, Lyd: AAC
	Filmklipp	Med eller uten lyd (kan velges, opptakstid: 25 minutter)
	Bildestørrelse	1280x720, 640x480, 320x240
	Bildefrekvens	30 fps
	Lyd	Monolyd
	Filmredigering	Stilbilde, tidsbeskjæring
Bildeavspilling	Type	Enkeltbilde, miniatyrbilder (3/9/20 bilder), lysbildeshow, film
	Høylydsadvarsel	Tilgjengelig
	Redigering	Fjerne røde øyne, baklyskomp., fotostilvelger, endre størrelse, rotering, ansiktsretusjering, legg til støy
	Fotostilvelger	Myk, levende, skog, høst, tåkete, dyster, klassisk,

Kameraspesifikasjoner

121

Spesifikasjon		
Oppbevaring	Medier	Ekstremt minne (tilbehør) : SD-kort (opptil 4GB garantert)SDHC-kort (opptil 8GB garantert)
	Filformat	RAW (SRW), JPEG (EXIF 2.21), DCF, DPOF 1.1, PictBridge 1.0
	Kapasitet (1GB)	14M: RAW 35 14M: Superfin 142, Fin 278, Normal 408 10M: Superfin 197, Fin 382, Normal 724 6M: Superfin 322, Fin 615, Normal 1128 2M: Superfin 738, Fin 1334, Normal 2238 Seriebilde (1,4M) : Superfin 1201, Fin 2092, Normal 3320 12M(W) : Superfin 168, Fin 328, Normal 630 8M(W) : Superfin 234, Fin 454, Normal 860 5M(W) : Superfin 381, Fin 727, Normal 1334 2M(W) : Superfin 872, Fin 1573, Normal 2638 Film: 1280x720 : Høy kvalitet 15 min., Normal 22 min. 640x480 : Høy kvalitet 44 min., Normal 66 min. 320x240 : Høy kvalitet 145 min., Normal 210 min. ※ Disse tallene er målt iht. Samsungs standard
Direkteutskrift	PictBridge	

Spesifikasjon		
Grensesnitt	Digital utgangskon- takt	USB 2.0 (HI-SPEED)
	Videoutgang	NTSC, PAL (kan velges) HDMI 1.3: (1080i, 720P, 576P / 480P)
	Fjernutløser	Ja
	Strømkon- takt	DC 9,0V, 1,5A (100 ~ 240V)
Strøm- kilde	Type	Oppladbart batteri: BP1310 (1300 mAh) Lader: BC1310 Vekselstrømsadapter: AD9NX01 (valgfritt) * Inkludert batteri kan varierte etter salgsregion
Fysiske spesifikasjoner	Mål (B x H x D)	123x87x39,8 mm (ekskl. kameraets utstikkende deler)
	Vekt	353 g (uten batterier og minnekort)
	Driftstempe- ratur	0 ~ 40 °C
	Driftsfuktig- het	5 ~ 85 %
Programvare	Applikasjon	Samsung Master, Samsung RAW Converter, QuickTime Player 7.6

* Spesifikasjonene kan endres uten varsel

* Alle varemerker tilhører sine respektive eiere

Linsespesifikasjoner

Linsenavn	SAMSUNG 30mm F2	SAMSUNG 18-55mm F3.5-5.6 OIS	SAMSUNG 50-200mm F4-5.6 ED OIS
Brennvidde	30 mm (tilsvarer 46,2 mm i 35 mm-format)	18 - 55 mm (tilsvarer 27,7 - 84,7 mm i 35 mm-format)	50 - 200 mm (tilsvarer 77 - 308 mm i 35 mm-format)
Elementer i grupper	5 elementer i 5 grupper (1 Asferisk linse inkludert)	12 elementer i 9 grupper (1 asferisk linse)	17 elementer i 13 grupper (2 Linse med ekstra lav spredning)
Synsvinkel	50.2°	75.9° - 28.7°	31.4° - 8.0°
Blenderåpning	F2 (Min. F22), (antall blader: 7 , sirkulær aperturblender)	F3.5 - 5.6 (Min. F22), (antall blader: 7 , sirkulær aperturblender)	F4 - 5.6 (Min. F22), (antall blader: 7 , sirkulær aperturblender)
Festetype	Samsung NX Mount	Samsung NX Mount	Samsung NX Mount
Optisk bildestabilisator	Nei	Ja	Ja
Min. fokusavstand	0,25 m ~ ∞	0,28 m ~ ∞	0,98 m ~ ∞
Maks. forstørring	Ca. 0,16X	Ca. 0,22X	Ca. 0,2X
Solblender	Valgfritt	Inkludert	Inkludert
Filterstørrelse	43 mm	58 mm	52 mm
Maks. diameter x lengde	61,5 x 21,5 mm	63 x 65,1 mm	70 x 100,5 mm
Vekt	Ca. 85 g (uten solblender)	Ca. 198 g (uten solblender)	Ca. 417 g (uten solblender)
Driftstemperatur	0 ~ 40 °C	0 ~ 40 °C	0 ~ 40 °C
Driftsfuktighet	5 ~ 85 %	5 ~ 85 %	5 ~ 85 %



Medfølgende linse kan variere etter modell.

Tilbehør (valgfrie artikler)



Linse

Linsene på 30 mm, 18-55 mm og 50-200 mm er de som utelukkende brukes for Samsungs NX-kamera.

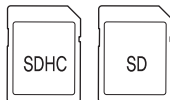

Minnekort

I dette kameraet kan det brukes minnekort av typen SD (Secure Digital) og SDHC (Secure Digital High Capacity).



A/V-kabel

Kameraet kan kobles til en ekstern enhet via en A/V-kabel.



Fjernutløser

Dette produktet eliminerer risting av kameraet når du tar bilder med stativ eller lav lukkerhastighet.



Adapter

Strømmen du trenger i kameraet kan forsynes ved å koble kameraet til en stikkontakt via denne adapteren.



Bærestropp

Bærestropper kan kjøpes separat.



Kamerabag

Kamerabag kan kjøpes separat.



Filter

Valgfrie filter kan kjøpes og settes på linsen.

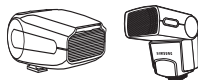

Blits

Valgfri blits (SEF20A eller SEF42A) kan kjøpes for ulike opptaksforhold.

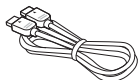

HDMI-kabel

Du kan vise bilder og videoer ukomprimert og i høy kvalitet på en HDMI-skjerm (High Definition Multimedia Interface) via den valgfrie HDMI-kabelen.



Batteripakke

Batteripakke kan kjøpes separat.



Bildet av komponenter eller tilbehør kan avvike fra de faktiske produktene.

Brukeren kan bruke vekselstrømsadapteren og fjernutløseren (valgfrie artikler). Se brukerveiledningen for valgfrie artikler.

Stikkordregister

A

Autofokus 34
AF Priority (AF-prioritet) 60
AF-hjelpelampe 61
Ansiktsregistrering 64
Ansiktsregistrering for selvportrett 65
AE BKT 73
AEL-funksjonen 77
Avspilling 79
Ansiktsretusjering 88
AF-lyd 105
Anynet+ 107

B

Bakgrunn 7
Bruke innstillingsrattet 26
Brukervisning 29
Bildestabilisering 32
Blenderprioritet-modus 41
Blenderverdi 41
Bulb-eksponering 44
Blitsknappen 55
Bracket-oppsett 74
Bildeveiviser 75
Bilredigering 87
Betjeningslyd 105
Batteri 18, 115

C

Continuous (Kontinuerlig) opptak 73

D

Deleoversikt 14
Diopter justeringsratt 16
Dybdeforhåndsvisning 37
Date&Time (Dato og klokkeslett) 106

E

Ekstern blits 58
Endre opptaksmetoden 73
EV-knapp 43

F

Fn 27
Felt dybde 37
Fjerne røde øyne 56
Fokuseringsmetoder 60
Fargetemperatur 70
Fargerom 71
Filbeskyttelse 82
Fjerne røde øyne 88
Fotoskriver 102
Filnavn 105
Filnummer 105
Format 105
Fastvareoppdatering 108
Feilmelding 110

H

Hvitbalanse 68
HDTV 92
Hurtigvisning 105

HDMI-størrelse 108

I

Ikoner 25
ISO-følsomhet 59
Indeksutskrift 90

J

Justere eksponering 5
Justering av backlight (bakgrunnslys) 88
JPEG 100

K

Komposisjon 7
Kontinuerlig AF 60
Knappetilordning 77
Kameraspesifikasjoner 118

L

Linse 17
Lukker halvveis ned 31
Lukkerhastighet 42
Landskapsmodus 45
Lysbildefremvisning 84
Linsespesifikasjoner 126

M

Motiv 7
Montere/demontere linsen 21
Manuelt fokus 34

Manuell modus 43
Multi-måling 67
Midtstilt måling 67
Miniatyrbildevisning 81
Mac-brukere 96
Mappetype 106
Minnekort 113

N

Nærbilde 39
Night (Natt)-modus 45
Noise reduction (Støyreduksjon)
53

O

Opptaksmodus 5
OIS 35
Oppløsning 51
Opptaksmetode 73

P

Program-modus 40
Portrettmodus 45
Punktmåling 67
P Wiz BKT (B.veiviser BKT) 73
Picture Style (Bildestil) 88
PictBridge 101

Q

Quality (Kvalitet) 52
QuickTime Player 93

R

Retningsknapper 5
Rotering 87
RAW 100
Reset 105

S

Statuslampe 16
Stropp 22
Slå på strømmen 23
Sound (Lyd) 29
Stille inn skjermvisningen 30
Shutter Priority (Lukkerprioritet) 42
Smart Auto-modus 39
modus 42
Scenemodus 47
Stille inn blitsalternativet 55
Single AF (Enkeltbilde AF) 60
Selection AF (Valg AF) 61
Stille inn MF Assist
(MF assistanse) 63
Dynamisk omfang 72
Smart Album 81
Slette en fil 82
Samsung Master 97
Samsung Raw Converter 99
Systemvolum 104
Språk 105
Sensor Cleaning
(Sensorrengjøring) 107
Strømsparing 107
Sensorrengjøring 109

T

Tips 32

Ta opp en film 48
Timer (Selvutløser) 54
Tillegg 109
Tilbehør (valgfrie artikler) 123

U

Utpakking 13
Utskriftsinfo 89

V

Valgmetoder for alternativer/menyer
26
Visningstype 28
Vindstøyreduksjon 49
Vise en film 85
Vanlig TV 91
Visning 105
Video ut 107
Vedlikehold av kamera 111

W

WB BKT (HB BKT) 73
Windows-brukere 93

Z

Zoom 34

Ø

Øyesensor 15
Øyekopp 16

1st Curtain 56
2nd Curtain 56



Riktig avhending av dette produktet (Waste Electrical & Electronic Equipment)

(Gjelder i EU og i andre europeiske land med egne innsamlingsordninger)

Denne merkingen som er vist på produktet eller i dokumentasjonen, angir at det ikke må kastes sammen med husholdningsavfallet når det er klart for avhending. For å unngå at ukontrollert avfallsavhending skader miljø og helse, må du holde produktet separert fra andre typer avfall og sørge for ansvarlig resirkulering. Private brukere bør enten ta kontakt med forhandleren de kjøpte produktet av eller kommunen for å få detaljer om hvor de kan levere produktet for miljøvennlig resirkulering. Forretningsbrukere bør kontakte leverandøren og lese vilkårene i kjøpskontrakten. Dette produktet må ikke blandes med annet kommersielt avfall for avhending.



Samsung Eco-merke

Samsungs eget symbolmerke brukes til å kommunisere Samsungs miljøvennlige produktaktiviteter til forbrukerne. Merket representerer Samsungs kontinuerlige arbeid med å utvikle miljøvennlige produkter.



Riktig avhending av batterier i dette produktet

(Gjelder i EU og i andre europeiske land med egne batteriinnsamlingsordninger)

Denne merkingen på batteriet, håndboken eller emballasjen angir at batteriene i dette produktet ikke må kastes sammen med husholdningsavfallet de er klare for avhending. De kjemiske symbolene Hg, Cd eller Pb angir at batteriet inneholder kvikksølv, kadmium eller bly over referanseverdiene i EU-direktiv 2006/66. Hvis batteriene ikke avhendes på forsvarlig måte, kan disse stoffene skade mennesker og miljø.

For å beskytte naturressurser og for å fremme gjenbruk av materialer, ber vi deg sortere batterier ut fra husholdningsavfallet og levere dem til kostnadsfri resirkulering.

HDMI™
HIGH-DEFINITION MULTIMEDIA INTERFACE



Se garantien som fulgte med produktet, eller besøk websiden vår på
<http://www.samsungimaging.com/> for oppfølgingservice eller forespørslar.

